



**ULTIMATRON  
FRANCE**

**3 ANS  
GARANTIE**

## Fiche Technique

ULTIMATRON LiFePO4 Smart BMS Sous le siège du camping-car 12.8V 180Ah

**Nos batteries au lithium fer phosphate (LiFePO4) offrent de nombreux avantages par rapport aux batteries traditionnelles :**

- Garantie de constructeur 3 ans
- La technologie la plus sûre, sans risque d'incendie ou d'explosion
- Une durée de vie importante
- Capacité de stockage en constante amélioration
- Une grande stabilité même sous les charges extrêmes
- Pas l'effet mémoire, pas besoin de cycles complets de charge et de décharge
- Haute performance même si les conditions extrêmes
- Une décharge profonde et régulière et une efficacité de charge
- Petite taille et poids léger

### Le Battery Management System (BMS) intégré

Pour permettre le contrôle et la charge des différents éléments d'une batterie d'accumulateurs et le protéger contre la surcharge, les surtensions et le surchauffe.



Remarque : Connexion série et parallèle pour les applications 12 V, 24 V, 36 V, 48 V.

### La surveillance Bluetooth 4.0 intégrée



Vous avez toutes les données importantes de la batterie toujours sur votre smartphone ou votre tablette. L'application affiche les données en temps réel.

**MARQUE FRANÇAISE**





**ULTIMATRON  
FRANCE**

# FICHE TECHNIQUE

## ULM SMART BMS SÉRIE 12.8V

### ULTIMATRON LiFePO4 Smart BMS 12.8V 180Ah

#### DONNÉES ÉLECTRIQUES

Tension nominale	12.8 V
Capacité nominale	180 Ah
Capacité @ 36A	300 min
Énergie	2304 Wh
Résistance	≤20 mΩ @ 50% SOC
Auto-décharge	<3% / Mois
Cellules	32700 Cellule 3.2V6Ah

#### PERFORMANCES DE CHARGE

Courant de charge Recommandé	20 A
Courant de charge maximum	50 A
Tension de charge Recommandé	14.6 V
Tension de coupure de charge	<15.2 V (0.5 ~ 1.5 s)
Tension de reconnexion	>14.4 V
Tension d'équilibre	<14 V
Batteries maximum en série	4

#### PERFORMANCES DE DÉCHARGE

Courant de décharge continu	50 A
Courant de décharge continu maximum	150 A
Courant de coupure de décharge de crête	450 A (5 ~ 15 ms)
Déconnexion basse tension recommandée	10 V
Tension de coupure de décharge	>8.4 V (50 ~ 150 ms)
Tension de reconnexion	>10 V
Protection de court circuit	200 ~ 600 μs

#### PERFORMANCES MÉCANIQUE

Dimensions (L x W x H)	357 x 338 x 152 mm
Poids	23.7 kg
Vis de connexion	M8
Bornes de couple	80 ~ 100 in-lbs (9 ~ 11 N-m)
Bluetooth	Bluetooth 4.0 avec application pour smartphone
Boîte Matériel	Métal
Protection	IP65

#### DIMENSIONS

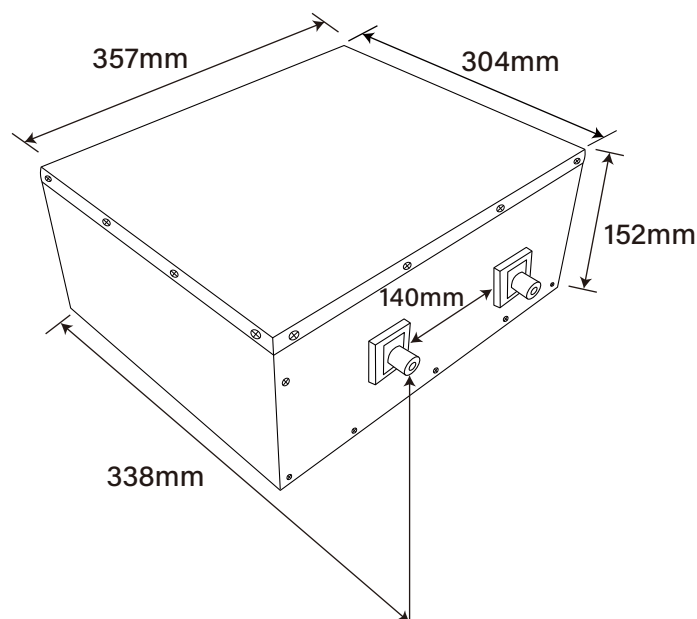

Dimensions L357 \* W338 \* H152 mm

#### PERFORMANCE DE TEMPÉRATURE

Température de décharge	-20 ~ 60 °C
Température de charge	0 ~ 45 °C
Température de stockage	-5 ~ 35 °C
Coupure haute température	65 °C
Température de reconnexion	48 °C

#### CONFORMITÉ

Certifications	CE UN38.3 UL1642 & IEC62133
Classification d'expédition	UN 3480, CLASS 9

**ULTIMATRON FRANCE**

Add: 60 Avenue de l'industrie 34820 Teyran

✉ info@ultimatron-france.fr

☎ Tel: +33(0)9 50 42 76 17

