

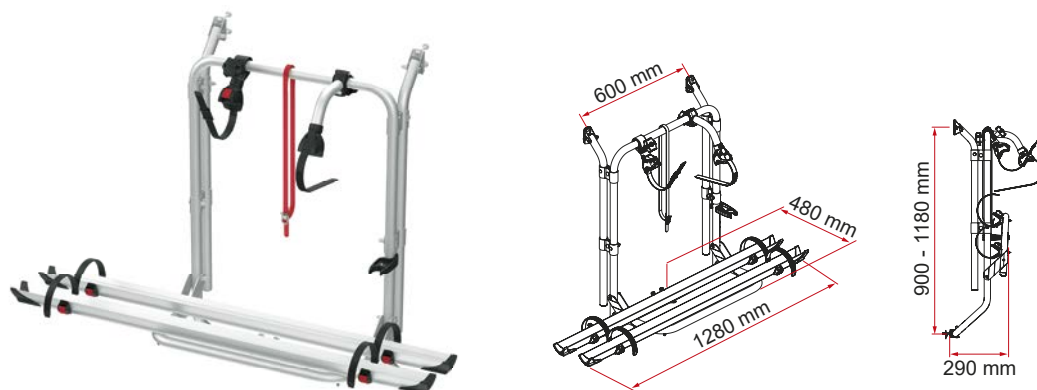

# 200 D

Pour fourgon à deux portes arrière.



## INFORMATIONS GÉNÉRALES

- Entraxe réglable de 90 à 118 pour une adaptation aux différentes hauteurs de portes arrière
- Vendu avec 2 Rail Quick Pro, 1x Bike-Block Pro S 1 et 1x Bike-Block Pro S 2 de série
- Ouverture de la porte arrière même avec des vélos montés
- Convient pour :
  - Fiat Ducato I série / Citroën C25 / Peugeot J5 ( $\geq 1981 \leq 1994$  - H1/H2)
  - Fiat Ducato II série / Peugeot Boxer I série / Citroën Jumper I série ( $\geq 1994 \leq 1999$  - H2)
  - Ford Transit MK3-MK4-MK5-MK6-MK7 ( $\geq 1987 \leq 2014$  - H1/H2/H3)
  - Ford Transit MK8 ( $\geq 2014$  - H3)

## CARACTÉRISTIQUES TECHNIQUES

- Poids : 6,9 kg
- Charge max : 35 kg
- Distance entre les rails : 15 cm
- Entraxe variable de 58 à 62 cm pour mieux s'adapter aux différents types de portes arrière
- Pattes supérieures de seulement 34 mm. de large
- S'installe sur l'hayon équipé d'une poignée d'ouverture (droite ou gauche)

Description	Référence	EAN code	Poids	Charge max	Vélos standard	E-Bike
200 D	02096-16-	8004815437480	6,9 kg	35 kg	2	-

## ACCESSOIRES

- Bike-Block Pro S
- Bike-Block Pro S D
- Cable-Lock
- Rail Plus
- Bike Frame Adapter
- Licence Plate Carrier
- Alu Signal
- Plastic Signal



Installation

