

CAMPER TROLLEY

F

Félicitation pour l'achat de votre Camper Trolley, et merci d'avoir choisi un produit de Mover Technology. Nous espérons que ce produit vous donnera satisfaction durant de longues années.

Il est important que vous lisiez ce manuel attentivement avant d'utiliser le Camper Trolley.

Caractéristiques techniques :

Tension de la batterie :	14,4 V
Type de batterie :	lithium
Capacité de la batterie :	6 400 mAh
Durée de fonctionnement de la batterie :	environ 30 minutes
Chargeur de la batterie :	230 V - 14,4 V. Capacité 1,0 A
Télécommande de la batterie :	1 AA – 9,0 V
Pression de charge max.:	500 kg
Vitesse sans charge :	environ 9 m/min.
Vitesse avec charge :	environ 8 m/min.
Moteur :	2 moteurs de 14,4 V à engrenages planétaires
Fonction de sécurité :	arrêt automatique après 3 min.
Pile solaire :	18,0 V – 1,17 W
Adapté à :	des caravanes et remorques jusqu'à 1500 kg
Chenilles :	2 chenilles tout-terrain munies de profilés en caoutchouc
Poids :	16,5 kg

Contenu de la caisse de transport :

Lors du déballage du Camper Trolley, s'assurer que toutes les pièces sont dans la caisse. Au cas où il manquerait des pièces, contacter le revendeur.

Mode d'emploi :	1
Camper Trolley :	1
Chargeur 230 V 1,0 A :	1
Télécommande :	1
Caisse de transport :	1
+ fixations de suspension contenant les pièces suivantes :	
Goupille à anneau :	1
Tubes de stabilisation :	2
Fixations de montage :	2
Rallonge pour fixation	
+ Vis et boulons pour les fixations de montage.	

La déclaration CE de conformité est disponible sur demande auprès du fabricant.

Mover Technology

Ved Stranden 1
DK-9560 Hadsund

www.mover-technology.com
www.camper-trolley.com

Montage de la fixation de suspension :

Si les longerons de la caravane sont recouverts d'une plaque de protection en plastique, il peut s'avérer pratique de la démonter lors du montage de la fixation de suspension.

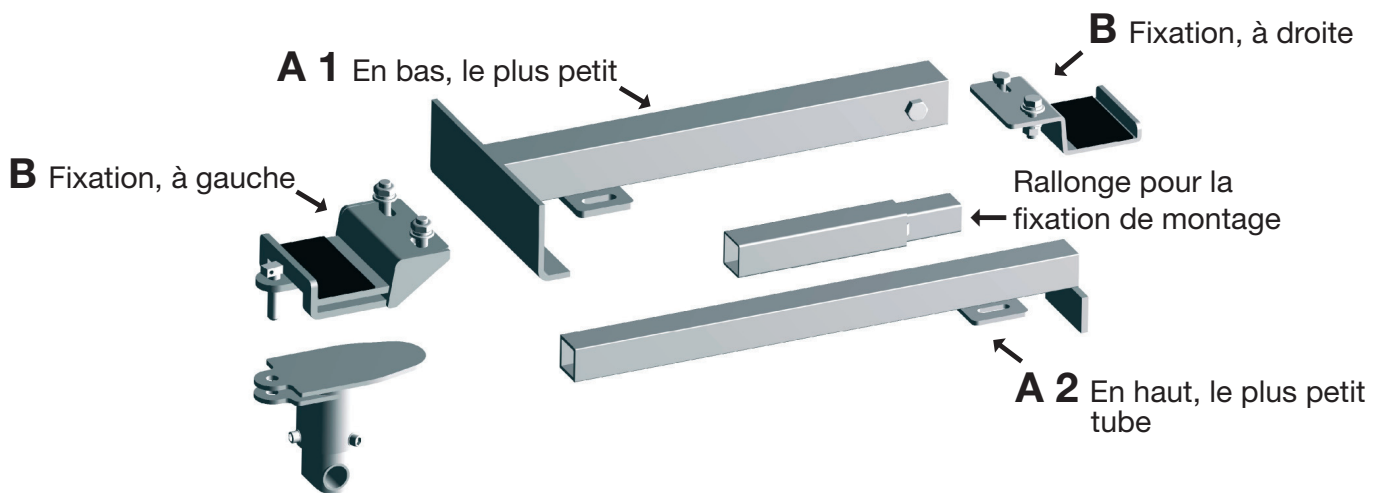

Pour monter la fixation de suspension du Camper Trolley sur la caravane, commencer par emboîter ensemble les deux tubes de stabilisation A1 et A2, puis les placer en hauteur à l'intérieur des longerons. Visser alors séparément les fixations droite et gauche (la droite et la gauche se voient au niveau de la fermeture à bille sur la barre de remorquage).

Rallonge pour fixation :

Si la distance entre les longerons est plus grande, mettre une rallonge à l'intérieur du plus petit des tubes de stabilisation.

Le dessin montre l'emplacement de la fixation de suspension sur les longerons.



Pousser alors toute la fixation de suspension aussi loin sur les longerons que possible pour augmenter au maximum le poids qui repose sur le Camper Trolley, mais en s'assurant cependant que le montage et le démontage du Camper Trolley se fait sans difficulté.

Le dessin ci-dessous montre l'emplacement optimal de la fixation de suspension sur la caravane.



Les tubes de stabilisation sont repoussés aussi loin que possible l'un de l'autre vers les côtés des longerons, et les fixations droite et gauche sont fixées de manière à ce que le côté inférieur replié des fixations soit placé exactement contre le côté extérieur des longerons. S'assurer que la force de serrage appliquée sur les boulons soit maximale.

Boulon de serrage des tubes de stabilisation :

Lorsque les fixations de suspension sont en place et fixées aux longerons, serrer le boulon de serrage dans la paroi du tube de stabilisation le plus petit.

Si les longerons de la caravane sont très minces et que les tubes de stabilisation ne peuvent pas s'enfoncer suffisamment ensemble lors du montage, ils doivent être raccourcis avec une scie à métaux. La jointure intérieure des tubes de stabilisation doit faire au minimum 10 à 15 cm. Il importe peu que le raccourcissement des tubes oblige à supprimer le boulon de serrage.

Montage du Camper Trolley :



Lors du montage du Camper Trolley sur la fixation de suspension, régler la hauteur de la fixation en utilisant la roue avant.

La fixation de suspension qui est montée sur le Camper Trolley s'adapte dans une fente située sur la face intérieure de la fixation de montage à gauche de la fermeture à bille ; elle se met en place par pression dans la fente.

Une fois que le Camper Trolley est mis en place dans la fente de la fixation de montage, monter la goupille à anneau fournie qui verrouille le Camper Trolley. Vous pouvez maintenant manœuvrer votre caravane.

Lorsque le Camper Trolley est fixé avec la goupille, relever la roue support de timon le plus haut possible et relâcher le frein à main. Tout le poids de la caravane repose alors sur le Camper Trolley.

Sécurité et déplacement :

Le Camper Trolley peut ne pas être tout à fait stable si la charge qu'il porte n'est pas suffisante.

Pour s'assurer un transfert optimal de la puissance du Camper Trolley au sol sur lequel il doit se déplacer, il est important que le Camper Trolley avance en marche avant, c'est-à-dire dans la direction de l'antenne.

Le déplacement du Camper Trolley sur des surfaces en pente peut modifier ou diminuer la pression du Camper Trolley, ce qui diminue le contact au sol. De même, une charge trop faible sur le Camper Trolley aura comme résultat de rendre la manœuvre défectueuse.

Pour que le Camper Trolley fonctionne au mieux, il faut que la pression à bille soit au minimum de 75 à 85 kg. Une fois que la pression à bille est convenable, la pression obtenue est d'environ 120 à 150 kg sur le Camper Trolley, à condition que les fixations de suspension soient placées le plus loin possible en arrière des longerons de la caravane.

Le Camper Trolley est conçu pour déplacer des caravanes allant jusqu'à 1500 kg. Sur des sols plats et durs, le Camper Trolley peut déplacer des caravanes plus lourdes.

Lorsqu'il est utilisé sur des pentes, des montées ou des bordures ainsi que sur des terrains bosselés, il est important d'aider la caravane à monter, éventuellement avec une roue à la fois. Utiliser éventuellement une cale. Cela permet d'augmenter la pression sur le Camper Trolley parce qu'une partie du poids de la caravane est transférée sur celui-ci.

Lors de la descente sur un terrain en pente, il est très important que la caravane roule en marche avant avec le Camper Trolley devant. Le Camper Trolley doit alors "reculer" avec l'antenne dans la direction opposée au déplacement. Ceci est important car dans le cas contraire, le Camper Trolley peut basculer vers l'avant.

En cas de descente le long de pentes très raides, il faut être attentif à ce que le frein à main puisse être utilisé durant le déplacement si le Camper Trolley n'est pas capable de retenir la caravane.

Il faut rester attentif et prudent durant la manœuvre lorsque le Camper Trolley est utilisé sur des surfaces humides, glissantes ou raides, lorsque les chenilles n'ont pas un bon contact au sol.

Enfin, il est recommandé de bien connaître le mode d'emploi et d'essayer de manœuvrer la caravane sur un sol plat avant de manœuvrer sur un sol en pente. Nous recommandons aussi d'essayer le Camper Trolley à la maison, également sans caravane, pour voir quelles sont les possibilités de manœuvre, et cela avant même que les vacances ne débutent.

Enfants :

Faire attention à ce que les enfants de moins de trois ans ne jouent pas avec les sacs en plastique ou les petites pièces du Camper Trolley, à cause des risques d'asphyxie.

Il est déconseillé de laisser les enfants manœuvrer la caravane avec la télécommande.

Mode d'emploi :

La photo montre la partie avant du Camper Trolley, sur laquelle se trouve le bouton de marche/arrêt ainsi que le voyant de fonctionnement et le voyant de niveau de la batterie.



Driftslys = voyant de fonctionnement

Markeringslys
(ved for svagt batteri) =
voyant de niveau (lorsque le niveau de la
batterie est faible)

Start/Stop = marche/arrêt

Démarrage :

Pour faire démarrer le Camper Trolley, maintenir le bouton de marche appuyé pendant environ 2 secondes. Une lumière verte se met à clignoter qui indique que le Camper Trolley est prêt à fonctionner. Attention, le Camper Trolley s'arrête automatiquement après 3 minutes si la télécommande n'est pas utilisée dans ce laps de temps.

Arrêt :

Si l'on souhaite couper le courant sans avoir à attendre 3 minutes que le Camper Trolley coupe le courant de lui-même, il suffit d'appuyer sur le bouton de marche, ce qui coupe manuellement le courant.

Niveau de la batterie :

Si le voyant rouge de niveau bas de la batterie clignote durant la manœuvre, c'est le signe que le niveau de la batterie est faible. La capacité de la batterie ne permet plus alors que 5 à 8 minutes de fonctionnement avant que le circuit électronique ne coupe pour protéger la batterie.

Batteries :

Il est extrêmement important de charger le Camper Trolley avant de l'utiliser. La batterie au lithium doit être chargée complètement avant d'être utilisée pour garantir une haute puissance et une longue durée de vie.

Le chargement peut durer jusqu'à 6-8 heures la première fois. Après 4 à 5 chargements, la batterie a atteint sa puissance maximale.

Chargement avec la pile solaire :

Le chargement dépend de la lumière du soleil et de l'état de déchargement de la batterie. Lors de manœuvres normales, la pile solaire pourra maintenir le courant de la batterie si le Camper Trolley est au soleil durant la journée.

Important :

Si le Camper Trolley reste plus de deux mois sans être utilisé, il est fortement conseillé de le faire fonctionner pendant 10 minutes, puis de charger la batterie pendant deux heures. Cela permet d'obtenir une durée de vie maximale de la batterie et une puissance élevée. Les batteries doivent être mises au rebut en respectant l'environnement. Ne jamais les jeter avec les ordures ménagères.

Rangement durant l'hiver :

Ranger le Camper Trolley au sec et à l'abri du gel. Ne pas couvrir la pile solaire au moment du chargement.

Chargement de la batterie :



Ladestik = prise du chargeur

Prise du chargeur :

Le chargeur se branche sur le Camper Trolley en plaçant la fiche du cordon dans la prise située sur le couvercle de la plaque arrière. Brancher alors le chargeur sur le 230 V.

Chargeur :

Le chargeur montre une lumière rouge constante tant qu'il est en train de charger. Une fois le chargement de la batterie terminé, une lumière verte constante s'allume.

Télécommande :

Utiliser les deux mains et tenir la télécommande horizontale durant l'utilisation, comme le montre la photo :



Mode d'emploi :

Pour la marche avant, qui est dans la même direction que l'antenne, appuyer sur le bouton en haut à gauche.

Pour la marche arrière, appuyer sur le bouton en bas à gauche.

Pour tourner, maintenir les boutons de marche avant ou arrière appuyés, puis appuyer en même temps sur l'un des boutons rotatifs placés à droite sur la télécommande pour tourner vers la droite ou vers la gauche. Le Camper Trolley ne peut tourner que si l'on appuie d'abord sur un bouton de marche avant ou arrière puis sur l'un des boutons rotatifs. Cette fonction est renforcée en maintenant les boutons rotatifs appuyés pendant plus de 1 à 1,5 seconde, ce qui entraîne la chenille en rotation à tourner dans la direction de fonctionnement opposée.

Arrêt d'urgence :

Au cas où une manœuvre deviendrait incontrôlable, il est possible de bloquer les deux chenilles électroniquement et d'arrêter le Camper Trolley immédiatement en maintenant appuyé le bouton rouge du milieu.

Remplacement des piles de la télécommande :

Lorsque le signal émis par la télécommande devient trop faible, ce qui peut être constaté lorsqu'on doit s'approcher très près du Camper Trolley pour qu'il réagisse, il est temps de changer les piles de la télécommande. Procéder ainsi : desserrer les quatre vis du couvercle arrière de la télécommande et le retirer. Remplacer la pile de 9,0 V. Ne pas oublier de supprimer les piles en respectant l'environnement ; ne pas les jeter dans une poubelle.

Après utilisation :

Une fois que la caravane a été manœuvrée et si l'on souhaite débrancher le Camper Trolley, il faut tirer le frein à main et mettre la roue avant dans une position qui permet de soulever un peu la caravane. La charge qui s'applique sur le Camper Trolley est ainsi supprimée. Enlever alors la goupille et utiliser la télécommande pour le faire rouler hors de la fixation de verrouillage (cela peut être fait manuellement aussi).

Après le démontage :

Mettre le Camper Trolley dans sa caisse ou son sac de transport, dans la voiture par exemple, ou au soleil pour qu'il se recharge.

Après utilisation :

Ranger le Camper Trolley à l'abri du gel, et le faire fonctionner au moins tous les deux mois.

Nettoyage :

Si le Camper Trolley a été utilisé sur des terrains humides et boueux, il peut être nettoyé de la façon suivante : enlever les graviers, la terre, l'herbe, etc. des chenilles.

Nettoyer ensuite doucement avec de l'eau propre en petites quantités, en utilisant une brosse ou un chiffon. Ne pas utiliser de savon ou de détergent, ni de nettoyeur haute pression.

Remarques :

Le Camper Trolley ne doit pas rester fixé lorsque la caravane est déplacée par la voiture. Il est donc important que le Camper Trolley soit toujours démonté après usage et mis dans la caisse ou le sac de rangement fourni. Si la caisse ou le sac de transport sont abîmés, vous devez les jeter. Vous pouvez vous procurer une nouvelle caisse ou un sac de transport pour ranger le Camper Trolley chez votre distributeur.

Garantie :

Ce produit est garanti deux ans, conformément à la loi danoise sur la vente (købeloven).

En cas de réclamation concernant ce produit, contacter le revendeur en l'informant de la cause du défaut ainsi que la date d'achat. Joindre la facture ou le certificat d'achat.

Mover Technology

Ved Stranden 1
DK-9560 Hadsund

www.mover-technology.com
www.camper-trolley.com