

Mover XT / XT2

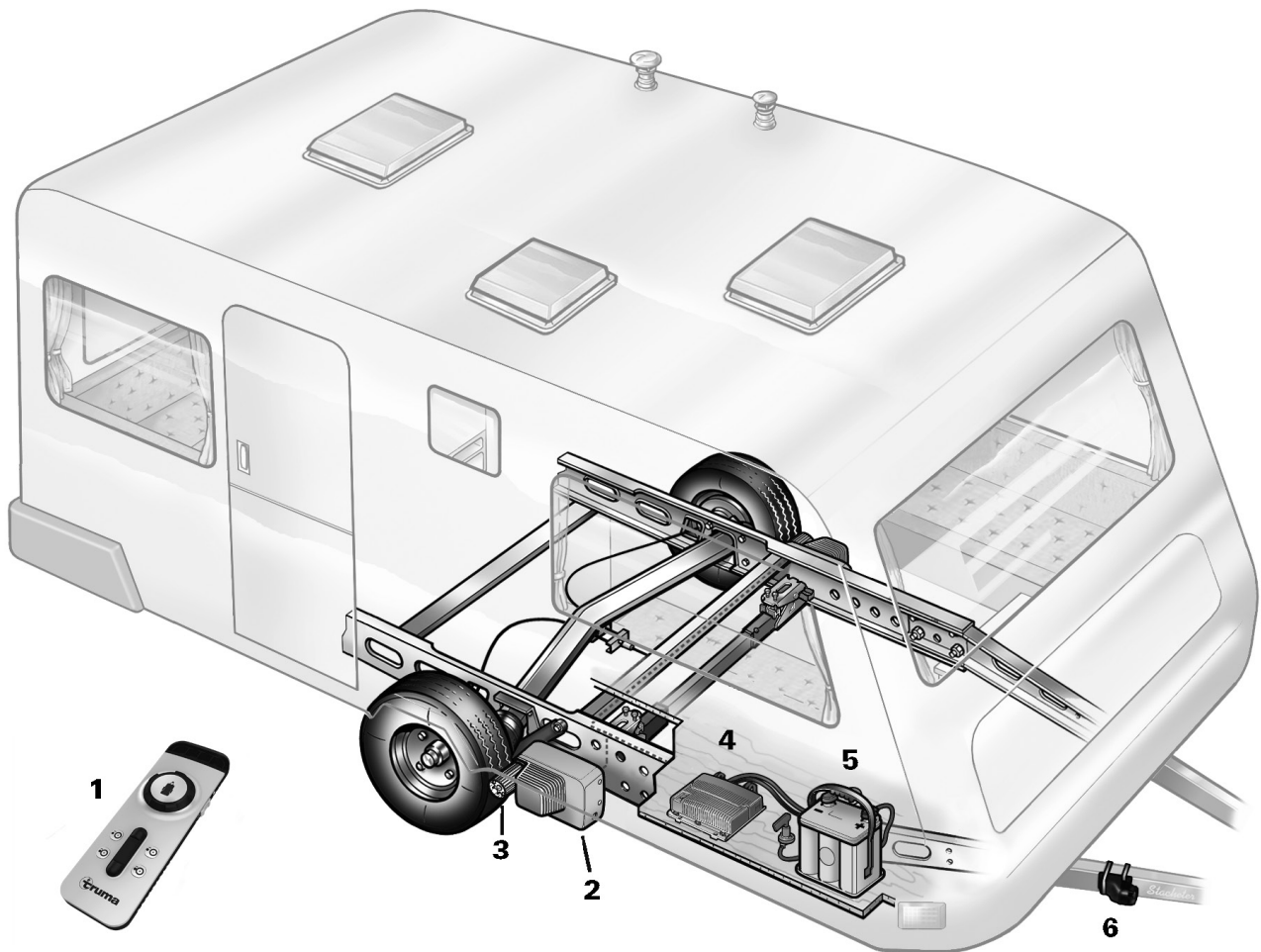

DE	Gebrauchsanweisung Im Fahrzeug mitzuführen	Seite	03	NL	Gebruiksaanwijzing In het voertuig meenemen	Pagina	31
EN	Operating instructions To be kept in the vehicle	Page	10	DA	Brugsanvisning Skal medbringes i køretøjet	Side	38
FR	Mode d'emploi À garder dans le véhicule	Page	17	SV	Bruksanvisning Skall medföras i fordonet	Sida	44
IT	Istruzioni per l'uso Da tenere nel veicolo	Pagina	24	CS, ES, FI, HU, PL		Page	52



DE

Einbaubeispiel

- 1 Fernbedienung
- 2 Antriebseinheit
- 3 Antriebsrolle
- 4 Steuerung
- 5 Batterie
- 6 Sicherheitssteckdose

EN

Installation example

- 1 Remote control
- 2 Drive unit
- 3 Drive roller
- 4 Control unit
- 5 Battery
- 6 Safety socket

FR

Exemple de montage

- 1 Télécommande
- 2 Unité d'entraînement
- 3 Rouleau d'entraînement
- 4 Commande
- 5 Batterie
- 6 Prise de courant de sécurité

IT

Esempio di montaggio

- 1 Telecomando
- 2 Unità di trasmissione
- 3 Rullo di trasmissione
- 4 Centralina
- 5 Batteria
- 6 Presa di sicurezza

NL

Inbouwvoorbeeld

- 1 Afstandsbediening
- 2 Aandrijfeenheid
- 3 Aandrijfrol
- 4 Besturing
- 5 Accu
- 6 Veiligheidsstopcontact

DA

Monteringseksempel

- 1 Fjernbetjening
- 2 Drivenhed
- 3 Rulle
- 4 Styling
- 5 Batteri
- 6 Sikkerhedsstikdåse

SV

Monteringsexempel

- 1 Fjärrkontroll
- 2 Drivenhet
- 3 Drivhjul
- 4 Styrenhet
- 5 Batteri
- 6 Säkerhetsuttag

Inhaltsverzeichnis

Verwendete Symbole	3
Warnhinweise	3
Sicherheitshinweise	3
Allgemeine Hinweise	4
Batterien	4
Funktionsbeschreibung	4

Gebrauchsanweisung

Fernbedienung	5
Einschalten der Fernbedienung	5
LED-Blinkcode und Signalton der Fernbedienung	5
Batteriewechsel in der Fernbedienung	6
Entsorgung	6
Rangieren des Wohnwagens	6
Ankuppeln an ein Zugfahrzeug	6
Wartung	7
Kontrollen	7
Notabschwenkung	7
Fehlersuche	7
Abstimmung der elektronischen Steuerung mit der Funk-Fernbedienung	7
Konformitätserklärung	8
Technische Daten	8
Hersteller-Garantieerklärung (Europäische Union)	8

Verwendete Symbole



Einbau und Reparatur des Gerätes dürfen nur vom Fachmann durchgeführt werden.



Symbol weist auf mögliche Gefahren hin.



Hinweis mit Informationen und Tipps.

Warnhinweise

Der dem Gerät beiliegende gelbe Aufkleber mit den Warnhinweisen muss durch den Einbauer oder Fahrzeughalter an einer für jeden Benutzer gut sichtbaren Stelle im Fahrzeug (z. B. an der Kleiderschranktür) angebracht werden! Fehlende Aufkleber können bei Truma angefordert werden.

Sicherheitshinweise



Nur fachkundiges und geschultes Personal (Fachpersonal) darf unter Beachtung der Einbau- und Gebrauchsanweisung und der aktuellen anerkannten Regeln der Technik das Truma Produkt einbauen, reparieren und die Funktionsprüfung durchführen. Fachpersonal sind Personen, die auf Grund ihrer fachlichen Ausbildung und Schulungen, ihrer Kenntnisse und Erfahrungen mit den Truma Produkten und den einschlägigen Normen die notwendigen Arbeiten ordnungsgemäß durchführen und mögliche Gefahren erkennen können.

- Dieses Gerät kann von Kindern ab 8 Jahren und darüber sowie von Personen mit verringerten physischen, sensorischen oder mentalen Fähigkeiten oder Mangel an Erfahrung und Wissen benutzt werden, wenn sie beaufsichtigt oder bezüglich des sicheren Gebrauchs des Gerätes unterwiesen wurden und die daraus resultierenden Gefahren verstehen. Kinder dürfen nicht mit dem Gerät spielen.
- Vor dem ersten Einsatz der Rangierhilfe auf freiem Gelände üben, um sich mit den Funktionen der Fernbedienung bzw. der Rangierhilfe vertraut zu machen.
- Vor jedem Einsatz der Rangierhilfe Reifen und Antriebsrollen kontrollieren; gegebenenfalls scharfkantige Steine und Ähnliches entfernen.
- Der seitliche Schiebeschalter der Fernbedienung (EIN / AUS) dient auch als „Not-Aus-Schalter“. Bei Auffälligkeiten, z. B. unkontrolliertes Verhalten des Rangiersystems ist der seitliche Schiebeschalter sofort auf „AUS“ zu stellen.
- Während des Betriebs dürfen sich keine Personen im Wohnwagen befinden.
- Im Schwenk- und Fahrbereich (Rangierbereich) des Wohnwagens dürfen sich **keine Personen (insbesondere Kinder)** aufhalten.
- Beim An- / Abschwenken und während des Betrieb des Mover XT / XT2 muss darauf geachtet werden, dass keine Haare, Gliedmaßen, Kleidung oder andere am Körper befindlichen Teile von beweglichen und / oder rotierenden Teilen (z. B. Antriebsrollen) erfasst werden können.
- Beim Rangieren darf der Abstand zwischen Funk-Fernbedienung und Wohnwagenmitte **max. 10 m** betragen!
- Bei Funktionsstörungen Handbremse anziehen.
- Um ein Kippen des Wohnwagens zu vermeiden, beim Rangieren an Steigungen die Deichsel nach unten (talwärts) richten.
- Nach dem Rangieren stets zuerst die **Handbremse anziehen**, die **Antriebsrollen vom Reifen abschwenken** und die Räder (insbesondere auf abschüssigen Flächen!) **blockieren**. Der Mover XT / XT2 ist **nicht als Feststellbremse** für den abgestellten Wohnwagen geeignet.
- Die Funk-Fernbedienung unbedingt vor unbefugtem Zugriff sichern (dabei vor allem auf Kinder achten!).
- Den Wohnwagen niemals mit angelegten Antriebsrollen ziehen, da dies zu Schäden an den Reifen, am Zugfahrzeug und an den Antriebseinheiten führen kann.
- Alle Räder und Reifen am Wohnwagen müssen von derselben Größe und Bauart sein.
- Um eine einwandfreie Funktion des Mover XT / XT2 zu gewährleisten, muss der Abstand zwischen Reifen und abgeschwenkten Antriebsrollen 20 mm betragen. Alle Reifen müssen – gemäß Herstellerangaben – den gleichen Reifendruck haben (regelmäßige Kontrolle!). Reifenverschleiß oder Montage neuer Reifen macht gegebenenfalls eine Neueinstellung des Abstandes Antriebsrollen / Reifen notwendig (siehe „Montage der Antriebselemente“).

- Beim Aufbocken darf der Mover XT / XT2 **nicht** als Auflagepunkt verwendet werden, da dies zur Beschädigung der Antriebseinheit führen kann.
- Empfindliche Gegenstände, wie Kameras, DVD-Spieler usw., dürfen nicht im Staukasten in der Nähe der Steuerung oder der Motorkabel aufbewahrt werden. Die starken elektromagnetischen Felder könnten sie beschädigen.
- Das Leergewicht des Fahrzeuges erhöht sich um das Gewicht des Mover XT / XT2, dadurch verringert sich die Nutzlast des Fahrzeuges.
- Nach dem Rangieren den Stecker/Adapter aus der Sicherheitssteckdose ziehen, da sonst die Batterie entladen wird. Ruhestrom bei eingestecktem Stecker/Adapter < 80 mA. Ruhestrom bei ausgestecktem Stecker/Adapter < 150 µA.
- System vor der Benutzung auf Beschädigungen kontrollieren. Verwendung des Systems ist bei Beschädigung nicht erlaubt.

Allgemeine Hinweise

Der Mover XT wurde zur Überwindung von Steigungen bis ca. 25 % bei 1200 kg beziehungsweise 13 % bei 2300 kg Gesamtgewicht auf geeignetem Untergrund entwickelt.

Der Mover XT2 wurde zur Überwindung von Steigungen bis ca. 25 % bei 1200 kg beziehungsweise 10 % bei 2400 kg Gesamtgewicht auf geeignetem Untergrund entwickelt.

Der Mover XT / XT2 kann je nach Wohnwagengewicht Hindernisse ab einer Höhe von etwa 3 cm nicht ohne Hilfsmittel überwinden (verwenden Sie bitte Auffahrkeile).

Aufgrund der charakteristischen Eigenschaften eines Funksignals kann dieses durch Gelände / Gegenstände unterbrochen werden. Hierdurch wird in kleinen Bereichen um den Caravan herum die Empfangsqualität reduziert, wodurch der Betrieb des Mover XT / XT2 eventuell kurzzeitig unterbrochen werden kann.

i Nach dem Abschalten des Mover XT / XT2 mit der Fernbedienung ist die Steuerung weiterhin in Stand-by. Zum kompletten Abschalten muss die Batterie abgeklemmt oder ein Trennschalter eingebaut werden.

Batterien

Empfohlene Batteriekapazitäten

Rundzellentechnologie	min. 38 Ah
Gel / AGM	min. 48 Ah
Blei-Säurebatterie (Flüssigelektrolyt)	min. 75 Ah
Starterbatterien sind nicht geeignet	

i Batterien mit größerer Kapazität ermöglichen einen längeren Betrieb.

Ladegerät

Zum optimalen Laden der Batterien empfehlen wir das Truma Ladegerät BC 10, das für alle Batterietypen bis 200 Ah geeignet ist.

Batteriepflege (auch wartungsfreie Batterien)

Um eine lange Batterielebensdauer zu erreichen, sind folgende Punkte zu beachten:

- Batterien sollten vor und nach einer Stromentnahme voll aufgeladen werden,
- bei Stillstandzeiten länger 24 Stunden, Stromkreis unterbrechen (z. B. mit Trennschalter oder abklemmen der Batteriepole),
- bei längeren Stillstandzeiten, muss die Batterie abgeklemmt werden und spätestens alle 12 Wochen für 24 Stunden geladen werden.

i Im Winter voll geladene Batterie kühl und frostfrei lagern und regelmäßig (alle 12 Wochen) nachladen.

Hinweise zum Umgang mit Batterien

- Beachten Sie beim Umgang mit Batterien die Sicherheitshinweise und Datenblätter des Herstellers
- Auf festen Sitz der Polklemmen achten
- Batteriepole mit Schutzkappen sichern, um einen Kurzschluss zu vermeiden
- Trennen Sie beim Ausbauen der Batterie zunächst die Masseverbindung (Minuspol), dann den Pluspol von der Batterie. Beim Einbau zuerst den Pluspol, dann den Minuspol anklemmen.

Funktionsbeschreibung

Vor Inbetriebnahme unbedingt Gebrauchsanweisung und „Sicherheitshinweise“ beachten! Der Fahrzeughalter ist für die korrekte Bedienung des Gerätes verantwortlich.

Bitte beachten Sie, dass sich der Mover XT nur für einachsige, der Mover XT2 nur für zweiachsige Caravans eignet.

Der Mover XT / XT2 ist ein Rangiersystem, mit dem ein Wohnwagen ohne Zuhilfenahme des Zugfahrzeuges bewegt werden kann.

Er besteht aus zwei getrennten Antriebseinheiten, die jeweils über einen eigenen 12 V-Gleichstrommotor verfügen. Diese Einheiten werden jeweils in unmittelbarer Nähe der Räder am Fahrzeugrahmen montiert und mittels einer Querstange verbunden.

Nach dem Anschwenken der Antriebsrollen an die Reifen mittels Fernbedienung ist der Mover XT / XT2 einsatzbereit. Die Bedienung erfolgt ausschließlich über die Fernbedienung. Diese sendet Funksignale an die Steuerung. Eine gesondert installierte 12 V-Bleisäure-Batterie oder geeignete Blei-Gel-Batterie (nicht im Lieferumfang) versorgt die Steuerung mit Strom.

Fernbedienung

i Fernbedienung vor Feuchtigkeit und direkter Sonneneinstrahlung schützen.



Bild 1

Einschalten der Fernbedienung

i Beim Einschalten darf keine andere Funktion der Fernbedienung aktiviert sein.

a = Ein / Aus-Schiebeschalter

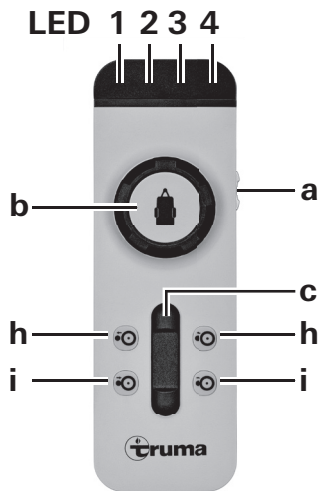
- Ein (LED 4 leuchtet*)
- Aus (LED 4 erlischt)

* LED 4 blinkt nach dem Einschalten der Fernbedienung ca. 5 Sekunden bis das System betriebsbereit ist.

Zum Steuern des Wohnwagens gibt es folgende Möglichkeiten:

- b nur mit dem Drehregler
- c nur mit dem Schieberegler
- b + c mit Dreh- und Schieberegler

Auf dem Drehregler zeigt das Symbol des Wohnwagens die aktuelle Fahrtrichtung (bezogen auf den Wohnwagen) an.

Mit dem Schieberegler kann vorwärts / rückwärts ruckfrei gefahren, sowie die Geschwindigkeit stufenlos bestimmt werden.

Nur Schieberegler

(Vorwärts, rückwärts und stufenlose Geschwindigkeitsregelung)

- Schieberegler nach vorne -> Wohnwagenbewegung vorwärts (in Deichselrichtung) (beide Räder drehen vorwärts)
- Schieberegler nach hinten -> Wohnwagenbewegung rückwärts (entgegen der Deichselrichtung) (beide Räder drehen rückwärts)

Die Geschwindigkeit nimmt zu, je weiter der Schieberegler aus der Nullstellung geschoben wird.

Nur Drehregler Mover XT

(Rechte oder linke Kurve, stufenlos)

- Drehung nach rechts -> Wohnwagendeichsel nach rechts
linkes Rad dreht vorwärts - rechtes Rad dreht rückwärts
Drehung um die Wohnwagenmitte
- Drehung nach links -> Wohnwagendeichsel nach links
linkes Rad dreht rückwärts - rechtes Rad dreht vorwärts
Drehung um die Wohnwagenmitte

Der Wohnwagen kann an Ort und Stelle im Kreis gedreht werden, ohne dass er vorwärts bewegt wird.

Drehregler und Schieberegler Mover XT2

Ein Drehen am Ort ohne Vorwärtsbewegung ist auf Grund der zwei Achsen nicht möglich. Durch Betätigen des Drehreglers und Schiebereglers fährt der Mover XT2 im Kreis, dabei drehen beide Räder kontinuierlich, jedoch das kurveninnere langsamer als das kurvenäußere Rad.

Drehregler und Schieberegler Mover XT / XT2

(Wohnwagen rechts oder links und vorwärts oder rückwärts)

- Drehregler nach rechts und Schieberegler nach vorne -> Wohnwagendeichsel nach rechts
linkes Rad dreht schnell - rechtes Rad langsam vorwärts
- Drehregler nach links und Schieberegler nach vorne -> Wohnwagendeichsel nach links
linkes Rad dreht langsam - rechtes Rad schnell vorwärts
- Drehregler nach rechts und Schieberegler nach hinten -> Wohnwagendeichsel nach rechts
linkes Rad dreht langsam - rechtes Rad schnell rückwärts
- Drehregler nach links und Schieberegler nach hinten -> Wohnwagendeichsel nach links
linkes Rad dreht schnell - rechtes Rad langsam rückwärts

Geschwindigkeit nimmt zu, je weiter der Schieberegler zum Anschlag geschoben wird (frei wählbarer Kurvenradius und Geschwindigkeit).

An- Abschwanken

h = Zweihandbedienung **A**bschwanken der Antriebsrollen (Antriebsrollen bewegen sich weg vom Reifen)

i = Zweihandbedienung **A**nswanken der Antriebsrollen (Antriebsrollen bewegen sich zum Reifen)

Zum An- bzw. Abschwanken der Antriebsrollen müssen **immer beide Tasten gleichzeitig** - für ca. 3 Sekunden (Sicherheitsverzögerung) - gedrückt werden, bis das An- bzw. Abschwanken der Antriebsrollen beginnt.

Die Tasten können losgelassen werden, wenn sich die Antriebsrollen in Richtung der jeweiligen Endstellung bewegen. Die Antriebsrollen erreichen automatisch ihre Endstellung.

i Werden während des Anschwenkens die beiden Tasten zum Abschwanken gedrückt, wird das Anschwenken unterbrochen, die Antriebsrollen werden abgeschwenkt und bewegen sich automatisch bis zur Endstellung.

Die Fernbedienung schaltet sich automatisch nach ca. 1 Minute aus, wenn keine der Tasten gedrückt wird. Die grüne LED 4 erlischt.

Um die Fernbedienung wieder zu aktivieren, den Schieberegler auf „Aus“ ○ und nach ca. 1 Sekunde wieder auf „Ein“ ● schalten.

Am Wohnwagen selbst befindet sich kein „Ein / Aus“ Schalter.

LED-Blinkcode und Signalton der Fernbedienung

LED 1 rot	Anzeige des Ladezustandes der Wohnwagen-Batterie
gut	LED aus
schwach	LED leuchtet
leer	LED leuchtet und LED 3 zeigt Fehlermeldung an

LED 2 gelb leuchtet bei kurzzeitiger Störung, zusätzlich ertönt ein Signalton bei Überstrom / Übertemperatur. Leistung wird automatisch reduziert. System abkühlen lassen.

blinkt wenn der Mover angeschwenkt ist und die Steuerung oder die Fernbedienung ausgeschaltet wurde.

- LED 3 rot leuchtet bei andauernder Störung, zusätzlich ertönt ein Signalton
z. B. bei defektem Antriebsmotor
Handbremse anziehen. Siehe „Fehlersuche“
- LED 4 grün blinkt wenn Funkverbindung nach dem Einschalten der Fernbedienung noch nicht hergestellt ist
- leuchtet wenn Betriebsbereitschaft vorhanden und Datenverbindung stabil ist
- blinkt in Kombination mit Signalton
- nach 10 Sekunden ab dem Einschalten der Fernbedienung wenn die Steuerung nicht betriebsbereit ist
 - wenn die Steuerung ausgeschaltet wurde
 - nach 1 Minute ohne Tastenbetätigung der Fernbedienung
 - nach Funkverbindungsabbruch

Alle LED „Aus“ und kein Signalton

System aus
(gegebenenfalls Batterien der Fernbedienung prüfen)

Batteriewechsel in der Fernbedienung

Verwenden Sie bitte nur auslaufsichere Micro-Batterien mit einem Stahlmantelgehäuse, LR 03, AAA, AM 4, MN 2400 (1,5 V).

Beim Einsetzen neuer Batterie Pluspol / Minuspol beachten!



Bild 2

i Leere, verbrauchte Batterien können auslaufen und die Fernbedienung beschädigen! Entfernen Sie die Batterien, wenn die Fernbedienung längere Zeit nicht benutzt wird.

Kein Garantiesanspruch für Schäden durch ausgelaufene Batterien.

Entsorgung

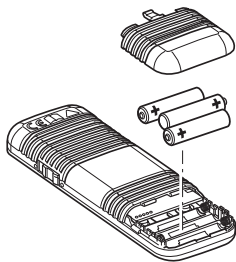

Die Fernbedienung und die Batterien dürfen nicht über den Hausmüll entsorgt werden sondern müssen getrennt über eine Sammelstelle der Wiederverwertung zugeführt werden. Dadurch leisten Sie Ihren Beitrag zur Wiederverwendung und zum Recycling.

Rangieren des Wohnwagens



Vor dem Einsatz des Mover XT / XT2 „Sicherheits-hinweise“ beachten!

Bei abgekuppeltem Wohnwagen Handbremse anziehen.

13-poligen Stecker/Adapter vom Kraftfahrzeug abziehen und in die Sicherheitssteckdose am Wohnwagen einstecken.



Der Mover XT / XT2 kann aus Sicherheitsgründen nur betrieben werden, wenn der 13-polige Stecker/Adapter des Wohnwagens in der Sicherheitssteckdose eingesteckt ist.



Im Fehlerfall darf der 13-polige Stecker/Adapter nur aus der Sicherheitssteckdose gezogen werden, wenn die Handbremse angezogen ist, da die elektronischen Schutzfunktionen außer Kraft gesetzt werden.

Fernbedienung einschalten – grüne LED 4 blinkt bis die Steuerung betriebsbereit ist. Falls die Steuerung nicht betriebsbereit ist, schaltet sich die Fernbedienung nach ca. 10 Sekunden ab.

Die beiden Tasten (i) zum Anschwenken gleichzeitig drücken, nach ca. 3 Sekunden (Sicherheitsverzögerung) beginnt das Anschwenken.

Kontrollieren Sie anhand der **Positionsanzeige**, ob **beide Antriebsrollen richtig anliegen**.



Vor Inbetriebnahme des Mover XT / XT2 Handbremse lösen.

Mit dem Dreh- und Schieberegler ist eine Bewegung in alle Richtungen möglich.



Durch den Softstart / Softstopp wird der Wohnwagen beim Anfahren ruckfrei in Bewegung gesetzt bzw. beim Stoppen sanft abgebremst.

Beim Loslassen der Dreh- und Schieberegler bzw. wenn das Funksignal gestört oder zu schwach wird, hält der Wohnwagen an. Funkgeräte oder andere -Fernbedienungen setzen Ihren Mover nicht in Betrieb.

Nach dem Anfahren bewegt sich der Mover XT / XT2 mit einer gleichmäßigen Geschwindigkeit (je nach Stellung des Schiebereglers). Die Geschwindigkeit erhöht sich leicht auf einer ab-schüssigen bzw. verringert sich auf einer ansteigenden Fläche.

Nach dem Rangieren **zuerst die Handbremse anziehen** und dann die **Antriebsrollen vom Reifen abschwenken**.

Schiebeschalter der Fernbedienung auf Stellung „Aus“ **o** schieben, um die Fernbedienung auszuschalten (Mover XT / XT2 geht in Stand-by).



Der Schiebeschalter dient auch als „Not-Aus“-Schalter.

Nach dem Rangieren den Stecker/Adapter aus der Sicherheitssteckdose ziehen, ansonsten schaltet sich die Steuerung automatisch nach einer Stunde ab. Bei eingestecktem Stecker/Adapter wird die Batterie mit einem Ruhestrom von ca. 80 mA entladen.

Ankuppeln an ein Zugfahrzeug

Mit Hilfe des Mover XT / XT2 ist ein ruckfreies, millimetergenaues Ankuppeln am Zugfahrzeug möglich. Dies erfordert jedoch Sorgfalt und etwas Übung.

Entsprechend der Gebrauchsanweisung den Wohnwagen in die Nähe des Zugfahrzeuges bringen (Handbremse anziehen und Gang einlegen). Zum genauen Positionieren den Dreh- bzw. Schieberegler betätigen, bis die Kupplung des Wohnwagens genau über der Kugelkupplung des Zugfahrzeugs steht. Anschließend den Wohnwagen durch Absenken am Stützrad wie gewohnt ans Zugfahrzeug ankuppeln.



Den Wohnwagen wie gewohnt zum Ziehen vorbereiten. **Mit angeschwenkten Antriebsrollen darf der Wohnwagen nicht gezogen werden.**

Wartung

Die Antriebselemente von grobem Straßenschmutz sauber halten. Beim Reinigen des Wohnwagens den Mover XT / XT2 mit einem Wasserschlauch abspritzen, um Schlamm etc. zu lösen. Stellen Sie sicher, dass keine Steine, Äste etc. eingeklemmt sind. Die Steuerung unterliegt keiner Wartung. Die Fernbedienung ist an einem trockenen Ort aufzubewahren.

Jährlich (bzw. vor dem Überwintern) den Mover XT / XT2 wie zuvor beschrieben reinigen. Den Wohnwagen nicht mit angeschwenkten Antriebsrollen abstellen.

Bei einer längeren Stillstandszeit muss, um eine Tiefentladung der Batterie zu vermeiden, diese abgeklemmt und zwischendurch geladen werden. Vor der Inbetriebnahme die Wohnwagenbatterie aufladen.

Sie oder Ihr Wohnwagenhändler können die Überprüfung bzw. Wartung Ihres Mover XT / XT2 jedes Jahr sehr einfach bei der Jahresinspektion Ihres Wohnwagens durchführen. Im Zweifelsfall wenden Sie sich bitte an den Truma Service oder an einen unserer autorisierten Servicepartner (siehe www.truma.com).

Kontrollen

- Prüfen Sie regelmäßig den Einbau, die Verdrahtung und die Anschlüsse auf Beschädigungen. Die Antriebseinheiten müssen sich frei bewegen können und beim Abschwenken automatisch in die sichere Ruheposition zurückgezogen werden. Ist dies nicht der Fall, die Antriebseinheiten auf Schmutz oder Korrosion an den Führungen untersuchen und wenn nötig reinigen um eine ordnungsgemäße Bewegung sicherzustellen.
- Nach einer längeren Standzeit (z. B. Überwinterung) überprüfen, ob alle Motoren ordnungsgemäß auf die Befehle der Fernbedienung reagieren.
- Mindestens alle 2 Jahre muss von einem Fachmann der Mover XT / XT2 auf Rost, festen Sitz der Anbauteile sowie auf ordnungsgemäßen Zustand aller sicherheitsrelevanten Teile geprüft werden.

Notabschwenkung

Ist die Wohnwagenbatterie soweit entladen, dass das elektrische Abschwenken nicht mehr funktioniert, oder liegt ein Defekt vor, kann auch manuell abgeschwenkt werden.

Am hinteren Ende der Abdeckung, Plastikkappe (m) mittels eines Schraubendrehers aushebeln. Den Steckschlüssel (SW 7 – im Lieferumfang enthalten) auf den Sechskantbolzen aufstecken und die Antriebseinheit durch **Drehen im Uhrzeigersinn** abschwenken. Den Vorgang auf der gegenüberliegenden Seite wiederholen.



Bild 3

Nach dem Laden der Batterie oder Beheben des Defekts können die Rollen wieder elektrisch angeschwenkt werden.

Fehlersuche

Prüfen Sie die Batterien in der Fernbedienung auf einwandfreien Zustand!

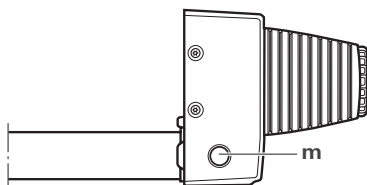
Prüfen Sie, ob der Stecker/Adapter des Wohnwagens in die Sicherheitssteckdose eingesteckt ist!

Prüfen Sie, ob die Wohnwagen-Batterie in einwandfreiem Zustand und voll geladen ist! Bitte beachten Sie, dass Batterien bei kalten Umgebungstemperaturen einen starken Leistungsabfall haben können.

Prüfen Sie, ob die Sicherung im Batterieanschlusskabel in Ordnung ist. Falls die Sicherung defekt ist, prüfen Sie das Anschlusskabel auf einen eventuellen Kurzschluss!

Im Falle eines Systemfehlers (Fernbedienung LED 3 rot leuchtet), ziehen Sie die Handbremse an und schalten Sie die Fernbedienung aus und nach 2 Sekunden wieder ein!

Führen Sie einen Reset mit angezogener Handbremse durch – ca. 10 Sekunden – (Batterie kurzzeitig abklemmen, oder den Sicherheitsstecker ab- und wieder anstecken)!

Sollten diese Maßnahmen nicht zur Störungsbehebung führen, wenden Sie sich bitte an den Truma Service.

Abstimmung der elektronischen Steuerung mit der Funk-Fernbedienung

i Fernbedienung und Steuerung sind werkseitig aufeinander abgestimmt.

Nach dem Austausch der Steuerung **oder** der Fernbedienung müssen diese gemäß nachstehender Anleitung erneut abgestimmt werden.

Überzeugen Sie sich, dass die Antriebsrollen **nicht** anliegen. Prüfen Sie den ordnungsgemäßen Anschluss und Zustand der Batterie und dass 12 V an der Steuerung anliegen. Stellen Sie sicher, dass der Wohnwagenstecker in der Sicherheitssteckdose steckt.

i Folgende Anweisungen zuerst vollständig durchlesen, da für die Abstimmung nur ein begrenztes Zeitfenster zur Verfügung steht (ca. 10 Sekunden).

i Für die Betätigung des Rückstellknopfes (k) wird z. B. ein Kugelschreiber oder kleiner Schraubenzieher benötigt.

- Nach dem Einschalten der Steuerung warten (ca. 15 Sekunden) bis die rote LED (j) langsam blinkt.
- Fernbedienung ausschalten.
- Rückstellknopf (k) an der Steuerung drücken bis die rote LED (j) schnell blinkt.
- Anschwenktaste (i) auf der Fernbedienung gedrückt halten und Fernbedienung mit dem Schiebeschalter (a) einschalten. Anschwenktaste (i) loslassen.
- Nach erfolgreicher Abstimmung leuchtet die rote LED (j) der Steuerung und die grüne LED der Fernbedienung (LED 4) dauerhaft.

i Ist die Abstimmung fehlgeschlagen, blinkt die rote LED (j) und der Vorgang muss wiederholt werden.



Bild 4

Konformitätserklärung

Produkt:

Funktion: Rangierhilfe (Manoeuvring system)
Typ: Mover XT
Ausführungen: Mover XT, Mover XT2, Mover XT L,
Mover XT4, Mover HR XT, Mover
HR XT2, Mover HR XT L,
Mover HR XT4

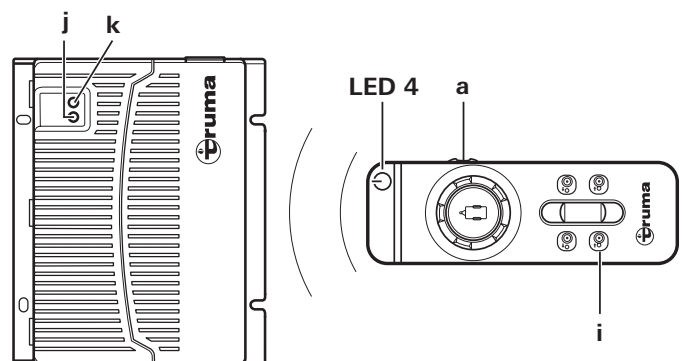
Hersteller

Truma Gerätetechnik GmbH & Co. KG,
Wernher-von-Braun-Str. 12
85640 Putzbrunn

Die alleinige Verantwortung für die Ausstellung dieser Konformitätserklärung trägt der Hersteller.

Das Produkt erfüllt die einschlägigen Harmonisierungsrechtsvorschriften der Union:

Richtlinie 2014/53/EU Funkanlagen

Folgende (harmonisierten) Normen und andere technische Spezifikationen wurden zugrunde gelegt:

EN 300 220-1 V3.1.1; EN 300 220-2 V3.1.1
Entwurf EN 301 489-1 V2.2.0; EN 301 489-3 V2.1.1
EN 60950-1:2006/A11:2009/A1:2010/A12:2011/A2:2013

Das KBA, 24932 Flensburg, Deutschland hat folgende Typgenehmigung(en) erteilt: E1 10R-05 6968

Unterzeichnet für und im Namen von:

Truma Gerätetechnik GmbH & Co. KG

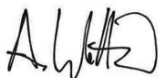

Alexander Wottrich
Geschäftsführer

Putzbrunn, 05.12.2018

Technische Daten

Betriebsspannung

12 V DC

Stromaufnahme

durchschnittlich ca. 28 A maximal 150 A

Ruhestromaufnahme

< 80 mA (eingestecktem Stecker/Adapter)
< 150 µA (ausgestecktem Stecker/Adapter)

Funk-Frequenz

Klasse 2, 868 MHz

Geschwindigkeit

ca. 17 cm pro Sekunde (abhängig von Gewicht und Steigung)

Gewicht

ca. 28 kg

Sicherung Plusleitung

150 A

Einsatzbereich Mover XT

einachsige Wohnanhänger mit einem Gesamtgewicht bis zu 2300 kg

Einsatzbereich Mover XT2

Zweiachsige Wohnanhänger mit einem Gesamtgewicht bis zu 2400 kg



Technische Änderungen vorbehalten!

Hersteller-Garantieerklärung (Europäische Union)

1. Umfang der Herstellergarantie

Truma gewährt als Hersteller des Gerätes dem Verbraucher eine Garantie, die etwaige Material- und/oder Fertigungsfehler des Gerätes abdeckt.

Diese Garantie gilt in den Mitgliedsstaaten der europäischen Union sowie in den Ländern Island, Norwegen, Schweiz und Türkei. Verbraucher ist die natürliche Person, die als erstes das Gerät vom Hersteller, OEM oder Fachhändler erworben hat und es nicht im Rahmen einer gewerblichen oder selbständigen beruflichen Tätigkeit weiterveräußert oder bei Dritten installiert.

Die Herstellergarantie gilt für die oben genannten Mängel, die innerhalb der ersten 24 Monate seit Abschluss des Kaufvertrages zwischen dem Verkäufer und dem Verbraucher eintreten. Der Hersteller oder ein autorisierter Servicepartner wird solche Mängel durch Nacherfüllung, das heißt nach seiner Wahl durch Nachbesserung oder Ersatzlieferung, beseitigen. Defekte Teile gehen in das Eigentum des Herstellers bzw. des autorisierten Servicepartners über. Sofern das Gerät zum Zeitpunkt der Mangelanzeige nicht mehr hergestellt wird, kann der Hersteller im Fall einer Ersatzlieferung auch ein ähnliches Produkt liefern.

Leistet der Hersteller Garantie, beginnt die Garantiefrist hinsichtlich der reparierten oder ausgetauschten Teile nicht von neuem, sondern die alte Frist läuft für das Gerät weiter. Zur Durchführung von Garantiearbeiten sind nur der Hersteller selbst oder ein autorisierter Servicepartner berechtigt. Die im Garantiefall anfallenden Kosten werden direkt zwischen dem autorisierten Servicepartner und dem Hersteller abgerechnet. Zusätzliche Kosten aufgrund erschwelter Aus- und Einbaubedingungen des Gerätes (z. B. Demontage von Möbel- oder Karosserieteilen) sowie Anfahrtskosten des autorisierten Servicepartners oder Herstellers können nicht als Garantieleistung anerkannt werden.

Weitergehende Ansprüche, insbesondere Schadensersatzansprüche des Verbrauchers oder Dritter, sind ausgeschlossen. Die Vorschriften des Produkthaftungsgesetzes bleiben unberührt.

Die geltenden gesetzlichen Sachmängelansprüche des Verbrauchers gegenüber dem Verkäufer im jeweiligen Erwerbsland bleiben durch die freiwillige Garantie des Herstellers unberührt. In einzelnen Ländern kann es Garantien geben, die durch die jeweiligen Fachhändler (Vertragshändler, Truma Partner) ausgesprochen werden. Diese kann der Verbraucher direkt über seinen Fachhändler, bei dem er das Gerät gekauft hat, abwickeln. Es gelten die Garantiebedingungen des Landes, in dem der Ersterwerb des Gerätes durch den Verbraucher erfolgt ist.

2. Ausschluss der Garantie

Der Garantieanspruch besteht **nicht**:

- infolge unsachgemäßer, ungeeigneter, fehlerhafter, nachlässiger oder nichtbestimmungsgemäßer Verwendung des Geräts,
- infolge unsachgemäßer Installation, Montage oder Inbetriebnahme entgegen der Gebrauchs- und Einbauanweisung,
- infolge unsachgemäßem Betrieb oder Bedienung entgegen der Gebrauchs- und Einbauanweisung, insbesondere bei Missachtung von Wartungs-, Pflege- und Warnhinweisen,
- wenn Installationen, Reparaturen oder Eingriffe von nicht autorisierten Partnern durchgeführt werden,
- für Verbrauchsmaterialien, Verschleißteile und bei natürlicher Abnutzung,

- wenn das Gerät mit Ersatz-, Ergänzungs- oder Zubehörteilen versehen wird, die keine Originalteile des Herstellers sind oder vom Hersteller nicht freigegeben worden sind. Dies gilt insbesondere im Fall einer vernetzten Steuerung des Geräts, wenn die Steuergeräte und Software nicht von Truma freigegeben wurden oder wenn das Truma Steuergerät (z. B. Truma CP plus, Truma iNetBox) nicht ausschließlich für die Steuerung von Truma Geräten oder von Truma freigegebenen Geräten verwendet wird,
- infolge von Schäden durch Fremdstoffe (z. B. Öle, Weichmacher im Gas), chemische oder elektrochemische Einflüsse im Wasser oder wenn das Gerät sonst mit ungeeigneten Stoffen in Berührung gekommen ist (z. B. chemische Produkte, entflammbare Stoffe, ungeeignete Reinigungsmittel),
- infolge von Schäden durch anormale Umwelt- oder sachfremde Betriebsbedingungen,
- infolge von Schäden durch höhere Gewalt oder Naturkatastrophen, sowie durch andere Einflüsse, die nicht von Truma zu verantworten sind,
- infolge von Schäden, die auf unsachgemäßen Transport zurückzuführen sind,
- infolge von Veränderungen am Gerät einschließlich an Ersatz-, Ergänzungs- oder Zubehörteilen und deren Installation, insbesondere der Abgasführung oder am Kamin durch den Endkunden oder durch Dritte.

3. Geltendmachung der Garantie

Die Garantie ist bei einem autorisierten Servicepartner oder beim Truma Servicezentrum geltend zu machen. Alle Adressen und Telefonnummern finden Sie unter www.truma.com im Bereich „Service“.

Die Anschrift des Herstellers lautet:
 Truma Gerätetechnik GmbH & Co. KG
 Truma Servicezentrum
 Wernher-von- Braun-Straße 12
 85640 Putzbrunn, Deutschland

Um einen reibungslosen Ablauf zu gewährleisten, bitten wir bei Kontaktaufnahme die folgenden Informationen bereit zu halten:

- detaillierte Mangelbeschreibung
- Seriennummer des Gerätes
- Kaufdatum

Der autorisierte Servicepartner oder das Truma Servicezentrum legen jeweils die weitere Vorgehensweise fest. Um eventuelle Transportschäden zu vermeiden, darf das betroffene Gerät nur nach vorheriger Rücksprache mit dem autorisierten Servicepartner oder dem Truma Servicezentrum versendet werden.

Wenn der Garantiefall vom Hersteller anerkannt wird, übernimmt der Hersteller die Transportkosten. Liegt kein Garantiefall vor, wird der Verbraucher entsprechend informiert und die Reparatur- und Transportkosten gehen zu seinen Lasten. Von Einsendungen ohne vorherige Rücksprache bitten wir abzusehen.

Table of Contents

Symbols used	10
Warnings	10
Safety instructions	10
General instructions	11
Batteries	11
Function description	11

Operating instructions

Remote control	12
Switching on the remote control	12
Remote control LED blink code and audio signal	12
Remote control battery change	13
Disposal	13
Manoeuvring the caravan	13
Coupling to a towing vehicle	13
Maintenance	13
Checks	14
Emergency disengagement	14
Troubleshooting	14
Tuning the electronic control unit to the radio remote control	14
EU Declaration of Conformity	15
Technical data	15
Manufacturer's Warranty (European Union)	15

Symbols used



The device must only be installed and repaired by an expert.



Symbol indicates a possible hazard.



Note containing information and tips.

Warnings

The installer or vehicle owner must apply the yellow sticker with the warning information, which is enclosed with the appliance, in a location in the vehicle where it is clearly visible to all users (e.g. the wardrobe door). Missing stickers can be requested from Truma.

Safety instructions



Only competent and trained persons (experts) may install, repair and carry out the functional test on the Truma product in accordance with the installation and operating instructions and the currently accepted technical regulations. Experts are persons who, based on their specialist instruction and training, their knowledge and experience with Truma products and the relevant standards, can carry out the necessary work properly and identify potential hazards.

- This appliance may be used by children from 8 years old and by persons with disabilities or with a lack of experience only if they are supervised or have been instructed in the safe use of the appliance and understand the resulting risks. Children must not be allowed to play with the appliance.
- Before using the Mover XT / XT2 outdoors for the first time, practice with it to familiarise yourself with the functions of the remote control and the Mover XT / XT2.
- Before each use of the Mover XT / XT2, check tyres and drive rollers, removing any sharp stones and similar objects.
- The side slide switch on the remote control (ON / OFF) also serves as an "Emergency Stop switch". Switch the side slide switch to "OFF" immediately in the event of any abnormalities, e. g. uncontrolled behaviour of the manoeuvring system.
- No person must be present in the caravan during operation.
- There must be **no persons (particularly children)** inside the turning and movement range (manoeuvring range) of the mobile home.
- When engaging and disengaging and while operating the Mover XT / XT2, care must be taken to ensure that no hair, parts of the body, clothing or other parts on the body can become caught in moving and / or rotating parts (such as drive rollers).
- During manoeuvring, the distance between the radio remote control and the middle of the caravan **must not exceed 10 m**.
- In the event of a malfunction, apply the parking brake.
- In order to avoid tilting the caravan, when manoeuvring on slopes the drawbar should be pointed downwards (downhill).
- After manoeuvring, always **apply the parking brake** first, **disengage the drive rollers from the tyres** and block the wheels (especially on sloping surfaces!). The Mover XT / XT2 is **not suitable for use as a parking brake** for a parked caravan.
- Always protect the radio remote control from unauthorised access (paying particular attention to children).
- Never tow the caravan with the drive rollers engaged, as this may cause damage to the tyres, the towing vehicle and the drive units.
- All wheels and tyres on the caravan must be of the same size and type.
- In order to ensure that the Mover XT / XT2 operates correctly, the gap between the tyres and the disengaged drive rollers must be 20 mm. All tyres must be inflated to the same pressure in accordance with manufacturer's instructions and checked regularly. Tyre wear or the fitting of new tyres may make it necessary to readjust the gap between the drive rollers and the tyres (see "Fitting the drive elements").
- When using a jack, the Mover XT / XT2 must **not** be used as a jacking point, as this may damage the drive units.

- Sensitive objects such as cameras, DVD players etc. must not be kept in the stowage box near the control unit or the motor cables, as the powerful electromagnetic fields may damage them.
- The empty weight of the vehicle is increased by the weight of the Mover XT / XT2, thus reducing the vehicle's payload.
- Remove the plug / adapter from the safety socket after manoeuvring, otherwise the battery will be discharged. Quiescent current with plug / adapter inserted < 80 mA. Quiescent current with plug / adapter unplugged < 150 µA.
- Inspect the system for damage before use. The system must not be used if it is damaged.

General instructions

The Mover XT has been designed to cope with inclines of up to approx. 25 % bearing a gross weight of 1200 kg or 13 % bearing a gross weight of 2300 kg on a suitable surface.

The Mover XT2 has been designed to cope with inclines of up to approx. 25 % bearing a gross weight of 1200 kg or 10 % bearing a gross weight of 2400 kg on a suitable surface.

Depending on the weight of the caravan, the Mover XT / XT2 may not be able to overcome obstacles more than about 3 cm in height without auxiliary equipment (please use ascent chocks).

As a result of the characteristic properties of a radio signal, it may be interrupted by terrain / objects. This reduces reception quality in small areas around the caravan, as a result of which the operation of the Mover XT / XT2 may be briefly interrupted.

i When the Mover XT / XT2 is switched off using the remote control, the control unit remains in standby. In order to switch off completely the battery must be disconnected or an isolating switch installed.

Batteries

Recommended battery capacities

Button cell technology	at least 38 Ah
Gel / AGM	at least 48 Ah
Lead-acid battery (liquid electrolyte)	at least 75 Ah
Starter batteries are not suitable	

i Batteries with greater capacity allow the equipment to be used for longer.

Charger

For optimum battery charging we recommend the Truma BC 10 charger, which is suitable for all battery types up to 200 Ah.

Battery care (including maintenance-free batteries)

In order to achieve a long battery service life, attention must be paid to the following points:

- Batteries should be fully charged before and after removing power,
- for stationary periods of longer than 24 hours, interrupt power circuit (e.g. using circuit breaker or by disconnecting the battery poles),
- for longer stationary periods, the battery must be disconnected and charged for 24 hours at least every 12 weeks.

i In winter, store the fully charged battery in a cool and frost-free place and recharge at regular intervals (every 12 weeks).

Notes for handling batteries

- When handling batteries, pay attention to the manufacturer's safety instructions and data sheets
- Ensure that the terminal clamps are secure.
- Secure battery poles with protection caps in order to prevent a short circuit
- When removing the battery, first disconnect the earth connection (negative terminal), followed by the positive terminal. When installing the battery, first connect the positive terminal followed by the negative terminal.

Function description

Always observe the operating instructions and the "Safety instructions" prior to starting! The vehicle owner is responsible for correct operation of the device.

Please note that the Mover XT is only suitable for single-axle trailers, while the Mover XT2 is only suitable for dual-axle trailers.

The Mover XT / XT2 is a manoeuvring system which allows a caravan to be manoeuvred without the aid of the towing vehicle.

It consists of two separate drive units, each with its own 12 V DC motor. These units are mounted on the frame of the vehicle in the immediate vicinity of the wheels, and are connected by a lateral bar.

Once the drive rollers have been engaged using the remote control, the Mover XT / XT2 is ready for operation. It is operated exclusively via the remote control, which transmits radio signals to the control unit. A separately installed 12 V lead-acid battery or suitable lead-gel battery (not supplied) provides the control unit with electrical power.

Remote control

i Protect the remote control from moisture and direct sunlight.

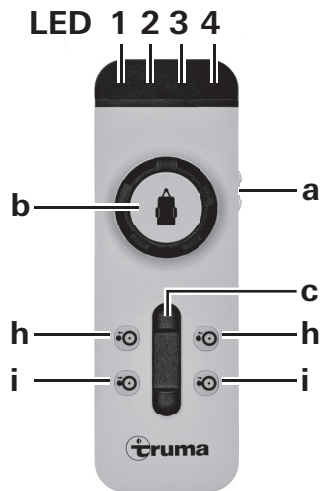

Figure 1

Switching on the remote control

i No other remote control function must be active when the remote control is switched on.

a = On / Off slide switch

- On (LED 4 lights up*)
- Off (LED 4 goes off)

* LED 4 flashes for approx. 5 seconds after the remote control is switched on, until the system is ready for operation.

The following options are available for controlling the caravan:

- b using the control knob only
- c using the slide control only
- b + c using the control knob and the slide control

The caravan symbol on the control knob indicates the current direction of travel (of the caravan).

The slide control allows the caravan to be moved forwards and backwards without jerking, with infinitely variable speed control.

Slide control only

(Forwards, backwards and infinitely variable speed control)

- Push slide control forwards → caravan moves forwards (in the direction of the drawbar) (both wheels rotate forwards)
- Pull slide control backwards → caravan moves backwards (in the opposite direction to the drawbar) (both wheels rotate backwards)

The further the slide control is moved from the zero position, the faster the speed.

Control knob only Mover XT

(Right or left curve, infinitely variable)

- Turn to the right → caravan drawbar moves to the right
left wheel rotates forwards – right wheel rotates backwards
rotation around middle of caravan
- Turn to the left → caravan drawbar moves to the left
left wheel rotates backwards – right wheel rotates forwards
rotation around middle of caravan

The caravan can be rotated on the spot without being moved forwards.

Control knob and slide control Mover XT2

It is not possible to rotate on the spot without forward motion because there are two axles. Operating the control knob and the slide control makes the Mover XT2 go round in a circle, whereby both wheels rotate continuously but the inner wheel rotates more slowly than the outer wheel.

Control knob and slide control Mover XT / XT2

(Caravan right or left and forwards or backwards)

- Turn control knob to right and push slide control forwards → caravan drawbar moves to right
left wheel rotates fast – right wheel rotates slowly forwards
- Turn control knob to left and push slide control forwards → caravan drawbar moves to left
left wheel rotates slowly – right wheel rotates fast forwards
- Turn control knob to right and pull slide control backwards → caravan drawbar moves to right
left wheel rotates slowly – right wheel rotates fast backwards
- Turn control knob to left and pull slide control backwards → caravan drawbar moves to left
left wheel rotates fast – right wheel rotates slowly backwards

The further the slide control is pushed forwards the end stop, the faster the speed (freely selectable turning radius and speed).

Engaging and disengaging

h = Two-handed operation **dis**engagement of drive rollers (drive rollers swing away from tyres)

i = Two-handed operation **eng**agement of drive rollers (drive rollers swing towards tyres)

In order to engage and disengage the drive rollers, **both buttons must always be pressed simultaneously** – for approx. 3 seconds (safety delay) – until the engaging or disengaging of the drive rollers commences.

The buttons can be released when the drive rollers are moving in the direction of the respective end position. The drive rollers automatically reach their end position.

i If the two buttons for disengaging are pressed whilst the rollers are engaging, engaging is interrupted, the drive rollers are disengaged and automatically move to their end position.

The remote control switches itself off after about 1 minute if none of the buttons are pressed. The green LED 4 goes out.

To reactivate the remote control, move slide switch to “Off” ○ and then back to “On” ● after approximately 1 second.

There is no “On / Off” switch on the caravan itself.

Remote control LED blink code and audio signal

LED 1 red	indicates state of charge of caravan battery
good	LED off
weak	LED on
empty	LED on and LED 3 indicates error message

LED 2 yellow	lights up in the event of a temporary malfunction, and an acoustic signal is also emitted in the event of an overcurrent / overtemperature. The power is automatically reduced. Allow system to cool.
--------------	---

flashes if the Mover is engaged and the control unit or the remote control has been switched off.

LED 3 red	lights up in the event of a persistent fault, and an acoustic signal is also emitted e.g. in the event of a faulty drive motor apply the parking brake. See “Troubleshooting”
-----------	---

- LED 4 green flashes if radio connection has not yet been established after switching on the remote control
- lights up when remote control is ready for operation and the data link is stable
- flashes in combination with acoustic signal
- 10 seconds after switching on the remote control if the control unit is not yet ready for operation
 - if the control unit has been switched off
 - after 1 minute without pressing a button on the remote control
 - after a radio communication interruption

All LEDs "off" and no audio signal

System off
(check batteries in remote control if necessary)

Remote control battery change

Please only use leak-proof micro-batteries with a steel outer casing, type LR 03, AAA, AM 4, MN 2400 (1.5 V).

When inserting new batteries, take care not to reverse the positive and negative terminals.

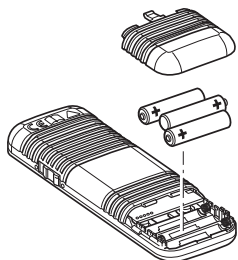

Figure 2

i Empty, used batteries can leak and damage the remote control! Remove the batteries if the remote control is not being used for a long period of time.

No warranty is given for damage caused by leaking batteries.

Disposal



Neither the remote control nor the batteries may be disposed of with domestic refuse, instead they must be sent for recycling separately via a collection point. By doing this you are contributing towards reuse and recycling.

Manoeuvring the caravan



Follow the "Safety instructions" before using the Mover XT / XT2.

Apply parking brake if caravan is uncoupled.

Disconnect 13-pin plug / adapter from vehicle and plug into safety socket of caravan.

i For safety reasons, the Mover XT / XT2 can only be operated if the 13-pin plug / adapter of the caravan is plugged into the safety socket.



In the event of a malfunction, the 13-pin plug / adapter must not be removed from the safety socket until the parking brake has been applied, since removing the plug disables the electronic safety functions.

Switch on the remote control – green LED 4 flashes until the control unit is ready for operation. If the control unit is not ready for operation, the remote control switches off after about 10 seconds.

Press the two buttons (i) for engaging simultaneously, and engaging will start after approx. 3 seconds (safety delay).

Use the **position indicator** to **check that both drive rollers are correctly engaged.**



Before starting the Mover XT / XT2, release the parking brake.

Movement in all directions is possible using the control knob and the slide control.



The Softstart / Softstop makes the caravan start to move without jolting, and brakes it gently when stopping.

When the control knob or slide control are released, or if the radio signal is interrupted or becomes too weak, the caravan stops moving. Radio equipment and other Mover remote controls will not activate your Mover.

After start-up, the Mover XT / XT2 moves at a steady speed (according to the setting on the slide control). Speed increases slightly on downhill slopes and decreases on uphill slopes.

After manoeuvring, **apply the parking brake first** and then **disengage the drive rollers from the tyres.**

Move slide switch on remote control to the "Off" position **o** to switch the remote control off (the Mover XT / XT2 switches to standby mode).



The slide switch also acts as an "Emergency Stop" switch.

Remove the plug / adapter from the safety socket after manoeuvring, otherwise the control unit will automatically switch off after 1 hour. The battery is discharged with a quiescent current of approx. 80mA if the plug / adapter is in the socket.

Coupling to a towing vehicle

The Mover XT / XT2 allows a caravan to be coupled to a towing vehicle without jolting and with millimetric precision. However, this requires care and a degree of practice.

Following the operating instructions, move the caravan close to the towing vehicle (apply parking brake and engage gear). In order to position the caravan precisely, operate the control knob or slide control until the caravan's coupling is located precisely over the ball coupling on the towing vehicle. Then couple the caravan to the vehicle by lowering it at the support wheel in the usual manner.

Prepare the caravan for towing in the usual way.

The caravan must not be towed with the drive rollers engaged.

Maintenance

Keep drive elements clear of coarse road dirt. When cleaning the caravan, spray the Mover XT / XT2 with a water hose to remove mud etc. Make sure that no stones, twigs etc. are trapped in it. The control unit does not require servicing. The remote control must be kept in a dry place.

Clean the Mover XT / XT2 as described above every year (or before overwintering). Do not park the caravan with the drive rollers engaged.

To prevent the battery from becoming totally discharged during long periods of inactivity it must be disconnected and recharged before using again. Charge the caravan battery before starting up.

It is extremely easy for you or your caravan dealer to perform the checking and maintenance of your Mover XT / XT2 during the annual inspection of your caravan. If in doubt, please contact Truma Service or one of our authorised service partners (see www.truma.com).

Checks

- Check the installation, wiring and connections for damage at regular intervals. The drive units must be able to move freely and be returned automatically to the safe idle position when they are disengaged. If this is not the case, check the drive units for dirt or corrosion on their guides and clean them if necessary to ensure they can move properly.
- After a prolonged period of non-use (e.g. overwintering), check that all motors respond correctly to commands from the remote control.
- At least every 2 years, an expert must check the Mover XT / XT2 for rust, check that detachable parts are firmly attached and check that all safety-related parts are in good working order.

Emergency disengagement

If the caravan battery is discharged to the extent that electrical disengagement no longer works or a defect is present, disengagement can also take place manually.

Pry out the plastic cap (m) at the rear end of the cover using a screwdriver. Attach the socket wrench (WAF 7 – included in scope of delivery) to the hex bolt and disengage drive units by **rotating clockwise**. Repeat procedure for all drive units.

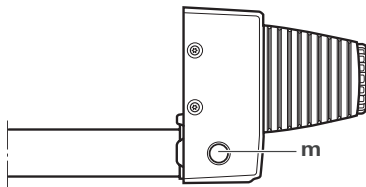

Figure 3

Once the battery has been charged or the fault remedied, the rollers can be engaged electrically again.

Troubleshooting

Check that the batteries in the remote control are in immaculate condition!

Check whether the caravan plug / adapter has been plugged into the safety socket!

Check whether the caravan battery is in immaculate condition and is fully charged! Please note that battery performance can deteriorate considerably at cold ambient temperatures.

Check that the fuse in the battery connector cable is in order. If the fuse is defective, check the connector cable for possible short circuits.

In the event of a system error (remote control LED 3 lights up red), apply the parking brake, switch off the remote control and switch it back on again after 2 seconds!

Perform a reset with the parking brake applied, which takes approx. 10 seconds (briefly disconnect battery or disconnect and reconnect the safety plug)!

If these actions do not remedy the problem, please contact Truma Service.

Tuning the electronic control unit to the radio remote control

i The remote control and the control unit are tuned to each other in the factory.

If the control unit **or** the remote control is replaced, they must be tuned to each other again in accordance with the instructions below.

Check that installation has been carried out in accordance with the installation instructions, and make sure that the drive rollers are **not** engaged. Check that the battery is properly connected and in good condition, and that the control unit is being supplied with 12 V. Make sure that the caravan connector is plugged into the safety socket.

i Please read all the following instructions beforehand, as you only have a limited time for tuning (approx. 10 seconds).

i You will need a pen, a small screwdriver or similar to press the reset button (k).

- Switch off the remote control.
- Switch on the control unit and wait for about 15 seconds until the red LED (j) starts flashing slowly.
- Press the reset button (k) on the control unit until the red LED (j) flashes rapidly.
- Hold the swivel in button (i) on the remote control depressed and switch on the remote control with the slide switch (a). Release the swivel in button (i).
- When the devices are tuned, the red LED (j) on the control unit and the green LED on the remote control (LED 4) remain permanently on.

i If tuning was unsuccessful, the red LED (j) flashes and you have to repeat the process.

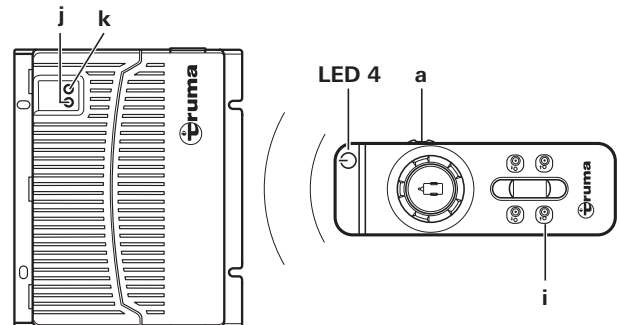

Figure 4

EU Declaration of Conformity

Product

Function: Manoeuvring assistant
Type: Mover XT
Versions: Mover XT, Mover XT2, Mover XT L, Mover XT4,
Mover HR XT, Mover HR XT2, Mover HR XT L,
Mover HR XT4

Manufacturer

Truma Gerätetechnik GmbH & Co. KG
Wernher-von-Braun-Str. 12,
85640 Putzbrunn, Germany

This declaration of conformity is issued under the sole responsibility of the manufacturer.

The product is in conformity with the relevant Union harmonisation legislation:

Directive 2014/53/EU Radio equipment

The following (harmonised) standards and other technical specifications were used:

EN 300 220-1 V3.1.1; EN 300 220-2 V3.1.1
EN 301 489-1 V1.9.2; EN 301 489-3 V1.6.1
EN 60950-1:2006/A2:2013

The KBA, 24932 Flensburg, Germany issued the type approval(s):
E1 10R-05 6968

Signed for and on behalf of:

Truma Gerätetechnik GmbH & Co. KG



Alexander Wottrich
Managing Director

Putzbrunn, 03.05.2018

Technical data

Operating voltage

12 V DC

Power consumption

on average approx. 28 A up to a maximum of 150 A

Quiescent current consumption

< 80 mA (with plug / adapter inserted)
< 150 µA (with plug / adapter removed)

Radio frequency

Class 2, 868 MHz

Speed

approximately 17 cm per second
(depending on weight and incline)

Weight

approx. 28 kg

Positive line fuse

150 A

Mover XT range of use

single-axle caravans with a gross weight of up to 2300 kg

Mover XT2 range of use

dual-axle caravans with a gross weight of up to 2400 kg



Subject to technical changes.

Manufacturer's Warranty (European Union)

1. Scope of Manufacturer's Warranty

As the Manufacturer of the unit, Truma undertakes a warranty towards the Consumer that covers any material and/or manufacturing defects of the unit.

This Warranty is applicable in EU member states as well as in Iceland, Norway, Switzerland and Turkey. A Consumer is the natural person who was the first one to purchase the unit from the Manufacturer, OEM or dealer and who neither resold the unit in a commercial or self-employed professional capacity nor did he or she install it for a third party in such a capacity.

The Manufacturer's Warranty covers any of the aforementioned defects that occur within 24 months upon concluding the purchase agreement between the seller and the Consumer. The Manufacturer or an authorised service partner undertakes to remedy such defects through subsequent fulfilment, i.e. at its discretion either by repairing or replacing the defective item. Any defective parts shall become the property of the Manufacturer or the authorised service partner. If the unit is no longer manufactured at the time of defect notification and if replacement delivery has been opted for, then the Manufacturer may deliver a similar product.

If the Manufacturer remedies a defect under its warranty commitment, the term of the Warranty shall not recommence anew with regard to the repaired or replaced parts; rather, the original warranty period shall continue to be applicable to the unit. Only the Manufacturer itself and an authorised service partner shall be entitled to conduct a warranty job. Any costs that occur in the event of a warranty claim shall be settled directly between the authorised service partner and the Manufacturer.

The Warranty does not cover additional costs arising from complicated removal or installation jobs on the unit (e.g. dismantling of furnishings or parts of the vehicle body), and neither does it cover travel expenses incurred by the authorised service partner or the Manufacturer.

No further-reaching claims shall be permitted, especially damage claims presented by the Consumer or third parties. This provision shall not affect the validity of the German Product Liability Act (Produkthaftungsgesetz).

Neither does the voluntary Manufacturer's Warranty affect the Consumer's legally applicable claims for defects towards the seller in the relevant country of purchase. In individual countries there may be warranties that can be issued by the relevant dealer (official distributor, Truma Partner). In such cases the warranty can be implemented directly through the dealer from whom the Consumer bought the unit. The warranty regulations of the country in which the unit was purchased by the Consumer for the first time shall also be applicable.

2. Warranty exclusions

No warranty claim shall be applicable under the following circumstances:

- Improper, unsuitable, faulty or negligent use and any use that is not compliant with the intended purpose
- Improper installation, assembly or commissioning, contrary to operating or installation instructions
- Improper operation or operation contrary to operating or installation instructions, particularly any disregard for maintenance, care or warning notes,
- Instances where installations, repairs or any other procedures have been conducted by non-authorised parties
- Consumable materials and parts which are subject to natural wear and tear

- Installation of replacement, supplementary or accessory parts that are not original manufacturer's parts or which have not been approved by the manufacturer. If the device is subject to networked control, this applies, in particular, if the control units or the software have not been approved by Truma or if the Truma control unit (e.g. Truma CP plus or Truma iNet Box) has not been exclusively used for controlling Truma devices or devices approved by Truma.
- Damage arising from foreign substances (e.g. oil or plasticisers in the gas), chemical or electrochemical influences in the water, or cases when the unit has come into contact with unsuitable substances (e.g. chemical products, flammable substances or unsuitable cleaning agents)
- Damage caused by abnormal environmental or unsuitable operating conditions
- Damage caused by force majeure or natural disasters or any other influences not within Truma's responsibility
- Damage resulting from improper transport
- End customer's or third-party modifications of the device, including any replacement, supplementary or accessory parts, or installation of the same, especially concerning the exhaust gas system or the cowl.

3. Making a warranty claim

The warranty must be claimed with an authorised service partner or at the Truma Service Centre. All the relevant addresses and phone numbers can be found at www.truma.com, in the "Service" section.

The Manufacturer's address is:
 Truma Gerätetechnik GmbH & Co. KG
 Truma Servicezentrum
 Wernher-von- Braun-Straße 12
 85640 Putzbrunn, Germany

To ensure a smooth procedure, we should be grateful if you could have the following details ready before contacting us:

- Detailed description of the defect
- Serial number of the unit
- Date of purchase

The authorised service partner or the Truma Service Centre will then specify the further procedure. To avoid transport damage, the affected unit must only be shipped upon prior arrangement with the authorised service partner or the Truma Service Centre.

If the warranty claim is recognised by the Manufacturer, then the transport expenses shall be borne by the same. If no warranty claim is applicable, the Consumer will be notified accordingly and any repair and transport expenses shall then be the Consumer's liability. We must ask you not to send in a unit without prior arrangement.

Symboles utilisés	17
Remarques d'avertissement	17
Informations concernant la sécurité	17
Remarques générales	18
Batteries	18
Description du fonctionnement	18

Mode d'emploi

Télécommande	19
Mise en marche de la télécommande	19
Code de clignotement LED et tonalité de la télécommande	19
Remplacement des piles de la télécommande	20
Mise au rebut	20
Manœuvre de la caravane	20
Attelage à un véhicule tracteur	20
Maintenance	21
Contrôles	21
Repliage d'urgence	21
Recherche de pannes	21
Accord de la commande électronique avec la télécommande radio	21
Déclaration de conformité UE	22
Caractéristiques techniques	22
Sous réserve de modifications techniques !	22
Déclaration de garantie du fabricant (Union européenne)	22

Symboles utilisés



Le montage et la réparation de l'appareil doivent être effectués uniquement par un spécialiste.



Ce symbole indique des risques possibles.



Remarque avec informations et conseils.

Remarques d'avertissement

L'équipementier ou le détenteur du véhicule est tenu d'apposer l'autocollant jaune joint à l'appareil et portant les remarques d'avertissement en un endroit bien visible de chaque utilisateur dans le véhicule (par exemple sur la porte de la penderie). Le cas échéant, réclamer l'autocollant auprès de Truma

Informations concernant la sécurité



Seul du personnel spécialisé et formé a le droit de monter et réparer le produit Truma ainsi que d'effectuer la vérification de fonctionnement en respectant les instructions de montage et le mode d'emploi ainsi que les règles reconnues de la technique. On entend par personnel spécialisé des personnes qui, en raison de leur formation professionnelle initiale et de formations ultérieures, de leurs connaissances et expériences avec les produits Truma et les normes en vigueur, sont en mesure d'effectuer correctement les travaux nécessaires et de reconnaître les dangers possibles.

- Cet appareil peut être utilisé par des enfants à partir de 8 ans ainsi que des personnes aux capacités physiques, sensorielles ou mentales restreintes ou bien manquant d'expérience et de connaissances à condition d'être sous surveillance ou d'avoir été instruits sur l'utilisation sûre de l'appareil et de comprendre les risques en résultant. Les enfants ne doivent pas jouer avec l'appareil.
- Avant la première utilisation du Mover XT / XT2, s'entraîner sur un terrain libre afin de se familiariser avec les fonctions de la télécommande et du Mover XT / XT2.
- Avant chaque utilisation du Mover XT / XT2, contrôler les pneus et les rouleaux d'entraînement, le cas échéant enlever les cailloux aux bords tranchants et matériaux similaires.
- L'interrupteur à coulisse latéral de la télécommande (MARCHE / ARRÊT) sert aussi d'« interrupteur d'arrêt d'urgence ». En cas de problèmes, par exemple de comportement incontrôlé du système de manœuvre, il faut régler immédiatement l'interrupteur à coulisse latéral sur « ARRÊT ».
- Personne ne doit se trouver dans la caravane pendant le fonctionnement.
- **Personne (en particulier des enfants)** ne doit se trouver dans la zone de pivotement et de déplacement (zone de manœuvre) de la caravane.
- Lors du plaquage et du repliage et pendant le fonctionnement du Mover XT / XT2, il faut veiller à ce que des cheveux, membres, vêtements ou autres parties sur le corps ne soient pas happés par des pièces mobiles et/ou en rotation (par exemple des rouleaux d'entraînement).
- Lors de la manœuvre, la distance entre la télécommande radio et le milieu de la caravane **ne doit pas dépasser 10 m**.
- En cas de dysfonctionnements serrer le frein à main.
- Pour éviter une bascule de la caravane lors des manœuvres sur des pentes, orienter le timon vers le bas (vers la descente).
- Après la manœuvre, toujours commencer par **serrer le frein à main, replier les rouleaux d'entraînement du pneu et bloquer les roues** (en particulier si le terrain est en pente). Le Mover XT / XT2 **ne se prête pas** à une utilisation **en tant que frein de parcage** pour les caravanes garées.
- Impérativement protéger la télécommande radio contre un accès non autorisé (en particulier par des enfants).
- Ne jamais tracter la caravane avec les rouleaux d'entraînement plaqués, ce qui est susceptible de détériorer les pneus, le véhicule tracteur et les unités d'entraînement.
- Toutes les roues et tous les pneus de la caravane doivent être de la même taille et de la même construction.
- Pour garantir un fonctionnement irréprochable du Mover XT / XT2, la distance entre les pneus et les rouleaux d'entraînement repliés doit être de 20 mm. Tous les pneus doivent – conformément aux indications du fabricant – avoir la même pression de pneus (la contrôler régulièrement). L'usure de pneus ou le montage de pneus neufs rend le cas échéant nécessaire un nouveau réglage de la distance rouleaux d'entraînement / pneus (voir « Montage des éléments d'entraînement »).

- Lorsque la caravane est soulevée par un cric, le Mover XT / XT2 **ne doit pas** être utilisé en tant que point d'appui, car cela peut provoquer une détérioration de l'unité d'entraînement.
- Ne pas stocker d'objets sensibles comme les appareils photo / caméras, les lecteurs de DVD etc. dans le compartiment de rangement à proximité de la commande ou des câbles de moteur. Les champs électromagnétiques pourraient les endommager.
- Le poids à vide du véhicule s'accroît du poids du Mover XT / XT2 ; la charge utile du véhicule s'en réduit donc d'autant.
- Pour éviter de décharger la batterie, retirer la fiche / l'adaptateur de la prise de courant de sécurité après la manœuvre. Courant au repos avec fiche / adaptateur enfoncé < 80 mA. Courant au repos avec fiche / adaptateur retiré < 150 µA.
- Avant l'utilisation, contrôler le système à la recherche d'endommagements. L'utilisation / l'usage du système ne sont pas autorisés en cas d'endommagements.

Remarques générales

Le Mover XT a été développé pour franchir des pentes sur un terrain approprié jusqu'à environ 25 % de déclivité avec 1 200 kg de poids total ou 13 % avec 2 300 kg.

Le Mover XT2 a été développé pour franchir des pentes sur un terrain approprié jusqu'à environ 25 % de déclivité avec 1 200 kg de poids total ou 10 % avec 2 400 kg.

Selon le poids de la caravane, le Mover XT / XT2 ne peut pas franchir les obstacles de plus de 3 cm environ sans l'aide d'auxiliaires (veuillez utiliser des cales de mise à niveau à cet effet).

En raison des propriétés caractéristiques d'un signal radio, celui-ci peut être interrompu par le terrain / des objets. La qualité de réception est ainsi réduite dans de petites zones autour de la caravane, ce qui peut éventuellement interrompre brièvement le fonctionnement du Mover XT / XT2.

i Après l'arrêt du Mover XT / XT2 avec la télécommande, la commande reste en veille. Pour une mise hors tension complète, il faut déconnecter la batterie ou monter un coupe-circuit.

Batteries

Capacités de batterie recommandées

Technologie à cellules rondes	min. 38 Ah
Gel / AGM	min. 48 Ah
Batterie plomb-acide (batterie à électrolyte liquide gélifié)	min. 75 Ah
Les batteries de démarrage ne sont pas appropriées	

i Les batteries d'une capacité accrue autorisent un fonctionnement de plus longue durée.

Chargeur

Pour une charge optimale des batteries, nous recommandons le chargeur Truma BC 10 adapté à tous les types de batterie jusqu'à 200 Ah.

Entretien des batteries (y compris les batteries sans entretien)

Observer les points suivants pour parvenir à une longévité de batterie élevée :

- Les batteries doivent être entièrement chargées avant et après un prélèvement de courant,
- en cas de périodes d'arrêt supérieures à 24 heures, couper le circuit électrique (par exemple avec un coupe-circuit ou en déconnectant les bornes de la batterie),
- en cas de périodes d'arrêt prolongées, débrancher la batterie et la charger pendant 24 heures au plus tard toutes les 12 semaines.

i En hiver, stocker la batterie entièrement chargée au frais et à l'abri du gel et la recharger régulièrement (toutes les 12 semaines).

Remarques sur le maniement des batteries

- Pour le maniement des batteries, respectez les informations concernant la sécurité et les fiches techniques du fabricant
- Veiller à la bonne tenue des bornes polaires
- Recouvrir les pôles de batteries avec des chapeaux de protection pour éviter un court-circuit
- En démontant la batterie, commencez par séparer la liaison à la masse (pôle « moins ») puis le pôle « plus » de la batterie. Lors du montage, connectez d'abord le pôle « plus », et ensuite le pôle « moins ».

Description du fonctionnement

Avant la mise en service, observer impérativement le mode d'emploi et les « Informations concernant la sécurité » ! Le détenteur du véhicule est responsable de l'utilisation correcte de l'appareil.

Attention : le Mover XT se prête uniquement aux remorques à un seul essieu et le Mover XT2 uniquement aux remorques à double essieu.

Le Mover XT / XT2 est un système de manœuvre avec lequel une caravane peut être mise en mouvement sans l'aide du véhicule tracteur.

Il se compose de deux unités d'entraînement séparées disposant respectivement de leur propre moteur C.C. 12 V. Ces unités sont montées respectivement à proximité immédiate des roues sur le châssis du véhicule et reliées par une barre transversale.

Le Mover XT / XT2 est opérationnel après le plaquage des rouleaux d'entraînement contre les pneus au moyen de la télécommande. La manœuvre est assurée exclusivement par le biais de la télécommande. Celle-ci envoie des signaux radio à la commande. Une batterie plomb-acide 12 V installée à part ou une batterie plomb-gel appropriée (non fournie) assure l'alimentation en courant de la commande.

Télécommande

- i** Protéger la télécommande de l'humidité et de l'exposition directe au soleil.

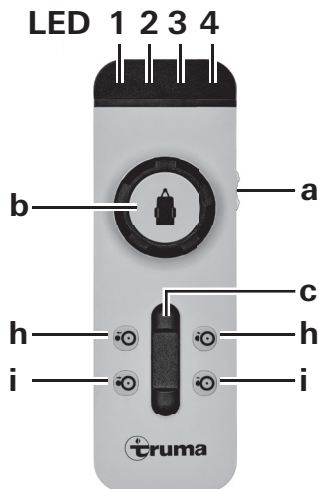

Figure 1

Mise en marche de la télécommande

- i** Lors de la mise en marche, aucune autre fonction de la télécommande ne doit être activée.

a = Interrupteur à coulisse marche / arrêt

- Marche (la LED 4 s'allume*)
- Arrêt (la LED 4 s'éteint)

* La LED 4 clignote environ 5 secondes après la mise en marche de la télécommande jusqu'à ce que le système soit opérationnel.

Les possibilités suivantes s'offrent pour piloter la caravane :

- b seulement avec le bouton rotatif
- c seulement avec le curseur
- b + c avec bouton rotatif et curseur

Sur le bouton rotatif, le symbole de caravane affiche le sens de la marche actuel (par rapport à la caravane).

Le curseur permet d'avancer / reculer sans à-coups ainsi que de définir la vitesse en continu.

Curseur seulement

(marche avant, marche arrière et régulation de vitesse en continu)

- Curseur vers l'avant → déplacement de la caravane vers l'avant (dans le sens du timon)
(les deux roues tournent vers l'avant)
- Curseur vers l'arrière → déplacement de la caravane vers l'arrière (contre le sens du timon)
(les deux roues tournent vers l'arrière)

Plus le curseur est poussé hors de la position zéro, plus la vitesse augmente.

Bouton rotatif seulement Mover XT

(virage à droite ou à gauche, en continu)

- Rotation vers la droite → timon de caravane vers la droite
la roue gauche tourne vers l'avant – la roue droite tourne vers l'arrière
Rotation autour du milieu de la caravane
- Rotation vers la gauche → timon de caravane vers la gauche
la roue gauche tourne vers l'arrière – la roue droite tourne vers l'avant
Rotation autour du milieu de la caravane

La caravane peut tourner en rond sur place sans être déplacée vers l'avant.

Bouton rotatif et curseur Mover XT2

Une rotation sur place sans déplacement vers l'avant est impossible à cause des deux essieux. En actionnant le bouton rotatif et le curseur, le Mover XT2 tourne en rond, les deux roues tournent continuellement, mais celle à l'intérieur du virage plus lentement que celle à l'extérieur du virage.

Bouton rotatif et curseur Mover XT / XT2

(caravane à droite ou à gauche et vers l'avant ou vers l'arrière)

- Bouton rotatif vers la droite et curseur vers l'avant → timon de caravane vers la droite
la roue gauche tourne rapidement – la roue droite lentement vers l'avant
- Bouton rotatif vers la gauche et curseur vers l'avant → timon de caravane vers la gauche
la roue gauche tourne lentement – la roue droite rapidement vers l'avant
- Bouton rotatif vers la droite et curseur vers l'arrière → timon de caravane vers la droite
la roue gauche tourne lentement – la roue droite rapidement vers l'arrière
- Bouton rotatif vers la gauche et curseur vers l'arrière → timon de caravane vers la gauche
la roue gauche tourne rapidement – la roue droite lentement vers l'arrière

Plus le curseur est poussé vers la butée, plus la vitesse augmente (rayon de virage et vitesse réglables librement).

Plaquage et repliage

h = Commande à deux mains **Repliage** des rouleaux d'entraînement (les rouleaux d'entraînement s'écartent du pneu)

i = Commande à deux mains **Plaquage** des rouleaux d'entraînement (les rouleaux d'entraînement se rapprochent du pneu)

Pour plaquer ou replier les rouleaux d'entraînement, **toujours presser les deux touches simultanément** pendant environ 3 secondes (différé de sécurité) jusqu'au démarrage du plaquage ou du repliage des rouleaux d'entraînement.

Il est possible de relâcher les touches lorsque les rouleaux d'entraînement évoluent en direction de la position finale respective. Les rouleaux d'entraînement atteignent automatiquement leur position finale.

- i** Si les deux touches de repliage sont pressées pendant le plaquage, alors le plaquage est interrompu, les rouleaux d'entraînement se replient et se déplacent automatiquement vers la position finale.

La télécommande s'arrête automatiquement après environ 1 minute si aucune des touches n'est pressée. La LED 4 verte s'éteint.

Pour réactiver la télécommande, mettre l'interrupteur à coulisse sur « arrêt » ● puis de nouveau sur « marche » ● après environ 1 seconde.

Il n'y a pas d'interrupteur « marche / arrêt » sur la caravane elle-même.

Code de clignotement LED et tonalité de la télécommande

LED 1 rouge	Affichage de l'état de charge de la batterie de la caravane
bon	LED éteinte
faible	la LED s'allume
vide	la LED s'allume et la LED 3 affiche un message d'erreur

LED 2 jaune allumée en cas de panne brève, une tonalité retentit en plus en cas de surintensité de courant / surchauffe. La puissance est automatiquement réduite. Laisser refroidir le système.

clignote lorsque le Mover est plaqué et lorsque la commande ou la télécommande a été arrêtée.

LED 3 rouge allumée en cas de panne permanente, une tonalité retentit en plus par exemple en cas de moteur d'entraînement défectueux serrer le frein à main. Voir « Recherche de pannes »

LED 4 verte clignote lorsque la liaison radio n'est pas encore établie après la mise en marche de la télécommande

allumée lorsque la disponibilité de fonctionnement est présente et la liaison de données stable

clignote en combinaison avec la tonalité

– après 10 secondes à partir de la mise en marche de la télécommande lorsque la commande n'est pas encore opérationnelle

– si la commande a été arrêtée

– après 1 minute sans actionnement de touche de la télécommande

– après interruption de la liaison radio

Toutes les LED « arrêt » et aucune tonalité

Système arrêt

(le cas échéant vérifier les piles de la télécommande)

Remplacement des piles de la télécommande

Utilisez uniquement des piles miniatures ne coulant pas dotées d'un boîtier à manteau en acier, LR 03, AAA, AM 4, MN 2400 (1,5 V).

Respecter la polarité « plus » / « moins » lors de la mise en place de piles neuves.

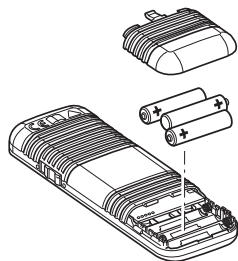

Figure 2

i Les piles vides usagées risquent de couler et d'endommager la télécommande. Enlevez les piles en cas de non-utilisation prolongée de la télécommande.

Aucun droit à garantie en cas de dommages dus à des piles ayant coulé.

Mise au rebut



La télécommande et les piles ne doivent pas être mises au rebut avec les déchets ménagers mais être amenées séparément à un point de collecte pour recyclage.

Vous apportez ainsi une contribution à la réutilisation et au recyclage.

Manœuvre de la caravane



Avant l'utilisation du Mover XT / XT2 observer les « Informations concernant la sécurité » !

Serrer le frein à main lorsque la caravane est désattelée.

Retirer la fiche / l'adaptateur 13 pôles du véhicule et l'enfoncer dans la prise de courant de sécurité de la caravane.



Pour des raisons de sécurité, le Mover XT / XT2 ne peut fonctionner que si la fiche / l'adaptateur 13 pôles de la caravane est enfoncé dans la prise de courant de sécurité.



En cas de panne, retirer la fiche / l'adaptateur 13 pôles de la prise de courant de sécurité seulement si le frein à main est serré, car les fonctions de protection électroniques sont désactivées.

Mettre en marche la télécommande – la LED 4 verte clignote jusqu'à ce que la commande soit opérationnelle. Si la commande n'est pas opérationnelle, la télécommande s'arrête après environ 10 secondes.

Presser simultanément les deux touches (i) pour le plaquage : le plaquage commence après 3 secondes environ (différé de sécurité).

Contrôlez à l'aide de l'indicateur de position que les deux rouleaux d'entraînement sont bien plaqués.



Avant la mise en service du Mover XT / XT2, desserrer le frein à main.

Le bouton rotatif et le curseur permettent un déplacement dans toutes les directions.



Avec le Softstart / Softstop, la caravane est mise en mouvement sans à-coups au démarrage ou freinée en douceur lors de l'arrêt.

La caravane s'arrête lorsque l'on relâche le bouton rotatif et le curseur ou lorsque le signal radio est perturbé ou trop faible. Les appareils radio ou autres télécommandes Mover ne mettent pas votre Mover en marche.

Après le démarrage, le Mover XT / XT2 fonctionne à une vitesse régulière (en fonction de la position du curseur). La vitesse augmente légèrement dans les pentes et diminue dans les montées.

Après la manœuvre, **commencer par serrer le frein à main puis replier les rouleaux d'entraînement du pneu.**

Pousser l'interrupteur à coulisse de la télécommande sur la position « arrêt » ● pour mettre la télécommande hors tension (le Mover XT / XT2 se met alors en veille).



L'interrupteur à coulisse sert aussi d'interrupteur d'« arrêt d'urgence ».

Après la manœuvre, retirer la fiche / l'adaptateur de la prise de courant de sécurité, sans quoi la commande s'arrête automatiquement après une heure. Lorsque la fiche / l'adaptateur est enfoncé, la batterie se décharge avec un courant au repos d'environ 80 mA.

Attelage à un véhicule tracteur

Le Mover XT / XT2 permet un attelage au véhicule tracteur sans à-coups, au millimètre près. Cela demande cependant d'opérer avec soin et d'avoir de la pratique.

Conformément au mode d'emploi, amener la caravane à proximité du véhicule tracteur (serrer le frein à main et passer la vitesse). Pour le positionnement précis, actionner le bouton rotatif ou le curseur jusqu'à ce que l'attelage de la caravane se trouve exactement au-dessus de l'attelage à boule du véhicule tracteur. Ensuite, atteler comme d'habitude la caravane au véhicule tracteur par abaissement sur la roue d'appui.

Préparer comme d'habitude la caravane pour la traction.

Il est interdit de tracter la caravane lorsque les rouleaux d'entraînement sont plaqués.

Maintenance

Garder les unités d'entraînement propres, exemptes des fortes salissures de la route. Lors du nettoyage de la caravane, passer le Mover XT / XT2 au jet d'eau pour enlever la boue etc. Assurez-vous qu'aucune pierre, branche etc. n'est coincée. La commande n'est soumise à aucune maintenance. La télécommande doit être stockée au sec.

Chaque année (ou avant l'hivernage), nettoyer le Mover XT / XT2 comme décrit précédemment. Ne pas garer la caravane avec les rouleaux d'entraînement plaqués.

Afin d'éviter une décharge profonde des batteries au cours d'une période d'immobilisation prolongée, celles-ci doivent être déconnectées et chargées de temps en temps. Charger la batterie de la caravane avant la mise en service.

Votre concessionnaire de caravane ou vous-même pouvez très facilement procéder à la vérification ou à la maintenance de votre Mover XT / XT2 lors de l'inspection annuelle de votre caravane. En cas de doute, veuillez vous adresser au centre de SAV Truma ou à un de nos partenaires de SAV agréés (voir www.truma.com).

Contrôles

- Vérifiez régulièrement le montage, le câblage et les connexions à la recherche de détériorations. Les unités d'entraînement doivent pouvoir évoluer librement et être retirées automatiquement en position de repos sûre lors du repliage. Si ce n'est pas le cas, examiner les guidages des unités d'entraînement à la recherche de souillures ou de corrosion et nettoyer si nécessaire afin d'assurer un mouvement correct.
- Après une immobilisation prolongée (par exemple hivernage), vérifier si tous les moteurs réagissent correctement aux ordres de la télécommande.
- Tous les 2 ans au minimum, un spécialiste doit vérifier le Mover XT / XT2 à la recherche de rouille, contrôler la bonne tenue des éléments rapportés ainsi que le bon état de toutes les pièces importantes pour la sécurité.

Repliage d'urgence

Il est possible de procéder à un repliage manuel si la batterie de la caravane est déchargée au point d'interdire le fonctionnement du repliage électrique ou bien en présence d'une panne.

Utiliser un tournevis pour soulever le cache en plastique (m) sur l'extrémité arrière du couvercle. Enficher la clé à douille (ouverture 7, fournie) sur le boulon à tête hexagonale et replier l'unité d'entraînement **en tournant dans le sens des aiguilles d'une montre**. Répéter l'opération sur le côté opposé.

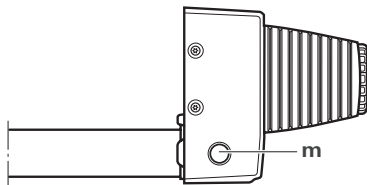

Figure 3

Les rouleaux peuvent être de nouveau plaqués électriquement une fois la batterie rechargée ou le défaut supprimé.

Recherche de pannes

Vérifiez le parfait état des piles de la télécommande.

Vérifiez que la fiche / l'adaptateur de la caravane est bien enfoncé dans la prise de courant de sécurité.

Vérifiez le parfait état de la batterie de la caravane et qu'elle est entièrement chargée. Attention : en cas de températures ambiantes basses, les batteries peuvent présenter une forte perte de puissance.

Vérifiez si le fusible du câble connecteur de batterie est en ordre. Si le fusible est défectueux, vérifiez le câble connecteur à la recherche d'un éventuel court-circuit.

En cas d'erreur système (la LED 3 rouge de la télécommande s'allume), serrez le frein à main, arrêtez la télécommande et remettez la en marche après 2 secondes.

Effectuez une réinitialisation pendant environ 10 secondes avec le frein à main serré (en déconnectant brièvement la batterie ou en débranchant et branchant de nouveau la fiche de sécurité).

Si ces démarches ne permettent pas d'éliminer la défaillance, adressez-vous au SAV Truma.

Accord de la commande électronique avec la télécommande radio

i L'accord de la télécommande avec la commande est effectué en usine.

Après le remplacement de la commande **ou** de la télécommande, celles-ci doivent être de nouveau accordées conformément aux instructions ci-après.

Vérifiez le montage selon les instructions de montage et assurez-vous que les rouleaux d'entraînement **n'adhèrent pas**. Vérifiez le bon raccordement et le bon état de la batterie, ainsi que la présence d'une tension de 12 V sur la commande. Assurez-vous que la fiche de caravane est enfoncée dans la prise de courant de sécurité.

i Tout d'abord lire entièrement les instructions suivantes, seule une fenêtre de temps limitée étant disponible pour l'accord (environ 10 secondes).

i Utiliser un stylo à bille ou un petit tournevis pour l'actionnement du bouton de remise à zéro (k).

- Mettre la télécommande hors tension.
- Après la mise sous tension de la commande, attendre (environ 15 secondes) jusqu'à ce que la LED rouge (j) clignote lentement.
- Presser le bouton de remise à zéro (k) sur la commande jusqu'à ce que la LED rouge (j) clignote rapidement.
- Maintenir enfoncée la touche de plaquage (i) sur la télécommande et mettre sous tension la télécommande avec l'interrupteur à coulisse (a). Relâcher la touche de plaquage (i).
- Une fois l'accord effectué, la LED rouge (j) de la commande et la LED verte de la télécommande (LED 4) sont allumées en continu.

i En cas d'échec de l'accord, la LED rouge (j) clignote et l'opération doit être répétée.

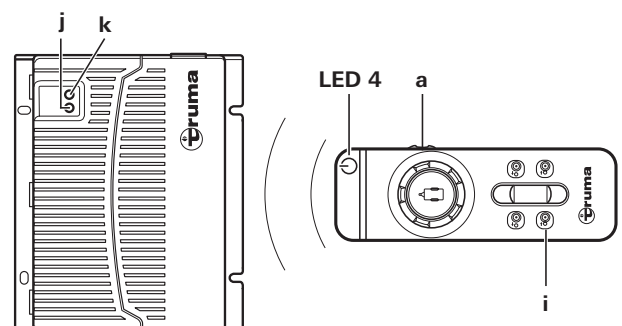

Figure 4

Déclaration de conformité UE

Produit

Fonction : aide de manœuvre
Type : Mover XT
Version : Mover XT, Mover XT2, Mover XT L, Mover XT4,
Mover HR XT, Mover HR XT2, Mover HR XT L,
Mover HR XT4

Fabricant

Truma Gerätetechnik GmbH & Co. KG
Wernher-von-Braun-Str. 12,
85640 Putzbrunn, Allemagne

La présente déclaration de conformité est établie sous la seule responsabilité du fabricant.

Ce produit répond aux normes d'harmonisation en vigueur de l'Union :

Directive 2014/53/UE Équipements radioélectriques

Les normes (harmonisées) suivantes et d'autres spécifications techniques ont été utilisées :

EN 300 220-1 V3.1.1; EN 300 220-2 V3.1.1
EN 301 489-1 V1.9.2; EN 301 489-3 V1.6.1
EN 60950-1:2006/A2:2013

Le KBA, 24932 Flensburg, Allemagne a délivré l'autorisation/ les autorisations de type suivantes : E1 10R-05 6968

Signé pour et au nom de :

Truma Gerätetechnik GmbH & Co. KG

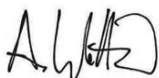

Alexander Wottrich
Gérant

Putzbrunn, le 03/05/2018

Caractéristiques techniques

Tension de fonctionnement

12 V DC

Consommation de courant

environ 28 A en moyenne, maximum 150 A

Consommation de courant au repos

< 80 mA (fiche / adaptateur enfoncé)
< 150 µA (fiche / adaptateur non enfoncé)

Fréquence radio

Classe 2, 868 MHz

Vitesse

environ 17 cm par seconde (en fonction du poids et de l'apente)

Poids

env. 28 kg

Fusible câble « plus »

150 A

Plage d'utilisation Mover XT

caravanes à un essieu d'un poids total inférieur à 2 300 kg

Plage d'utilisation Mover XT2

caravanes à double essieu d'un poids total inférieur à 2 400 kg



Sous réserve de modifications techniques !

Déclaration de garantie du fabricant (Union européenne)

1. Étendue de la garantie du fabricant

Truma, en tant que fabricant de l'appareil, accorde au consommateur une garantie couvrant les vices de l'appareil imputables à d'éventuels défauts de matériau et/ou de fabrication.

Cette garantie s'applique dans les États membres de l'Union européenne ainsi qu'en Islande, Norvège, Suisse et Turquie. Le consommateur est la personne physique ayant fait l'acquisition initiale de l'appareil auprès du fabricant, d'un fabricant OEM ou d'un magasin spécialisé, sans intention de le revendre dans le cadre d'une activité professionnelle commerciale ou indépendante, ou de l'installer chez des tiers.

La garantie couvre les vices nommés ci-dessus survenus dans les 24 mois suivant la conclusion du contrat de vente entre le vendeur et le consommateur. Le fabricant ou un partenaire SAV agréé remédiera à ces défauts soit par une réparation, soit par la livraison d'un appareil de rechange. Les pièces défectueuses deviennent la propriété du fabricant ou du partenaire SAV agréé. Si l'appareil n'est plus fabriqué au moment de la réclamation pour vice, le fabricant est en droit, pour la livraison d'un appareil de rechange, de livrer un produit similaire.

Si le fabricant fournit une prestation de garantie, le délai de garantie concernant les pièces réparées ou remplacées n'est pas reconduit, mais l'ancien délai continue à courir jusqu'à expiration du délai de garantie restant. Seuls le fabricant ou un partenaire SAV agréé seront en droit de réaliser des travaux de garantie.

Les coûts liés au cas de garantie seront réglés directement entre le partenaire SAV agréé et le fabricant. Les coûts supplémentaires dus à des difficultés de démontage et remontage de l'appareil (par ex. démontage de meubles ou d'éléments de carrosserie), ainsi que les frais de déplacement du partenaire SAV agréé ou du fabricant ne seront pas couverts par la garantie.

Toutes autres prétentions, en particulier toutes prétentions à dommages-intérêts du consommateur ou de tiers, sont exclues. Les dispositions de la législation allemande sur la responsabilité du fait des produits défectueux (Produkthaftungsgesetz) restent inchangées.

Les garanties légales applicables relatives aux vices matériels que le consommateur peut faire valoir à l'encontre du vendeur dans le pays d'achat restent inchangées indépendamment de la garantie volontaire du fabricant. Dans certains pays, une garantie peut éventuellement être proposée par certains revendeurs spécialisés (concessionnaires, partenaires Truma). Le consommateur peut la faire valoir directement auprès du revendeur spécialisé où il a acheté l'appareil. Les conditions de garantie du pays où a eu lieu la première acquisition de l'appareil par le consommateur sont applicables.

2. Exclusion de la garantie

La garantie **ne** s'applique **pas** :

- en cas d'utilisation non conforme, inappropriée, incorrecte, négligente ou impropre de l'appareil,
- en cas d'installation, de montage ou de mise en service non conforme suite au non-respect des instructions de montage et du mode d'emploi,
- en cas d'opération ou de manipulation non conforme suite au non-respect des instructions de montage et du mode d'emploi, notamment des instructions d'entretien, de maintenance et des avertissements de sécurité,
- si des installations, des réparations ou des interventions ont été exécutées par des partenaires non agréés,
- pour les consommables, pièces d'usure et en cas d'usure naturelle,

- dans le cas où l'appareil est équipé de pièces de rechange, d'équipement ou d'accessoires autres que des pièces d'origine du fabricant ou non approuvées par le fabricant. Cela s'applique en particulier dans le cas d'une commande en réseau de l'appareil, lorsque les appareils de commande et les logiciels n'ont pas été approuvés par Truma ou lorsque l'appareil de commande Truma (par ex. Truma CP plus, Truma iNet Box) n'est pas utilisé exclusivement pour la commande d'appareils Truma ou d'appareils approuvés par Truma,
- en cas de dommages causés par des corps étrangers (par ex. huiles, plastifiants dans le gaz), des réactions chimiques ou électrochimiques dans l'eau ou si un appareil est entré en contact avec des substances inappropriées (par ex. produits chimiques, substances inflammables, détergents inappropriés),
- en cas de dommages causés par des conditions environnementales anormales ou d'exploitation inadaptées,
- en cas de dommages résultant d'un cas de force majeure ou de catastrophes naturelles, ainsi que d'autres facteurs qui ne sont pas imputables à Truma,
- en cas de dommages causés par un transport inadapté,
- en cas de modifications de l'appareil y compris des pièces de rechange, d'équipement ou d'accessoires et leur installation, en particulier du guidage de gaz brûlés ou de la cheminée réalisées par le consommateur final ou par des tiers.

3. Recours en garantie

Le recours en garantie doit être formé auprès d'un partenaire SAV agréé ou du centre de service après-vente Truma. Vous trouverez adresses et numéros de téléphone sur www.truma.com à la rubrique « Service ».

Adresse du fabricant :
 Truma Gerätetechnik GmbH & Co. KG
 Truma Servicezentrum
 Werner-von-Braun-Straße 12
 85640 Putzbrunn, Allemagne

Afin d'assurer le bon déroulement de la garantie, prière de fournir les informations suivantes au moment où vous prendrez contact :

- description détaillée du défaut
- numéro de série de l'appareil
- date d'achat

Le partenaire SAV agréé ou le centre de service après-vente Truma décideront au cas par cas de la marche à suivre. Afin de prévenir tous dommages dus au transport, l'appareil ne devra être expédié qu'après concertation avec le partenaire SAV agréé ou le centre de service après-vente Truma.

Si le recours en garantie est accepté par le fabricant, ce dernier prend en charge les frais de transport. Si le dommage n'est pas couvert par la garantie, le consommateur en sera informé et les frais de réparation et de transport seront à sa charge. Prière de ne rien retourner sans avoir pris contact avec nous au préalable.

Simboli utilizzati	24
Avvertenze	24
Avvertenze di sicurezza	24
Avvertenze generali	25
Batterie	25
Descrizione del funzionamento	25

Istruzioni per l'uso

Telecomando	26
Attivazione del telecomando	26
Codice lampeggiante con LED e segnale acustico del telecomando	26
Sostituzione delle batterie nel telecomando	27
Smaltimento	27
Manovra del caravan	27
Aggancio ad un veicolo di traino	27
Manutenzione	27
Controlli	28
Allontanamento di sicurezza	28
Ricerca guasti	28
Sintonizzazione della centralina elettronica con il radiotelecomando	28
Dichiarazione di conformità UE	29
Specifiche tecniche	29
Dichiarazione di garanzia del produttore (Unione Europea)	29

Simboli utilizzati



Far eseguire il montaggio e le riparazioni dell'apparecchio solamente da un tecnico qualificato.



Il simbolo indica possibili pericoli.



Nota con informazioni e raccomandazioni.

Avvertenze

L'installatore o il proprietario del veicolo dovrà applicare l'adesivo giallo di avviso fornito con l'apparecchio in un punto del veicolo ben visibile a tutti gli utilizzatori (ad es. sulla porta dell'armadio)! Gli eventuali adesivi mancanti possono essere richiesti a Truma.

Avvertenze di sicurezza



Il prodotto Truma deve essere installato, riparato e sottoposto alla prova di funzionamento solamente da personale qualificato nel rispetto delle istruzioni per l'uso e di montaggio e delle regole della tecnica attualmente riconosciute. Con personale qualificato s'intendono persone che, sulla base della formazione professionale, delle conoscenze e delle esperienze acquisite con i prodotti Truma e le norme pertinenti, sono in grado di eseguire correttamente i lavori necessari e di individuare possibili pericoli.

– Questo apparecchio può essere utilizzato da bambini a partire da 8 anni d'età e persone con capacità fisiche, sensoriali o psichiche limitate o senza esperienza né conoscenze dietro sorveglianza oppure se sono state istruite su come utilizzare l'apparecchio in sicurezza e se comprendono i pericoli che possono derivarne. I bambini non devono giocare con l'apparecchio.

– Prima di utilizzare il Mover XT / XT2 per la prima volta, esercitarsi su un terreno libero per acquisire familiarità con le funzioni del telecomando e di Mover XT / XT2.

– Prima di ogni uso di Mover XT / XT2 controllare pneumatici e rulli di trasmissione; se necessario, rimuovere pietre a spigoli vivi e similari.

– L'interruttore a scorrimento laterale del telecomando (ON / OFF) funge anche da "interruttore di arresto di emergenza". In caso di anomalie, ad es. un comportamento incontrollato del sistema di manovra, spostare immediatamente l'interruttore a scorrimento laterale su "OFF".

– Durante il funzionamento, nel caravan non devono esserci persone.

– Nell'area di rotazione e spostamento (area di manovra) del caravan **non devono sostare persone (in particolare bambini)**.

– Durante l'avvicinamento / l'allontanamento e il funzionamento del Mover XT / XT2 assicurarsi che capelli, arti, indumenti o altri oggetti indossati non possano essere afferrati dalle parti mobili e / o rotanti (ad es. i rulli di trasmissione).

– Durante le manovre, la distanza tra il radiotelecomando e il centro del caravan può essere al **max. 10 m!**

– In caso di anomalie di funzionamento, tirare il freno a mano.

– Per evitare un ribaltamento del caravan, durante le manovre in pendenza orientare il timone verso il basso (verso valle).

– Al termine delle manovre, per prima cosa **inserire sempre il freno di stazionamento, allontanare i rulli di trasmissione dal pneumatico e bloccare** le ruote (in particolare su superfici scoscese!). Il Mover XT / XT2 **non si presta come freno di stazionamento** per il caravan in sosta.

– È indispensabile proteggere il radiotelecomando nei confronti di utilizzi non autorizzati (a questo proposito, prestare attenzione soprattutto ai bambini!).

– Non trainare mai il caravan con i rulli di trasmissione inseriti poiché ciò potrebbe danneggiare i pneumatici, il veicolo di traino e le unità di trasmissione.

– Tutte le ruote e i pneumatici sul caravan devono essere delle stesse dimensioni e dello stesso tipo.

– Per garantire il perfetto funzionamento del Mover XT / XT2, la distanza tra pneumatici e rulli di trasmissione allontanati deve corrispondere a 20 mm. Tutti i pneumatici devono, in base alle indicazioni del produttore, avere la stessa pressione (controllare regolarmente!). L'usura dei pneumatici o il montaggio di pneumatici nuovi può rendere necessaria un'eventuale reimpostazione della distanza rulli di trasmissione / pneumatici (v. «Montaggio degli elementi di trasmissione»).

- Durante il sollevamento da terra, il Mover XT / XT2 **non** deve essere utilizzato come punto di appoggio, in quanto ciò può comportare il danneggiamento dell'unità di trasmissione.
- Non riporre oggetti delicati, quali macchine fotografiche, lettori DVD, ecc., nel vano in prossimità della centralina o dei cavi del motore. I campi elettromagnetici forti potrebbero danneggiarli.
- Al peso a vuoto del veicolo si aggiunge il peso del Mover XT / XT2, comportando una diminuzione del carico utile del veicolo stesso.
- Dopo aver eseguito la manovra, estrarre la spina / l'adattatore dalla presa di sicurezza per non scaricare la batteria. Corrente di riposo con spina / adattatore inserita / $i < 80$ mA. Corrente di riposo con spina / adattatore disinserita / $i < 150$ μ A.
- Prima dell'uso, controllare che il sistema non sia danneggiato.
Non è consentito utilizzare il sistema se danneggiato.

Avvertenze generali

Il Mover XT è stato progettato per superare pendenze fino a circa il 25 % per 1200 kg o il 13 % per 2300 kg di peso complessivo su un terreno appropriato.

Il Mover XT2 è stato progettato per superare pendenze fino a circa il 25 % per 1200 kg o il 10 % per 2400 kg di peso complessivo su un terreno appropriato.

In base al peso del caravan, il Mover XT / XT2 potrebbe non essere in grado di superare ostacoli a partire da un'altezza di circa 3 cm senza un dispositivo ausiliario (utilizzare cunei livellatori).

Sulla base delle proprietà caratteristiche di un radiosegnale, questo può essere interrotto da terreni / oggetti. In questo modo, la qualità della ricezione intorno al caravan viene ridotta in piccole aree, il che può comportare eventuali brevi interruzioni del funzionamento del Mover XT / XT2.

i In seguito allo spegnimento del Mover XT / XT2 tramite il telecomando, la centralina continua ad essere in stand-by. Per uno spegnimento completo, è necessario staccare la batteria dai morsetti oppure installare un sezionatore.

Batterie

Capacità consigliata della batteria

Tecnologia orbitale	min. 38 Ah
Gel / AGM	min. 48 Ah
Batteria piombo-acido (batteria con elettrolita liquido)	min. 75 Ah
Le batterie di avviamento non sono adatte	

i Batterie con capacità superiore consentono un funzionamento prolungato.

Caricabatterie

Per caricare in modo ottimale le batterie si consiglia il caricabatterie Truma BC 10, adatto a tutti i tipi di batterie fino a 200 Ah.

Cura della batteria (anche batterie esenti da manutenzione)

Per raggiungere una lunga durata delle batterie, osservare i seguenti punti:

- le batterie dovrebbero essere completamente ricaricate prima e dopo un consumo di corrente,
- in caso di inutilizzo superiore a 24 ore, interrompere il circuito elettrico (ad es. con un sezionatore o scollegando i poli della batteria),
- in caso di inattività ancora più prolungata, la batteria deve essere scollegata e ricaricata massimo ogni 12 settimane per 24 ore.

i D'inverno conservare la batteria completamente carica in un luogo fresco e al riparo dal gelo e ricaricarla regolarmente (ogni 12 settimane).

Note su come maneggiare le batterie

- Nel maneggiare le batterie, attenersi alle avvertenze di sicurezza e le schede tecniche del fabbricante.
- Verificare attentamente che i morsetti siano collegati saldamente.
- Proteggere i poli delle batterie con tappi per evitare cortocircuiti.
- Nello smontare la batteria, scollegare prima il collegamento a massa (polo negativo) e poi il polo positivo dalla batteria. Nel montaggio, collegare prima il polo positivo e poi quello negativo.

Descrizione del funzionamento

Prima della messa in funzione, attenersi scrupolosamente alle istruzioni per l'uso e alle «Avvertenze di sicurezza»! Il proprietario del veicolo è responsabile dell'uso corretto dell'apparecchio.

Attenzione: il Mover XT è adatto soltanto per rimorchi monoasse e il Mover XT2 soltanto per rimorchi a due assi.

Il Mover XT / XT2 è un sistema di manovra con il quale un caravan può essere spostato senza ricorrere al veicolo di traino.

Consta di due unità di trasmissione separate, ognuna delle quali dispone di un proprio motore a corrente continua da 12 V. Queste unità vengono montate rispettivamente il più vicino possibile alle ruote sul telaio del veicolo per mezzo di una traversa.

Dopo l'avvicinamento dei rulli di trasmissione ai pneumatici mediante il telecomando, il Mover XT / XT2 è pronto per l'uso. Il comando avviene esclusivamente mediante il telecomando, che invia segnali radio alla centralina. Una batteria da 12 V con acido di piombo installata separatamente oppure una batteria al piombo-gel idonea (non in dotazione) alimenta a corrente la centralina.

Telecomando

i Tenere il telecomando al riparo dall'umidità e dall'azione diretta dei raggi solari.



Figura 1

Attivazione del telecomando

i All'accensione, non deve essere attiva alcuna altra funzione del telecomando.

a = Interruttore a scorrimento on / off

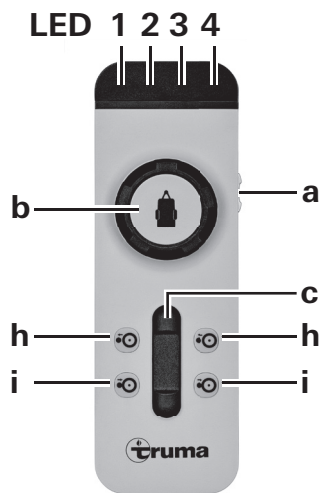
- On (il LED 4 si illumina*)
- Off (il LED 4 si spegne)

* Il LED 4 lampeggia dopo l'attivazione del telecomando per circa 5 secondi fino quando il sistema è pronto per l'uso.

Il caravan può essere manovrato in una delle seguenti modalità:

- b solo con manopola
- c solo con cursore
- b + c con manopola e cursore

Sulla manopola, il simbolo del caravan mostra la direzione di marcia attuale (riferita al caravan stesso).

Il cursore consente di muovere il caravan avanti / indietro senza scossoni e di variare in continuo la velocità.

Solo cursore

(avanti, indietro e regolazione continua della velocità)

- Cursore avanti → movimento del caravan avanti (in direzione del timone) (entrambe le ruote girano avanti)
- Cursore indietro → movimento del caravan indietro (in direzione opposta al timone) (entrambe le ruote girano indietro)

Più si allontana il cursore dalla posizione zero, più la velocità aumenta.

Solo manopola Mover XT

(Curva a destra o a sinistra, regolazione continua)

- Rotazione verso destra → timone del caravan verso destra la ruota sinistra gira avanti – la ruota destra gira indietro Rotazione intorno al centro del caravan
- Rotazione verso sinistra → timone del caravan verso sinistra la ruota sinistra gira indietro – la ruota destra gira avanti Rotazione intorno al centro del caravan

Il caravan può essere ruotato su sé stesso in senso circolare, senza spostarlo in avanti.

Manopola e cursore Mover XT2

I due assi rendono impossibile ruotare il caravan sul posto senza effettuare un movimento in avanti. Azionando la manopola e il cursore, il Mover XT2 si sposta in senso circolare, con entrambe le ruote che girano costantemente, anche se la ruota interna è più lenta della ruota esterna.

Manopola e cursore Mover XT / XT2

(Caravan verso destra o sinistra e avanti o indietro)

- Manopola verso destra e cursore avanti → timone del caravan verso destra la ruota sinistra gira rapidamente – la ruota destra lentamente avanti
- Manopola verso sinistra e cursore avanti → timone del caravan verso sinistra la ruota sinistra gira lentamente – la ruota destra rapidamente avanti
- Manopola verso destra e cursore indietro → timone del caravan verso destra la ruota sinistra gira lentamente – la ruota destra rapidamente indietro
- Manopola verso sinistra e cursore indietro → timone del caravan verso sinistra la ruota sinistra gira rapidamente – la ruota destra lentamente indietro

Più si spinge il cursore verso il fine corsa, più la velocità aumenta (raggio di curvatura e velocità liberamente selezionabili).

Avvicinamento e allontanamento

h = Comando a due mani **Allontanamento** dei rulli di trasmissione (i rulli di trasmissione si allontanano dal pneumatico)
i = Comando a due mani **Avvicinamento** dei rulli di trasmissione (i rulli di trasmissione si spostano verso il pneumatico)

Per avvicinare o allontanare i rulli di trasmissione, occorre **sempre premere i due tasti contemporaneamente** per circa 3 secondi (ritardo di sicurezza) fino a quando ha inizio l'operazione di avvicinamento o allontanamento.

Quando i rulli di trasmissione si spostano nella direzione della rispettiva posizione finale, è possibile rilasciare i tasti. I rulli di trasmissione raggiungono automaticamente la posizione finale.

i Se durante l'avvicinamento vengono premuti i due tasti di allontanamento, l'avvicinamento viene interrotto, i rulli di trasmissione vengono allontanati e si spostano automaticamente fino alla posizione finale.

Il telecomando si disattiva automaticamente dopo circa 1 minuto, se non viene premuto alcun tasto. Il LED 4 verde si spegne.

Per riattivare il telecomando, posizionare l'interruttore a scorrimento su «Off» ○ e, dopo circa 1 secondo, portarlo nuovamente su «On» ●.

Sul caravan non è presente alcun interruttore «On / Off».

Codice lampeggiante con LED e segnale acustico del telecomando

LED 1 rosso Visualizzazione del livello di carica della batteria del caravan

buono	LED spento
debole	LED acceso
scarica	LED acceso e LED 3 indicante un messaggio di errore

LED 2 giallo acceso in caso di guasto temporaneo, risuona inoltre un segnale acustico in caso di sovraccorrente / sovratemperatura. La potenza viene ridotta automaticamente. Lasciare raffreddare il sistema.

lampeggia quando il Mover viene avvicinato e la centralina o il telecomando sono stati spenti.

LED 3 rosso acceso in caso di guasto duraturo, risuona inoltre un segnale acustico ad es. in caso di motore di azionamento difettoso inserire il freno a mano. V. «Ricerca guasti»

LED 4 verde lampeggia se dopo l'attivazione del telecomando il collegamento radio non è ancora stato attuato

è acceso in stato di pronto operativo e in presenza di un collegamento dati stabile

lampeggia in combinazione con un segnale acustico

- dopo 10 secondi dall'attivazione del telecomando se la centralina non è pronta per l'uso
- se la centralina è stata spenta
- dopo 1 minuto se non sono stati attivati i tasti del telecomando
- dopo l'interruzione del collegamento radio

Tutti i LED sono spenti e nessun segnale acustico

Sistema spento
(controllare eventualmente le batterie del telecomando)

Sostituzione delle batterie nel telecomando

Utilizzare esclusivamente batterie ministilo sigillate con involucro in acciaio LR 03, AAA, AM 4, MN 2400 (1,5 V).

In caso d'impiego di batterie nuove, prestare attenzione alla polarità!



Figura 2

i Dalle batterie scariche esauste può fuoriuscire acido e danneggiare il telecomando! Rimuovere le batterie quando il telecomando non viene utilizzato per tempi prolungati.

Non si presta alcuna garanzia per danni causati da fuoriuscita di acido dalle batterie.

Smaltimento

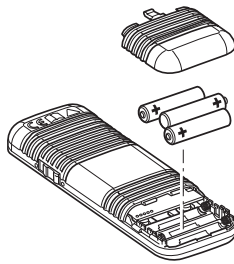

Non smaltire il telecomando e le batterie nei rifiuti domestici, bensì portarli in un'isola ecologica perché siano differenziati. Così facendo contribuirete al riutilizzo e al riciclaggio dei materiali.

Manovra del caravan



Prima dell'uso di Mover XT / XT2 osservare le «Avvertenze di sicurezza»!

In caso di caravan sganciato, inserire il freno a mano.

Estrarre la spina / l'adattatore a 13 poli dal veicolo e inserirla / o nella presa di sicurezza presente sul caravan.

i Per motivi di sicurezza, il Mover XT / XT2 può essere azionato soltanto se la spina / l'adattatore a 13 poli del caravan è inserita / o nella presa di sicurezza.



In caso di malfunzionamento, la spina / l'adattatore a 13 poli può essere disinserita / o dalla presa di sicurezza soltanto se il freno di stazionamento è inserito, poiché si disabilitano le funzioni elettriche di protezione.

Accendere il telecomando – il LED 4 verde lampeggia fino a quando la centralina è pronta per l'uso. Se la centralina non è pronta per l'uso, il telecomando si spegne dopo ca. 10 secondi.

Premere contemporaneamente i due tasti (i) per effettuare l'avvicinamento, dopo circa 3 secondi (ritardo di sicurezza) inizia l'operazione di avvicinamento.

Controllare con l'indicatore di posizione se i due rulli di trasmissione sono collocati in modo corretto.



Prima della messa in funzione del Mover XT / XT2, rilasciare il freno a mano.

La manopola e il cursore consentono un movimento in tutte le direzioni.



Grazie al softstart / softstop, il caravan viene messo in movimento senza scossoni durante la partenza e frenato dolcemente durante l'arresto.

Quando si rilasciano manopola e cursore o quando il segnale radio diventa troppo debole o risulta disturbato, il caravan si arresta. Apparecchi radio o telecomandi di altri Mover non mettono in funzione il proprio Mover.

Dopo l'avviamento, il Mover XT / XT2 si muove ad una velocità uniforme (in base alla posizione del cursore). La velocità aumenta leggermente su una superficie in pendenza e diminuisce su una superficie in salita.

Al termine delle manovre, **inserire innanzitutto il freno a mano**, quindi **allontanare i rulli di trasmissione dal pneumatico**.

Per spegnere il telecomando, spostare l'interruttore a scorrimento del telecomando stesso sulla posizione «Off» **o** (il Mover XT / XT2 va in stand-by).



L'interruttore a scorrimento funge anche da interruttore per l'«arresto d'emergenza».

Al termine delle manovre, estrarre la spina / l'adattatore dalla presa di sicurezza, altrimenti la centralina si disattiva automaticamente dopo un'ora. A spina / adattatore inserita / o la batteria si scarica con una corrente di riposo di ca. 80 mA.

Aggancio ad un veicolo di traino

Per mezzo del Mover XT / XT2 è possibile un aggancio al veicolo di traino con precisione millimetrica e senza scossoni. Tuttavia, ciò richiede accuratezza e un po' d'esercizio.

Portare il caravan vicino al veicolo di traino come indicato nelle istruzioni per l'uso (inserire il freno a mano e una marcia). Per garantire un posizionamento preciso, agire sulla manopola e sul cursore fino a quando il giunto del caravan si trova precisamente sul gancio a sfera del veicolo di traino. Successivamente, agganciare il caravan al veicolo di traino abbassandolo sulla ruota di sostegno come al solito.

Preparare il caravan per la trazione come d'abitudine.

Il caravan non deve essere trainato con i rulli di trasmissione avvicinati.

Manutenzione

Tenere puliti gli elementi di trasmissione dallo sporco stradale più grosso. Durante la pulizia del caravan, spruzzare il Mover XT / XT2 con acqua mediante un tubo flessibile per eliminare fango, ecc. Accertarsi che non siano incastrati sassi, rami, ecc. La centralina è esente da manutenzione. Il telecomando deve essere conservato in un luogo asciutto.

Ogni anno (o prima dell'inverno) pulire il Mover XT / XT2 come descritto precedentemente. Non arrestare il caravan con i rulli di trasmissione avvicinati.

In caso di tempi di inattività prolungati, per evitare il suo completo esaurimento, è necessario staccare la batteria e ricaricarla di tanto in tanto. Prima della messa in funzione, caricare la batteria del caravan.

Il controllo e la relativa manutenzione del Mover XT / XT2 possono essere eseguiti in maniera molto semplice da voi o dal vostro rivenditore ogni anno in occasione della revisione annuale del vostro caravan. In caso di dubbi, rivolgersi al servizio di assistenza Truma o a un nostro partner di assistenza autorizzato (vedere il sito www.truma.com).

Controlli

- Verificare regolarmente che il montaggio, il cablaggio ed i collegamenti non siano danneggiati. Le unità di trasmissione devono potersi muovere liberamente ed essere riportate automaticamente nella posizione di riposo sicura durante l'allontanamento. In caso contrario, verificare che le unità di trasmissione non siano sporche o corrose in corrispondenza delle guide e, se necessario, pulirle per assicurare la regolarità del movimento.
- In caso di tempi di inattività prolungati (ad es. alla fine dell'inverno) verificare che tutti i motori rispondano correttamente ai comandi del telecomando.
- Il Mover XT / XT2 deve essere controllato almeno ogni 2 anni da un tecnico qualificato, che verificherà la presenza di ruggine, il fissaggio saldo dei componenti, nonché il buono stato di tutte le parti importanti per la sicurezza.

Allontanamento di sicurezza

Se la batteria del caravan è scarica al punto tale che l'allontanamento elettrico non funziona più oppure è presente un difetto, è possibile effettuare anche un allontanamento manuale.

Sull'estremità posteriore della carteratura, rimuovere il coperchio di plastica (m) facendo leva con un cacciavite. Inserire la chiave a tubo (misura 7 – in dotazione) nel bullone a testa esagonale e allontanare l'unità di trasmissione **ruotandola in senso orario**. Ripetere la procedura sul lato opposto.



Figura 3

Dopo avere caricato la batteria o eliminato il guasto, è possibile avvicinare di nuovo elettricamente i rulli.

Ricerca guasti

Controllare che le batterie del telecomando siano in perfetto stato!

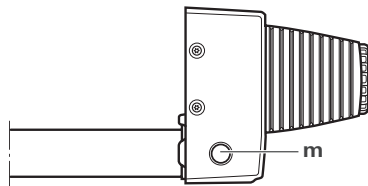
Verificare che la spina / l'adattatore del caravan sia inserita / o nella presa di sicurezza!

Verificare che la batteria del caravan sia in perfetto stato e completamente carica! Attenzione: in caso di temperatura ambiente molto rigida, le batterie possono subire un forte calo di potenza.

Verificare che il fusibile presso il cavo di collegamento della batteria funzioni correttamente. Se il fusibile è guasto, verificare l'eventuale presenza di un cortocircuito sul cavo di collegamento!

In caso di guasto del sistema (LED 3 rosso del telecomando acceso), inserire il freno di stazionamento, spegnere il telecomando e riaccenderlo dopo 2 secondi!

Eseguire un reset con freno di stazionamento inserito – durata circa 10 secondi – (staccare la batteria per alcuni secondi oppure scollegare e ricollegare la spina di sicurezza)!

Qualora queste misure non consentano di eliminare l'anomalia, rivolgersi al servizio di assistenza Truma.

Sintonizzazione della centralina elettronica con il radiotelecomando

i Il telecomando e la centralina sono sintonizzati tra loro in fabbrica.

Dopo la sostituzione della centralina **o** del telecomando, questi devono essere nuovamente sintonizzati in base alle seguenti istruzioni.

Verificare il montaggio in base alle istruzioni di montaggio e accertarsi che **non** siano presenti i rulli di trasmissione. Controllare il corretto collegamento e lo stato della batteria e che nella centralina siano presenti 12 V. Accertarsi che la spina del caravan sia inserita nella presa di sicurezza.

i Leggere prima interamente le seguenti istruzioni perché la finestra temporale disponibile per la sintonizzazione è limitata (circa 10 secondi).

i Per premere il pulsante di ripristino (k) occorre ad es. una penna a sfera o un piccolo cacciavite.

- Spegnere il telecomando.
- Dopo l'accensione della centralina, attendere (circa 15 secondi) finché il LED rosso (j) lampeggia lentamente.
- Premere il pulsante di ripristino (k) sulla centralina finché il LED rosso (j) lampeggia velocemente.
- Tenere premuto il tasto di avvicinamento (i) sul telecomando e accendere il telecomando con l'interruttore a scorrimento (a). Rilasciare il tasto di avvicinamento (i).
- Se la sintonizzazione è riuscita, il LED rosso (j) della centralina e il LED verde del telecomando (LED 4) sono accesi fissi.

i Se la sintonizzazione non è riuscita, il LED rosso (j) lampeggia e occorre ripetere il procedimento.



Figura 4

Dichiarazione di conformità UE

Prodotto

Funzione: Ausilio di manovra
Modello: Mover XT
Versione: Mover XT, Mover XT2, Mover XT L, Mover XT4,
Mover HR XT, Mover HR XT2, Mover HR XT L,
Mover HR XT4

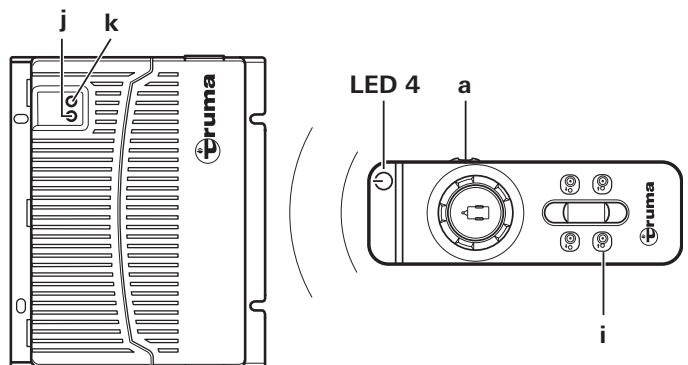
Fabbricante

Truma Gerätetechnik GmbH & Co. KG
Wernher-von-Braun-Str. 12
85640 Putzbrunn, Germania

La presente dichiarazione di conformità è rilasciata sotto l'esclusiva responsabilità del fabbricante.

Il prodotto è conforme alla pertinente normativa di armonizzazione dell'Unione:

Direttiva 2014/53/UE sulle apparecchiature radio (RED)

Riferimento alle pertinenti norme armonizzate utilizzate o riferimenti alle altre specifiche tecniche in relazione alle quali è dichiarata la conformità:

EN 300 220-1 V3.1.1; EN 300 220-2 V3.1.1
EN 301 489-1 V1.9.2; EN 301 489-3 V1.6.1
EN 60950-1:2006/A2:2013

L'Ufficio Federale della Motorizzazione (KBA), 24932 Flensburg, Germania, ha assegnato il/i seguente/i numero/i di omologazione: E1 10R-05 6968

Firmato a nome e per conto di:

Truma Gerätetechnik GmbH & Co. KG



Alexander Wottrich
Direttore generale

Putzbrunn, 03/05/2018

Specifiche tecniche

Tensione di esercizio

12 V DC

Corrente assorbita

in media circa 28 A max.150 A

Corrente di riposo assorbita

< 80 mA (a spina / adattatore inserita / o)
< 150 µA (a spina / adattatore disinserita / o)

Radiofrequenza

classe 2, 868 MHz

Velocità

circa 17 cm al secondo (a seconda del peso e della pendenza)

Peso

ca. 28 kg

Fusibile conduttore positivo

150 A

Campo d'impiego Mover XT

caravan monoasse con peso complessivo fino a 2300 kg

Campo d'impiego Mover XT2

caravan a due assi con peso complessivo fino a 2400 kg



Salvo modifiche tecniche!

Dichiarazione di garanzia del produttore (Unione Europea)

1. Ambito di validità della garanzia del produttore

Truma, in quanto produttore dell'apparecchio, concede al consumatore una garanzia a copertura di eventuali vizi del materiale e/o di fabbricazione.

Questa garanzia vale negli Stati membri dell'Unione Europea nonché in Islanda, Norvegia, Svizzera e Turchia. Il consumatore è la persona fisica, che per prima ha acquistato l'apparecchio dal produttore, OEM o rivenditore specializzato, e che non lo rivende nell'ambito di un'attività commerciale o professionale autonoma né lo installa presso terzi.

La garanzia del produttore si applica ai vizi summenzionati, che si manifestano entro 24 mesi dalla conclusione del contratto di acquisto tra il venditore e il consumatore. Il produttore o un partner di assistenza autorizzato provvederà all'eliminazione di tali vizi mediante adempimento successivo, ovvero mediante riparazione o sostituzione a propria discrezione. Le parti difettose diventeranno di proprietà del produttore o del partner di assistenza autorizzato. Qualora al momento della denuncia del vizio l'apparecchio risulti fuori produzione, in caso di fornitura sostitutiva il produttore potrà fornire anche un prodotto simile.

Nel caso in cui il produttore decida di prestare garanzia, il periodo di garanzia relativo ai pezzi riparati o sostituiti non decorrerà ex-novo, ma terminerà in base al vecchio periodo di garanzia.

Sono autorizzati a svolgere i lavori in garanzia esclusivamente il produttore o un partner di assistenza autorizzato. I costi derivanti dalla garanzia saranno conteggiati direttamente tra il partner di assistenza autorizzato e il produttore. Ulteriori costi derivanti da condizioni di smontaggio e montaggio dell'apparecchio più gravose (ad es. smontaggio di parti di mobili o carrozzeria) nonché le spese di trasferta del partner di assistenza autorizzato o del produttore non possono essere riconosciuti in garanzia.

Si escludono ulteriori pretese, in particolare richieste di risarcimento dei danni da parte del consumatore o di terzi. Restano salve le disposizioni della legge sulla responsabilità del produttore (Produkthaftungsgesetz).

Con la garanzia volontaria del produttore restano comunque invariati i diritti di legge del consumatore derivanti dai vizi della cosa vigenti nei confronti del venditore nel paese di acquisto. In singoli paesi possono sussistere garanzie che vengono rilasciate dai rivenditori specializzati (concessionari, rivenditori autorizzati, Truma Partner). Il consumatore può avvalersene direttamente tramite il rivenditore specializzato presso il quale ha effettuato l'acquisto dell'apparecchio. Si applicano le condizioni di garanzia del paese in cui il consumatore ha effettuato il primo acquisto dell'apparecchio.

2. Esclusione della garanzia

La garanzia è **esclusa**:

- in seguito a un utilizzo dell'apparecchio scorretto, inadeguato, errato, negligente o non conforme alla sua destinazione
- in seguito a installazione, montaggio o messa in funzione scorretti non conformi alle istruzioni per l'uso e di montaggio
- in seguito a funzionamento o uso scorretto non conforme alle istruzioni per l'uso e di montaggio, in particolare in caso di inosservanza delle istruzioni di manutenzione e cura e delle avvertenze
- se installazioni, riparazioni o interventi vengono effettuati da partner non autorizzati
- per materiali di consumo, componenti soggetti a usura e naturale logoramento

- se l'apparecchio viene dotato di ricambi, parti integrative o accessori non originali del produttore o non autorizzati dal fabbricante. Ciò vale in particolare nel caso di un controllo in rete dell'apparecchio, se i dispositivi di controllo e i software non sono stati autorizzati da Truma o se l'unità di controllo Truma (ad es. Truma CP plus, Truma iNet Box) non viene utilizzata esclusivamente per il controllo di apparecchi Truma o apparecchi autorizzati da Truma
- in seguito a danni dovuti a sostanze estranee (ad es. oli, plastificanti nel gas), influssi chimici o elettrochimici nell'acqua o se l'apparecchio entra altrimenti in contatto con sostanze inappropriate (ad es. prodotti chimici, sostanze infiammabili, detergenti inappropriati)
- in seguito a danni dovuti a condizioni ambientali anomale o in caso di condizioni operative inappropriate
- in seguito a danni dovuti a forza maggiore o catastrofi naturali, nonché ad altre cause non imputabili a Truma
- in seguito a danni riconducibili al trasporto scorretto
- in seguito a modifiche all'apparecchio, ivi incluse quelle a ricambi, parti integrative o accessori e la loro installazione, in particolare allo scarico fumi o al camino da parte del cliente finale o di terzi

3. Esercizio del diritto di garanzia

Il diritto di garanzia deve essere esercitato presso un partner di assistenza autorizzato o il centro di assistenza Truma. Tutti gli indirizzi e i numeri di telefono sono disponibili sul sito www.truma.com nella sezione «Service».

L'indirizzo del fabbricante è il seguente:
 Truma Gerätetechnik GmbH & Co. KG
 Truma Servicezentrum
 Wernher-von-Braun-Straße 12
 85640 Putzbrunn, Germania

Per consentire lo svolgimento regolare, si prega di tenere a portata di mano le seguenti informazioni prima di contattare l'assistenza:

- descrizione dettagliata del difetto
- numero di matricola dell'apparecchio
- data d'acquisto

Il partner di assistenza autorizzato o il centro di assistenza Truma stabiliranno le ulteriori modalità di procedura. Per evitare eventuali danni dovuti al trasporto, l'apparecchio in questione può essere inviato solo previo accordo con il partner di assistenza autorizzato o il centro di assistenza Truma.

Se la garanzia viene accettata dal produttore, questi si farà carico dei costi di trasporto. Qualora il caso non sia coperto dalla garanzia, il consumatore ne sarà informato e i costi di riparazione e di trasporto saranno a suo carico. Si prega di astenersi dall'effettuare spedizioni prima di aver preso i relativi accordi.

Inhoudsopgave

Gebruikte symbolen	31
Waarschuwingen	31
Veiligheidsrichtlijnen	31
Algemene aanwijzingen	32
Accu's	32
Beschrijving van de werking	32

Gebruiksaanwijzing

Afstandsbediening	33
Inschakelen van de afstandsbediening	33
LED-knippercode en pieptoon van de afstandsbediening .	33
Vervanging van de batterijen in de afstandsbediening	34
Verwijdering	34
Manoeuvreren van de caravan	34
Aankoppelen aan een auto	34
Onderhoud	34
Controles	35
Noodbediening vrijzetten aandrijfrollen	35
Fouten zoeken	35
Elektronische besturing en draadloze afstandsbediening op elkaar inregelen	35
EU-Verklaring van Overeenstemming	36
Technische gegevens	36
Garantieverklaring van de fabrikant (Europese Unie)	36

Gebruikte symbolen



Inbouw en reparatie van de mover mogen alleen door geschoold personeel worden uitgevoerd.



Symbool wijst op mogelijke gevaren.



Opmerking met informatie en tips.

Waarschuwingen

De bij het apparaat geleverde gele sticker met de waarschuwingen moet door de inbouwfirmat of de houder van het voertuig op een voor iedere gebruiker goed zichtbare plaats in het voertuig worden aangebracht (bijv. op de kledingkastdeur)! Als er stickers ontbreken, kunnen deze bij Truma worden aangevraagd.

Veiligheidsrichtlijnen



Alleen vakkundig en geschoold personeel (vaktechnisch geschoold personeel) mag met inachtneming van de inbouwhandleiding en gebruiksaanwijzing en de meest recente regels van de techniek het Truma product inbouwen, repareren en de goede werking ervan controleren. Vaktechnisch geschoold personeel zijn personen die op grond van hun vaktechnische opleiding en scholing, hun kennis en ervaring met de producten van Truma en de toepasselijke normen de vereiste werkzaamheden correct kunnen uitvoeren en mogelijke gevaren kunnen onderkennen.

- Dit apparaat kan worden gebruikt door kinderen vanaf 8 jaar en daarnaast door personen met verminderde fysieke, sensorische of mentale capaciteiten of gebrek aan ervaring en kennis, mits ze onder toezicht staan of in het veilige gebruik van het apparaat zijn geïnstrueerd en de risico's die daaruit voortvloeien begrijpen. Kinderen mogen niet met het apparaat spelen.
- Vóór het eerste gebruik van de Mover XT4 op open terrein oefenen om u met de functies van resp. de afstandsbediening en de Mover XT4 vertrouwd te maken.
- Voor ieder gebruik van de Mover XT / XT2 banden en aandrijfrollen controleren; eventueel scherpe stenen en dergelijke verwijderen.
- De schuifschakelaar aan de zijkant van de afstandsbediening (AAN / UIT) dient ook als „noodstop-schakelaar“. Bij opvallende zaken, bijv. ongecontroleerd gedrag van het rangeersysteem, moet de schakelaar aan de zijkant onmiddellijk op „UIT“ worden gezet.
- Tijdens het gebruik mogen zich geen personen in de caravan bevinden.
- Binnen het draai- en verplaatsingsbereik (manoeuvreerbereik) van de caravan mogen zich **geen personen (vooral geen kinderen)** ophouden.
- Bij het aanzetten / vrijzetten en tijdens het gebruik van de Mover XT / XT2 moet erop worden gelet dat er geen haren, ledematen, kleding of andere op lichaam gedragen voorwerpen tussen bewegende en / of draaiende onderdelen (bijv. aandrijfrollen) kunnen komen.
- Bij het manoeuvreren mag de afstand tussen de draadloze afstandsbediening en het midden van de caravan **max. 10 m** bedragen!
- Bij storingen de handrem aantrekken.
- Om omslaan van de caravan te voorkomen, bij het manoeuvreren op hellingen de dissel naar onderen (bergaf) richten.
- Na het manoeuvreren altijd eerst de **handrem aantrekken**, de **aandrijfrollen van de band vrijzetten** en de wielen (met name op hellende ondergronden!) **blokkeren**. De Mover XT / XT2 is **niet** geschikt **als parkeerrem** voor als de caravan op zijn plaats staat.
- Zorg ervoor dat de draadloze afstandsbediening nooit onbevoegd kan worden gebruikt (let vooral op kinderen!).
- Trek de caravan nooit terwijl de aandrijfrollen tegen de banden zijn aangezet, aangezien dit kan leiden tot schade aan de banden, aan de trekauto en aan de aandrijfeenheden.
- Alle wielen en banden van de caravan moeten van dezelfde maat en hetzelfde type zijn.
- Om een correct functioneren van de Mover XT / XT2 te waarborgen, moet de afstand tussen banden en weggedraaide aandrijfrollen 20 mm bedragen. Alle banden moeten – volgens gegevens van de fabrikant – dezelfde bandenspanning hebben (controleer dit regelmatig!). Door slijtage van de banden of montage van nieuwe banden is eventueel een nieuwe instelling van de afstand aandrijfrollen / banden nodig (zie „Montage van de aandrijfelementen“).

- De caravan mag **niet** onder de Mover XT / XT2 worden opgekrikt, omdat dit tot beschadiging van de aandrijving kan leiden.
- Gevoelige voorwerpen, zoals camera's, DVD-spelers enz. mogen niet in de bergruimte in de buurt van de besturing of van de motorbekabeling worden bewaard. Ze zouden schade kunnen oplopen door de sterke elektromagnetische velden.
- Door het gewicht van de Mover XT / XT2, wordt het ledig gewicht van het voertuig hoger, daardoor wordt de nuttige belasting van het voertuig minder.
- Na het manoeuvreren de stekker / adapter uit het veiligheidsstopcontact trekken, omdat anders de accu leeg raakt. Ruststroom bij ingestoken stekker / adapter < 80 mA. Ruststroom bij uitgetrokken stekker / adapter < 150 μ A.
- Controleer het systeem alvorens dit te gaan gebruiken op beschadigingen. Als het systeem beschadigd is, mag het niet worden gebruikt.

Algemene aanwijzingen

De Mover XT is ontwikkeld voor hellingen tot ca. 25 % bij 1.200 kg of 13 % bij 2.300 kg totaalgewicht op een geschikte ondergrond.

De Mover XT2 is ontwikkeld voor hellingen tot ca. 25 % bij 1.200 kg of 10 % bij 2400 kg totaalgewicht op een geschikte ondergrond.

De Mover XT / XT2 kan afhankelijk van het gewicht van de caravan deze vanaf een hoogte van ca. 3 cm niet zonder hulpmiddelen over obstakels heen laten rijden (gebruik oprijwigen).

Door de specifieke eigenschappen van een radiosignaal kan dit door het terrein / door voorwerpen worden onderbroken. Hierdoor bestaat de kans dat incidenteel rondom de caravan de ontvangstkwaliteit verminderd is, waardoor de werking van de Mover XT / XT2 eventueel korte tijd kan worden onderbroken.

i Na het uitschakelen van de Mover XT / XT2 met de afstandsbediening blijft de besturing stand-by. Om deze compleet uit te schakelen, moeten de polen van de accu worden losgemaakt of moet er een scheidingschakelaar worden gemonteerd.

Accu's

Aanbevolen accucapaciteiten

SpiralCell®-technologie	min. 38 Ah
Gel / AGM	min. 48 Ah
Loodzuuraccu (vloeibaar elektrolyt)	min. 75 Ah
Startaccu's zijn niet geschikt	

i Accu's met een grotere capaciteit maken een langere gebruiksduur mogelijk.

Acculader

Voor het optimaal opladen van de accu's adviseren wij de Truma acculader BC 10 die geschikt is voor alle accutypes tot 200 Ah.

Onderhoud accu (ook onderhoudsvrije accu's)

Om een lange levensduur van de accu te bereiken moeten de volgende punten in acht worden genomen:

- accu's moeten voor en na stroomafname volledig worden opgeladen,
- bij stilstandperiodes langer dan 24 uur de stroomkring onderbreken (bijv. met een scheidingschakelaar of door het losmaken van de accupolen),
- bij langere stilstandperiodes moeten de polen van de accu worden losgemaakt en deze uiterlijk om de 12 weken gedurende 24 uur worden opgeladen.

i In de winter de volledig opgeladen accu koel en vorstvrij bewaren en regelmatig (om de 12 weken) bijladen.

Richtlijnen voor het werken met accu's

- Neem bij het werken met accu's de veiligheidsrichtlijnen en gegevensinformatiebladen van de fabrikant in acht
- Let op dat de poolklemmen goed vastzitten
- Bescherm de accupolen met beschermkapjes, om kortsluiting te voorkomen
- Haal bij het uitbouwen van de accu eerst de massakabel (minpool) los en daarna de kabel van de pluspool van de accu. Bij de inbouw eerst de kabel van de pluspool en daarna de kabel van de minpool bevestigen.

Beschrijving van de werking

Vóór ingebruikname altijd eerst de gebruiksaanwijzing lezen en de „veiligheidsrichtlijnen“ in acht nemen! De houder van het voertuig is verantwoordelijk voor de correcte bediening van het apparaat.

Let op dat de Mover XT alleen geschikt is voor enkelassige, de Mover XT2 alleen voor dubbelassige aanhangers.

De Mover XT / XT2 is een manoeuvreersysteem dat het mogelijk maakt een caravan zonder hulp van de auto te verplaatsen.

Hij bestaat uit twee gescheiden aandrijfeenheden die elk over een eigen 12 V-gelijkstroommotor beschikken. Deze eenheden worden steeds in de directe omgeving van de wielen aan het chassis gemonteerd en door middel van een dwarsstang verbonden.

Nadat de aandrijfrollen met de afstandsbediening tegen de banden zijn aangezet, is de Mover XT / XT2 gereed voor gebruik. De bediening verloopt uitsluitend via de afstandsbediening. Deze zendt radiosignalen naar de besturing. Een apart geïnstalleerde 12 V loodzuuraccu of geschikte loodgelaccu (niet bijgeleverd) voorziet de besturing van stroom.

Afstandsbediening

i De afstandsbediening niet blootstellen aan vocht en niet in de felle zon leggen.

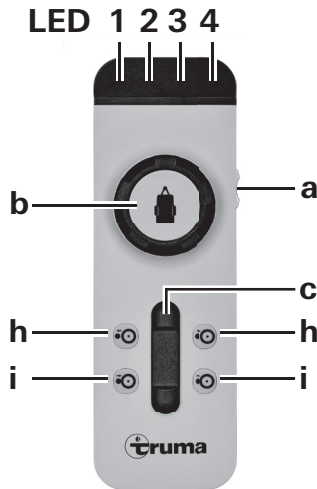

Afbeelding 1

Inschakelen van de afstandsbediening

i Bij het inschakelen mag er geen andere functie van de afstandsbediening geactiveerd zijn

a = Aan / Uit-schuifschakelaar

- Aan (LED 4 brandt*)
- Uit (LED 4 dooft)

* LED 4 knippert na het inschakelen van de afstandsbediening ca. 5 seconden tot het systeem gereed is voor gebruik.

Voor het besturen van de caravan bestaan de volgende mogelijkheden:

- b alleen met de draairegelaar
- c alleen met de schuifregelaar
- b + c met draai- en schuifregelaar

Op de draairegelaar geeft het symbool van de caravan de actuele rijrichting (met betrekking tot de caravan) aan.

Met de schuifregelaar kan zonder schokken vooruit / achteruit worden gereden en de snelheid traploos worden ingesteld.

Alleen schuifregelaar

(Vooruit, achteruit en traploze snelheidsregeling)

- Schuifregelaar naar voren → caravan rijdt vooruit (in de richting van de dissel) (alle wielen draaien vooruit)
- Schuifregelaar naar achteren → caravan rijdt achteruit (tegenovergestelde richting van de dissel) (beide wielen draaien achteruit)

De snelheid neemt toe naarmate de schuifregelaar verder uit de nulstand wordt geschoven.

Alleen draairegelaar Mover XT

(rechter of linker bocht, traploos)

- Naar rechts draaien → caravandissel naar rechts linker wiel draait vooruit – rechter wiel draait achteruit draaiing om het midden van de caravan
- Naar links draaien → caravandissel naar links linker wiel draait achteruit – rechter wiel draait vooruit draaiing om het midden van de caravan

De caravan kan op de plaats ronddraaien zonder dat hij vooruit wordt verplaatst.

Draairegelaar en schuifregelaar Mover XT2

Draaien op de plaats zonder vooruitrijden is door de twee assen niet mogelijk. Door het bedienen van de draairegelaar en de schuifregelaar rijdt de Mover XT2 in een cirkel, daarbij draaien beide wielen continu, echter het wiel aan de binnenkant van de bocht langzamer dan dat aan de buitenkant.

Draairegelaar en schuifregelaar Mover XT / XT2

(Caravan rechts of links en vooruit of achteruit)

- Draairegelaar naar rechts en schuifregelaar naar voren → caravandissel naar rechts linker wiel draait snel – rechter wiel langzaam vooruit
- Draairegelaar naar links en schuifregelaar naar voren → caravandissel naar links linker wiel draait langzaam – rechter wiel snel vooruit
- Draairegelaar naar rechts en schuifregelaar naar achteren → caravandissel naar rechts linker wiel draait langzaam – rechter wiel snel achteruit
- Draairegelaar naar links en schuifregelaar naar achteren → caravandissel naar links linker wiel draait snel – rechter wiel langzaam achteruit

Snelheid neemt toe naarmate de schuifregelaar verder naar de aanslag wordt geschoven (vrij te kiezen draaicirkel en snelheid).

Aanzetten en vrijzetten

h = bediening met twee handen **vrijzetten** van de aandrijfrollen (aandrijfrollen draaien van de band weg)

i = bediening met twee handen **aanzetten** van de aandrijfrollen (aandrijfrollen draaien naar de band toe)

Voor het aan- of vrijzetten van de aandrijfrollen moeten **altijd beide toetsen tegelijk** – gedurende ca. 3 seconden (veiligheidsvertraging) – worden ingedrukt, voordat het aan- of vrijzetten van de aandrijfrollen begint.

De toetsen kunnen worden losgelaten, als de aandrijfrollen in de richting van de betreffende eindpositie gaan. De aandrijfrollen bereiken automatisch hun eindpositie.

i Als tijdens het aanzetten de beide toetsen voor vrijzetten worden ingedrukt, wordt het aanzetten onderbroken, de aandrijfrollen draaien weg en gaan automatisch terug in de eindpositie.

De afstandsbediening schakelt, wanneer geen van de toetsen worden ingedrukt, na ca. 1 minuut vanzelf uit. De groene LED 4 dooft.

Om de afstandsbediening weer te activeren de schuifschakelaar op „Uit“ ● en na ca. 1 seconde weer op „Aan“ ● zetten.

Op de caravan zelf zit geen „Aan / Uit“-schakelaar.

LED-knippercode en pieptoon van de afstandsbediening

LED 1 rood Weergave van de oplaadtoestand van de caravanaccu
 goed LED uit
 zwak LED brandt
 leeg LED brandt en LED 3 geeft een foutmelding aan

LED 2 geel brandt bij een kortstondige storing, daarnaast klinkt er een pieptoon bij overspanning / oververhitting. Vermogen wordt automatisch gereduceerd. Systeem laten afkoelen.

knippert als de Mover is aangezet en de besturing of de afstandsbediening is uitgeschakeld.

LED 3 rood brandt bij continue storing, daarnaast klinkt er een pieptoon
 bijv. bij een defecte aandrijfmotor handrem aantrekken. Zie „Fouten zoeken“

LED 4 groen knippert als er na het inschakelen van de afstandsbediening nog geen radioverbinding tot stand is gebracht

brandt als het apparaat gereed is voor gebruik en de dataverbinding stabiel is

knippert in combinatie met pieptoon

- na 10 seconden vanaf het inschakelen van de afstandsbediening als de besturing niet bedrijfsklaar is
- als de besturing is uitgeschakeld
- na 1 minuut zonder toetsen van de afstandsbediening aan te raken
- na afbreken van de radioverbinding

Alle LED's „Uit” en geen pieptoon

Systeem uit (eventueel batterijen van de afstandsbediening controleren)

Vervanging van de batterijen in de afstandsbediening

Gebruik alleen lekdicte micro-batterijen met een stalen behuizing, LR 03, AAA, AM 4, MN 2400 (1,5 V).

Bij het inzetten van nieuwe batterijen op de plus- / minpool letten!

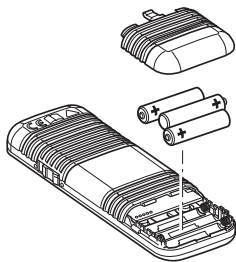

Afbeelding 2

i Lege, verbruikte batterijen kunnen lekken en de afstandsbediening beschadigen! Verwijder de batterijen als de afstandsbediening langere tijd niet wordt gebruikt.

Bij schade door lekkende batterijen bestaat er geen aanspraak op garantie.

Verwijdering

 De afstandsbediening en de batterijen mogen niet via het huisvuil worden verwijderd, maar moeten gescheiden via een inzamelpunt worden gerecycled. Daardoor levert u uw bijdrage aan het hergebruik en het kringloopsysteem.

Manoeuvreren van de caravan

! **Vóór het gebruik van de Mover XT / XT2 de „veiligheidsrichtlijnen” in acht nemen!**

Bij afgekoppelde caravan de handrem aantrekken.

De 13-polige stekker / adapter uit de stekkerdoos van de auto trekken en in het veiligheidsstopcontact van de caravan steken.

i De Mover XT / XT2 kan uit veiligheidsoverwegingen alleen worden gebruikt als de 13-polige stekker / adapter van de caravan in het veiligheidsstopcontact zit.

! In geval van een storing mag de 13-polige stekker / adapter alleen uit het veiligheidsstopcontact worden getrokken als de handrem is aangetrokken, omdat de elektrische beveiligingsfuncties buiten werking worden gesteld.

Afstandsbediening inschakelen – groene LED 4 knippert tot de besturing bedrijfsklaar is. Indien de besturing niet bedrijfsklaar is, schakelt de afstandsbediening na ca. 10 seconden uit.

De beide toetsen (i) voor het aanzetten tegelijkertijd indrukken, na ca. 3 seconden (veiligheidsvertraging) begint het aanzetten.

Controleer aan de hand van de positieweergave of beide aandrijfrollen correct tegen de band aanliggen.

! Vóór het in gebruik nemen van de Mover XT / XT2 de caravan van de handrem zetten.

Met de draai- en schuifregelaar is verplaatsing in alle richtingen mogelijk.

i Door de softstart / softstop wordt de caravan bij het gaan rijden zonder schokken in beweging gezet resp. bij het stoppen zacht afgeremd.

Bij loslaten van de draai- en schuifregelaar resp. wanneer het radiosignaal gestoord of te zwak wordt, stopt de caravan. Radiografische apparatuur of andere Mover-afstandsbedieningen kunnen uw Mover niet in werking zetten.

Na het op gang komen verplaatst de Mover XT / XT2 zich met een gelijkmatige snelheid (afhankelijk van de positie van de schuifregelaar). De snelheid neemt iets toe op een aflopende resp. neemt af op een oplopende ondergrond.

Na het manoeuvreren **eerst de handrem aantrekken** en daarna de **aandrijfrollen vrijzetten van de band**.

Zet de schuifschakelaar van de afstandsbediening in de stand „Uit” **!** om de afstandsbediening uit te schakelen (Mover XT / XT2 gaat in stand-by).

i **De schuifschakelaar doet ook dienst als 'Noodstop'-schakelaar.**

Na het manoeuvreren de stekker / adapter uit het veiligheidsstopcontact trekken, anders schakelt de besturing automatisch na een uur uit. Als de stekker / adapter is aangebracht, wordt de accu met een ruststroom van ca. 80 mA ontladen.

Aankoppelen aan een auto

Met behulp van de Mover XT / XT2 is een schokvrij, op de millimeter nauwkeurig aankoppelen aan de auto mogelijk. Dit vereist echter zorgvuldigheid en enige oefening.

Volgens de gebruiksaanwijzing de caravan in de buurt van de auto brengen (handrem aantrekken en in de versnelling zetten). Voor het exact positioneren van de koppeling de draai- en schuifregelaar bedienen tot de koppeling van de caravan precies boven de trekhaakkogel van de auto staat. Daarna de caravan door het indraaien van het neuswiel zoals gewoonlijk aan de auto koppelen.

De caravan zoals gebruikelijk voorbereiden voor de rit.

Met aangezette aandrijfrollen mag de caravan niet worden getrokken.

Onderhoud

Verwijder grof vuil van de straat van de aandrijfelementen. Bij het schoonmaken van de caravan de Mover XT / XT2 afspuiten met een waterslang om modder enz. te verwijderen. Zorg ervoor dat er geen stenen, takken enz. vastgeklemd zitten. De besturing is onderhoudsvrij. De afstandsbediening moet op een droge plaats worden bewaard.

Jaarlijks (resp. vóór het overwinteren) de Mover XT / XT2 reinigen zoals hierboven beschreven. De caravan niet met aangezette aandrijfrollen parkeren.

Om ontlading van de accu te voorkomen, moeten bij een langere periode van stilstand de polen van de accu worden losgemaakt en moet de accu tussendoor worden opgeladen. Vóór ingebruikname de accu van de caravan opladen.

U of uw caravandealer kunnen de controle resp. het onderhoud van uw Mover XT / XT2 elk jaar heel eenvoudig bij de jaarlijkse inspectie van uw caravan uitvoeren. Neem in geval van twijfel contact op met de Truma Service of een van onze geautoriseerde servicepartners (zie www.truma.com).

Controles

- Controleer regelmatig de montage, de bedrading en de aansluitingen op beschadigingen. De aandrijfeenheden moeten vrij kunnen bewegen en bij het vrijzetten automatisch in de veilige ruststand terugkeren. Is dit niet het geval, controleer dan de geleidingen van de aandrijfeenheden op vuil of corrosie en reinig ze zo nodig om te zorgen dat ze goed vrijlopen.
- Na een langere periode van stilstand (bijv. overwintering) controleren of alle motoren correct op de commando's van de afstandsbediening reageren.
- Ten minste om de 2 jaar moet de Mover XT / XT2 door geschoold personeel worden gecontroleerd op roest, goede bevestiging van de onderdelen en correcte staat van alle veiligheidsrelevante onderdelen.

Noodbediening vrijzetten aandrijfrollen

Als de accu van de caravan zo ver ontladen is dat elektrisch vrijzetten van de aandrijfrollen niet meer functioneert of er sprake is van een defect, dan kunnen de aandrijfrollen ook met de hand worden vrijgezet.

Achterop het deksel het plastic kapje (m) met behulp van een schroevendraaier eruit wippen. Plaats de dopsleutel (SW 7 – bijgeleverd) op de zeskantbout **en draai** de aandrijfeenheid door **rechtsom te draaien** van de band weg. Herhaal deze werkwijze aan de tegenoverliggende kant.

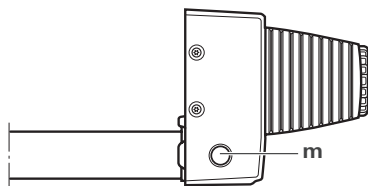

Afbeelding 3

Na het opladen van de accu of het verhelpen van het defect kunnen de rollen weer elektrisch worden aangezet.

Fouten zoeken

Controleer of de batterijen in de afstandsbediening niet leeg of defect zijn!

Controleer of de stekker / adapter van de caravan in het veiligheidsstopcontact zit!

Controleer of de caravanaccu niet defect is en helemaal is opgeladen! Let erop dat accu's bij koude omgevingstemperaturen een sterk vermogensverlies kunnen ondervinden.

Controleer of de zekering in de aansluitkabel van de accu in orde is. Indien de zekering defect is, moet u de aansluitkabel op eventuele kortsluiting controleren!

In geval van een systeemfout (afstandsbediening LED 3 brandt rood) trekt u de handrem aan en schakelt u de afstandsbediening uit en na 2 seconden weer in!

Voer een reset uit met aangetrokken handrem – ca. 10 seconden – (polen van de accu korte tijd losmaken of de veiligheidsstekker eruit trekken en opnieuw insteken)!

Als deze maatregelen niet tot het verhelpen van de storing leiden, neem dan contact op met de Truma Service.

Elektronische besturing en draadloze afstandsbediening op elkaar inregelen

i Afstandsbediening en besturing zijn af fabriek op elkaar ingeregeld.

Na het vervangen van de besturing **of** de afstandsbediening moeten deze volgens onderstaande instructie opnieuw op elkaar worden ingeregeld.

Controleer de montage volgens de inbouwhandleiding en overtuig u ervan dat de aandrijfrollen **niet** tegen de band aangezet zijn. Controleer de correcte aansluiting en de toestand van de accu en of er 12 V op de besturing is aangesloten. Zorg ervoor dat de caravanstekker in het veiligheidsstopcontact is gestoken.

i Lees de volgende aanwijzingen eerst volledig door, omdat voor de afregeling slechts beperkte tijd ter beschikking staat (ca. 10 seconden).

i Voor het bedienen van de resetknop (k) is een balpen of een kleine schroevendraaier nodig.

- Afstandsbediening uitschakelen.
- Na het inschakelen van de besturing wachten (ca. 15 seconden) tot de rode LED (j) langzaam knippert.
- Houd de resetknop (k) op de besturing ingedrukt tot de rode LED (j) snel knippert.
- De aanzetknop (i) op de afstandsbediening ingedrukt houden en de afstandsbediening met de schuifschakelaar (a) inschakelen. De aanzetknop (i) loslaten.
- Na een geslaagde afregeling branden de rode LED (j) van de besturing en de groene LED van de afstandsbediening (LED 4) continu.

i Is de afregeling mislukt, dan knippert de rode LED (j) en moeten de voorgaande stappen worden herhaald.

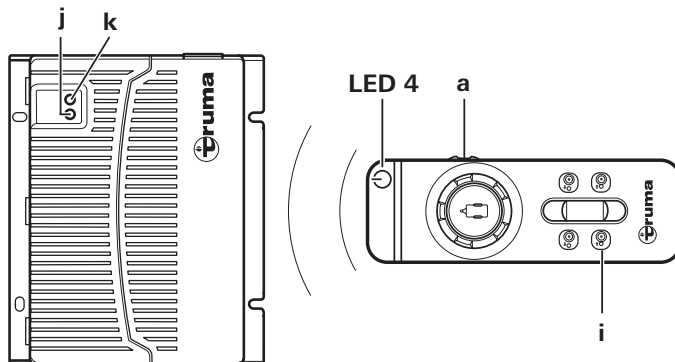

Afbeelding 4

EU-Verklaring van Overeenstemming

Product

Functie: manoeuvreerhulp
Type: Mover XT
Uitvoering: Mover XT, Mover XT2, Mover XT L, Mover XT4,
Mover HR XT, Mover HR XT2, Mover HR XT L,
Mover HR XT4

Fabrikant

Truma Gerätetechnik GmbH & Co. KG
Wernher-von-Braun-Str. 12,
85640 Putzbrunn, Duitsland

De fabrikant draagt de volledige verantwoordelijkheid voor de afgifte van deze Verklaring van Overeenstemming.

Het product voldoet aan de toepasselijke harmonisatievoorschriften van de Unie:

Richtlijn 2014/53/EU Radioapparatuur

De volgende (geharmoniseerde) normen en andere technische specificaties zijn toegepast:

EN 300 220-1 V3.1.1; EN 300 220-2 V3.1.1
EN 301 489-1 V1.9.2; EN 301 489-3 V1.6.1
EN 60950-1:2006/A2:2013

Het Duitse Bureau voor Motorvoertuigen (KBA) in 24932 Flensburg heeft de volgende typegoedkeuring(en) verleend: E1 10R-05 6968

Ondertekend voor en namens:

Truma Gerätetechnik GmbH & Co. KG



Alexander Wottrich
Directeur

Putzbrunn, 03-05-2018

Technische gegevens

Bedrijfsspanning

12 V DC

Opgenomen stroom

gemiddeld ca. 28 A maximaal 150 A

Opgenomen ruststroom

< 80 mA (stekker / adapter in het veiligheidsstopcontact)
< 150 µA (uitgetrokken stekker / adapter)

Radiofrequentie

Klasse 2, 868 MHz

Snelheid

ca. 17 cm per seconde (afhankelijk van gewicht en helling)

Gewicht

ca. 28 kg

Zekering pluskabel

150 A

Toepassingsgebied Mover XT

Enkelassige caravans met een totaalgewicht tot 2.300 kg

Toepassingsgebied Mover XT2

Dubbelassige caravans met een totaalgewicht tot 2.400 kg



Technische wijzigingen voorbehouden!

Garantieverklaring van de fabrikant (Europese Unie)

1. Omvang van de fabrieksgarantie

Truma verleent als fabrikant van het apparaat de consument een garantie, die eventuele materiaal- en/of fabricagefouten van het apparaat dekt.

Deze garantie geldt in de lidstaten van de Europese Unie en in de landen IJsland, Noorwegen, Zwitserland en Turkije. Een consument is de natuurlijke persoon, die als eerste het apparaat van de fabrikant, OEM of dealer heeft gekocht en het niet in het kader van een commerciële of zelfstandige beroepsmaatschappelijke activiteit doorverkoopt of bij derden installeert.

De fabrieksgarantie geldt voor de bovengenoemde gebreken, die zich binnen 24 maanden na het sluiten van de koopovereenkomst tussen de verkoper en de consument voordoen. De fabrikant of een geautoriseerde servicepartner zal dergelijke gebreken door nakoming achteraf, dat betekent naar zijn keuze door reparatie of vervangende levering, verhelpen. Defecte onderdelen worden eigendom van de fabrikant of van de geautoriseerde servicepartner. Indien het apparaat op het moment van de reclamatie niet meer wordt gemaakt, kan de fabrikant in geval van een vervangende levering ook een soortgelijk product leveren.

Indien de fabrikant garantie verleent, begint de garantietermijn ten aanzien van de gerepareerde of vervangen onderdelen niet opnieuw, maar loopt de oude termijn voor het apparaat door. Tot het uitvoeren van garantiwerkzaamheden zijn uitsluitend de fabrikant zelf of een geautoriseerde servicepartner gerechtigd. De in het geval van garantie ontstane kosten worden direct tussen de geautoriseerde servicepartner en de fabrikant afgerekend.

Bijkomende kosten op grond van gecompliceerde uit- en inbouwomstandigheden van het apparaat (bijv. demontage van meubel- of carrosseriedelen) en voorrijkosten van de geautoriseerde servicepartner of fabrikant kunnen niet als garantieprestatie worden erkend.

Verdergaande aanspraken, in het bijzonder aanspraken op schadevergoeding van de consument of van derden, zijn uitsluitend mogelijk indien de voorschriften van de wet op de productaansprakelijkheid (Produkthaftungsgesetz) onverlet.

De vrijwillige garantie van de fabrikant laat de geldende wettelijke aanspraken van de consument wegens gebreken jegens de verkoper in het respectievelijke land van aankoop onverlet. In individuele landen kan er sprake zijn van garanties, die door de respectievelijke leveranciers (dealer, Truma Partner) worden uitgesproken. Deze kan de consument direct via zijn leverancier, bij wie hij het apparaat heeft gekocht, afwikkelen. Geldig zijn de garantievoorwaarden van het land, waarin de eerste aankoop van het apparaat door de consument heeft plaatsgevonden.

2. Uitsluiting van de garantie.

De aanspraak op garantie geldt **niet**:

- in geval van een onoordeelkundig, ongeschikt, foutief, nalatig of oneigenlijk gebruik van het apparaat,
- in geval van een onoordeelkundige installatie, montage of ingebruikneming, die in strijd is met de gebruiksaanwijzing en inbouwhandleiding,
- in geval van onoordeelkundig gebruik of bediening die in strijd is met de gebruiksaanwijzing en inbouwhandleiding, met name bij het niet in acht nemen van onderhoudsvorschriften, verzorgingsrichtlijnen en waarschuwingen,
- indien installatiewerkzaamheden, reparaties of ingrepen door niet geautoriseerde partners worden uitgevoerd,
- voor verbruiksmaterialen, slijtende onderdelen en bij natuurlijke slijtage,

- als het toestel wordt voorzien van reserveonderdelen, complementaire onderdelen of accessoires, die geen originele onderdelen van de fabrikant zijn of door de fabrikant niet zijn vrijgegeven. Dit geldt met name in het geval dat de besturing van het apparaat binnen een netwerk is gekoppeld, indien de besturingen en software niet door Truma zijn vrijgegeven of indien de Truma besturing (bijv. Truma CP plus, Truma iNet Box) niet uitsluitend voor het besturen van Truma apparatuur of door Truma vrijgegeven apparatuur wordt gebruikt,
- in geval van schade door ongerechtigheden (bijvoorbeeld olies, weekmakers in gas), chemische of elektrochemische invloeden in het water of als het toestel anderszins in contact is gekomen met ongeschikte stoffen (bijvoorbeeld chemische producten, ontbrandbare stoffen, ongeschikte reinigingsmiddelen),
- in geval van schade door abnormale omgevings- of voor het gebruik van de zaak ongeschikte gebruiksomstandigheden,
- in geval van schade door overmacht of natuurrampen en door andere invloeden, waarvoor Truma niet verantwoordelijk is,
- in geval van schade die te herleiden is tot een onoordeelkundig transport,
- in geval van veranderingen aan het apparaat inclusief die aan vervangingsonderdelen, complementaire onderdelen of toebehoren en de installatie ervan, met name van de rookgasafvoer of van de afvoer naar buiten door de eindklant of door derden.

3. Claimen van de garantie

De garantie dient bij een geautoriseerde servicepartner of bij het Truma Servicecentrum te worden geclaimd. Alle adressen en telefoonnummers zijn te vinden op www.truma.com in het gedeelte „Service“.

Het adres van de fabrikant luidt:
 Truma Gerätetechnik GmbH & Co. KG
 Truma Servicecentrum
 Wernher-von- Braun-Straße 12
 85640 Putzbrunn, Bondsrepubliek Duitsland

Om een soepel verloop te garanderen, verzoeken wij bij het opne-
 men van contact de volgende informatie bij de hand te houden:

- gedetailleerde beschrijving van het gebrek
- serienummer van het apparaat
- datum aankoop

De geautoriseerde servicepartner of het Truma Servicecen-
 trum bepalen telkens de verder te volgen werkwijze. Om
 eventuele transportschade te voorkomen, mag het betref-
 fende apparaat uitsluitend na voorafgaand overleg met de
 geautoriseerde servicepartner of het Truma Servicecentrum
 worden verzonden.

Wordt het garantiegeval door de fabrikant erkend, dan neemt
 de fabrikant de transportkosten voor zijn rekening. Is er geen
 sprake van een garantiegeval, dan wordt de consument daar-
 over geïnformeerd en komen de reparatie- en transportkosten
 voor zijn rekening. Wij verzoeken af te zien van het opsturen
 zonder voorafgaand overleg.

Anvendte symboler	38
Advarsler	38
Sikkerhedsanvisninger	38
Generelle henvisninger	39
Batterier	39
Funktionsbeskrivelse	39

Brugsanvisning

Fjernbetjening	40
Tilkobling af fjernbetjeningen	40
Fjernbetjeningens LED-blinkkode og advarselssignal	40
Batteriskift i fjernbetjeningen	41
Bortskaffelse	41
Rangering af campingvognen	41
Tilkobling ved et trækkøretøj	41
Vedligeholdelse	41
Kontroller	42
Nødfrakobling	42
Fejlfinding	42
Indstilling af den elektroniske styring med den trådløse fjernbetjening	42
EU-overensstemmelseserklæring	43
Tekniske data	43
Producentgarantierklæring (EU)	43

Anvendte symboler



Montering og reparation af anlægget må kun udføres af en fagmand.



Symbolerne henviser til mulige farer.



Henvisning med informationer og tips.

Advarsler

Montøren eller indehaveren af køretøjet skal placere det gule advarselmærkat, der leveres sammen med apparatet, på et synligt sted i køretøjet (f.eks. på døren til klædeskabet). Manglende mærkater kan rekvireres hos Truma.

Sikkerhedsanvisninger



Kun fagkyndigt og uddannet personale (fagfolk) må ved overholdelse af monterings- og brugsanvisningen og de aktuelt anerkendte tekniske regler montere og reparere Truma-produktet og gennemføre funktionskontrollen. Fagfolk er personer, der på grund af deres faglige uddannelse og kurser, deres kendskab og erfaringer med Truma-produkter og de relevante standarder kan gennemføre det nødvendige arbejde korrekt og kan identificere mulige farer.

- Dette apparat kan anvendes af børn fra 8 år samt af personer med nedsatte fysiske, sensoriske eller mentale evner eller manglende erfaring og viden, hvis de er under opsyn eller er blevet instrueret i sikker brug af apparatet, og forstår de dermed forbundne farer. Børn må ikke lege med apparatet.
- Inden Mover XT / XT2 tages i brug første gang øves på åbent terræn, for at gøre sig fortrolig med funktionerne for fjernbetjening og Mover XT / XT2.
- Kontroller altid dæk og ruller, inden Mover XT / XT2 tages i brug. Skarpe sten og lignende fjernes eventuelt.
- Skydekontakten på siden af fjernbetjeningen (TIL / FRA) fungerer også som "nødstop-kontakt". Ved påfaldende træk, f.eks. hvis rangersystemet optræder ukontrolleret, skal skydekontakten på siden straks stilles på "FRA".
- Der må ikke opholde sig personer i campingvognen under driften.
- Der må **ikke** opholde sig **personer (specielt børn)** i sving- og køreområdet (rangerområdet) for campingvognen.
- Ved til- / frakobling og under drift af Mover XT / XT2 skal du være opmærksom på, at hår, lemmer, tøj eller andre dele, der befinder sig på kroppen, ikke kan opfanges af bevægelige og / eller roterende dele (f.eks. ruller).
- Ved rangering må afstanden mellem den trådløse fjernbetjening og midten af campingvognen **maks. være 10 m!**
- Træk håndbremsen ved funktionsfejl.
- For at undgå at campingvognen vipper, rettes trækstangen nedad (ned af bjerget) ved rangering på skråninger.
- Efter rangering skal man altid først **trække håndbremsen**, frakoble **rullerne fra dækket** og blokere hjulene (specielt på stejle skråninger!). Mover XT / XT2 egner sig **ikke som stopbremse** til den frakoblede campingvogn.
- Den trådløse fjernbetjening sikres altid mod uautoriseret adgang (vær specielt opmærksom på børn!).
- Træk aldrig campingvognen med tilkoblede ruller, da dette kan medføre skader på dækkene, trækkøretøjet og på drivenhederne.
- Alle campingvognens hjul og dæk skal have samme størrelse og konstruktion.
- For at garantere at Mover XT / XT2 fungerer problemfrit, skal afstanden mellem dæk og frakoblede ruller være 20 mm. Alle dæk skal – iht. producentens angivelser – have samme dæktryk (regelmæssig kontrol!). Dækslitage eller montering af nye dæk gør det eventuelt nødvendigt at foretage en ny indstilling af afstanden mellem ruller / dæk (se »Montering af drivelementerne«).
- Ved opklodsning må Mover XT / XT2 **ikke** anvendes som støttepunkt, da dette kan medføre, at drivenheden bliver ødelagt.
- Følsomme genstande som kameraer, DVD-afspillere osv. må ikke opbevares i magasinet i nærheden af styringen eller motorkablerne. De kraftige elektromagnetiske felter kan beskadige disse.

- Køretøjets egenvægt forøges med vægten på Mover XT / XT2, derved reduceres køretøjets nyttelast.
- Efter rangering skal stikket / adapteren tages ud af sikkerhedsstikdåsen, ellers aflades batteriet. Hvilestrøm ved isat stik / adapter < 80 mA. Hvilestrøm ved udtaget stik / adapter < 150 µA.
- Kontrollér systemet for beskadigelser inden brugen. Brug/ anvendelse af systemet er ikke tilladt ved beskadigelse.

Generelle henvisninger

Mover XT er udviklet til at kunne klare stigninger på op til ca. 25 % ved en totalvægt på 1.200 kg og 13 % ved en totalvægt på 2.300 kg på et egnet underlag.

Mover XT2 er udviklet til at kunne klare stigninger på op til 25 % ved en totalvægt på 1.200 kg og 10 % ved en totalvægt på 2.400 kg på et egnet underlag.

Mover XT / XT2 kan afhængig af campingvognens vægt ikke klare forhindringer over ca. 3 cm højde uden hjælpemidler (anvend kiler).

Et radiosignal kan pga. sine karakteristiske egenskaber afbrydes af terræn / genstande. Dette betyder at modtagekvaliteten reduceres i mindre områder omkring campingvognen, hvorved driften af Mover XT / XT2 eventuelt kan blive afbrudt kortvarigt.

i Når Mover XT / XT2 slukkes med fjernbetjeningen, er styringen stadig på standby. For at slukke den helt skal batteriet kobles fra, eller der skal monteres en ledningsadskiller.

Batterier

Anbefalet batterikapacitet

Rundcelleteknologi	min. 38 Ah
Gel / AGM	min. 48 Ah
Blysyrebatteri (flydende elektrolyt)	min. 75 Ah
Starterbatterier er ikke egnede	

i Batterier med en større kapacitet muliggør en længere drift.

Oplader

Til optimal opladning af batterierne anbefaler vi Truma oplader BC 10, der er egnet til alle batterityper op til 200 Ah.

Batteripleje (også vedligeholdelsesfri batterier)

Følgende punkter skal overholdes for at opnå en lang batterilevetid:

- Batterier bør oplades helt før og efter strømudtagning,
- ved stilstand længere end 24 timer, afbrydes strømkredsen (f.eks. med afbryder eller frakobling af batteripolerne),
- ved længere stilstand skal batteriet frakobles og oplades i 24 timer efter senest 12 uger.

i Om vinteren opbevares det fuldt opladede batteri køligt og frostfrit, og genoplades regelmæssigt (hver 12. uge).

Henvisninger vedrørende håndteringen af batterierne

- Vær opmærksom på producentens sikkerhedsanvisninger og datablade ved håndteringen af batterierne
- Kontrollér, at polklemmerne sidder korrekt
- Sørg for at sikre batteripolerne med beskyttelseskapper for at undgå en kortslutning
- Frakobl ved afmontering af batteriet først stelforbindelsen (minuspol), derefter pluspolen fra batteriet. Tilkobl ved montering først pluspolen, derefter minuspolen.

Funktionsbeskrivelse

Inden anlægget tages i brug første gang skal brugsanvisningen og »Sikkerhedsanvisninger« læses grundigt! Indehaveren af køretøjet har ansvaret for, at apparatet betjenes korrekt.

Vær opmærksom på, at Mover XT kun er egnet til anhængere med en aksel og Mover XT2 kun til anhængere med to aksler.

Mover XT / XT2 er et rangersystem, der anvendes til at flytte en campingvogn uden brug af træk køretøjet.

Det består af to separate drivenheder, der hver råder over deres egen 12 V-jævnstrømsmotor. Disse enheder monteres i umiddelbar nærhed af hjulene på chassisrammen og forbindes vha. en tværstang.

Mover XT / XT2 er klar til brug, når rullerne er koblet til dækkene vha. fjernbetjeningen. Betjening foretages udelukkende via fjernbetjeningen. Denne sender radiosignaler til styringen. Et separat installeret 12 V-blysyrebatteri eller et egnet bly-gel-batteri (ikke indeholdt i leveringen) forsyner styringen med strøm.

Fjernbetjening

i Beskyt fjernbetjeningen mod fugtighed og direkte solindstråling.

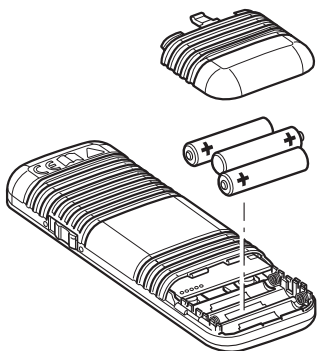

Fig. 1

Tilkobling af fjernbetjeningen

i Ved tilkobling må der ikke være aktiveret andre af fjernbetjeningens funktioner

a = Skydekontakt Til / Fra

- Til (LED 4 lyser*)
- Fra (LED 4 slukker)

* LED 4 blinker efter tilkobling af fjernbetjeningen ca. 5 sekunder, inden systemet er driftsklart.

Til styring af campingvognen findes følgende muligheder:

- b kun med drejeregulatoren
- c kun med skydereulatoren
- b + c med dreje- og skydereulatoren

På drejeregulatoren viser campingvognens symbol den aktuelle kørselsretning (med henblik på campingvognen).

Med skydereulatoren er det muligt at køre rykfrit frem / tilbage, samt fastsætte hastigheden trinløst.

Kun skydereulator

(Frem, tilbage og trinløs hastighedsregulering)

- Skydereulator frem → campingvognsbevægelse frem (i trækstangsretning) (begge hjul kører fremad)
- Skydereulator tilbage → campingvognsbevægelse tilbage (modsat trækstangsretning) (begge hjul kører tilbage)

Hastigheden stiger, jo mere skydereulatoren flyttes fra nulpositionen.

Kun drejeregulator Mover XT

(højre eller venstre sving, trinløst)

- Drejning mod højre → campingvognstrækstang mod højre venstre hjul kører frem – højre hjul kører tilbage
Drejning rundt om midten af campingvognen
- Drejning mod venstre → campingvognstrækstang mod venstre venstre hjul kører tilbage – højre hjul kører frem
Drejning rundt om midten af campingvognen

Campingvognen kan drejes på stedet uden at bevæge den fremad.

Drejeregulator og skydereulator Mover XT2

Drejning på stedet uden bevægelse fremad er ikke mulig på grund af de to aksler. Ved aktivering af drejeregulatoren og skydereulatoren kører Mover XT2 rundt, derved drejer begge hjul kontinuerligt, dog drejer det hjul, der er inderst i svinget langsommere end det, der er yderst i svinget.

Drejeregulator og skydereulator Mover XT / XT2

(Campingvogn til højre eller venstre og frem eller tilbage)

- Drejeregulator mod højre og skydereulator frem → campingvognstrækstang mod højre venstre hjul kører hurtigt – højre hjul langsomt fremad
- Drejeregulator mod venstre og skydereulator frem → campingvognstrækstang mod venstre venstre hjul kører langsomt – højre hjul hurtigt fremad
- Drejeregulator mod højre og skydereulator tilbage → campingvognstrækstang mod højre venstre hjul kører langsomt – højre hjul hurtigt tilbage
- Drejeregulator mod venstre og skydereulator tilbage → campingvognstrækstang mod venstre venstre hjul kører hurtigt – højre hjul langsomt tilbage

Hastigheden stiger, jo mere skydereulatoren skubbes hen til anslag (kurveradius og hastighed kan vælges frit).

Til- og frakobling

h = Tohåndsbetjening **frakobling** af rullerne (rullerne bevæger sig væk fra dækket)

i = Tohåndsbetjening **tilkobling** af rullerne (rullerne bevæger sig hen mod dækket)

Ved til- eller frakobling af rullerne skal **der altid trykkes på begge taster samtidigt** i ca. 3 sekunder (sikkerhedsforsikelse), indtil til- eller frakoblingen af rullerne begynder.

Tasterne kan slippes, når rullerne bevæger sig til den pågældende endeposition. Rullerne når automatisk deres endeposition.

i Hvis man under tilkoblingen trykker på de to taster til frakobling, afbrydes tilkoblingen, rullerne frakobles og bevæger sig automatisk til endeposition.

Fjernbetjeningen slukker automatisk efter ca. 1 minut, når der ikke længere trykkes på nogen taster. Den grønne LED 4 slukker.

For at aktivere fjernbetjeningen igen, skal skydekontakten indstilles på »Fra« ● og efter 1 sekund atter på »Til« ●.

På selve campingvognen er der ingen »Til / Fra«-kontakt.

Fjernbetjeningens LED-blinkkode og advarselssignal

LED 1 rød visning af ladetilstanden for campingvognens batteri
god LED slukket
svag LED lyser
tom LED lyser og LED 3 viser fejlmeddelelse

LED 2 gul lyser ved kortvarig fejl, derudover høres et advarselssignal ved overstrøm / overtemperatur. Effekten reduceres automatisk. Lad systemet afkøle.

blinker hvis Mover er tilkoblet og styringen eller fjernbetjeningen er blevet frakoblet.

LED 3 rød lyser ved varig fejl, derudover høres et advarselssignal f.eks. ved defekt drivmotor træk håndbremsen. Se »Fejlfinding«

LED 4 grøn blinker, når radioforbindelsen endnu ikke er etableret efter tilkobling af fjernbetjeningen

lyser, når klar til drift og dataforbindelse er stabil

blinker i kombination med advarselssignalet

- efter 10 sekunder fra tilkobling af fjernbetjeningen, hvis styringen ikke er klar til drift
- hvis styringen er blevet frakoblet
- efter 1 minut uden tastaktivering af fjernbetjeningen
- efter afbrydelse af radioforbindelsen

Alle LED'er »Slukket« og intet advarselssignal

System slukket
(kontroller eventuelt fjernbetjeningens batterier)

Batteriskift i fjernbetjeningen

Brug kun tætte micro-batterier med en stålkappe, LR 03, AAA, AM 4, MN 2400 (1,5 V).

Ved isætning af et nyt batteri skal du være opmærksom på pluspol / minuspol!

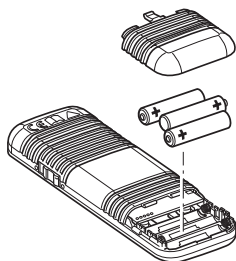



Fig. 2

i Tomme, brugte batterier kan løbe ud og beskadige fjernbetjeningen! Tag batterierne ud af fjernbetjeningen, hvis den ikke er i brug i længere tid.

Der ydes ingen garanti på skader, der er opstået som følge af udløbne batterier.

Bortskaffelse

 Fjernbetjeningen og batterierne må ikke bortskaffes via husholdningsaffaldet, men skal afleveres til genbrug via en genbrugsstation. Dermed yder du dit bidrag til genanvendelse og recycling.

Rangering af campingvognen

! **Inden ibrugtagning af Mover XT / XT2 skal »Sikkerhedsanvisninger« læses grundigt!**

Træk håndbremsen ved frakoblet campingvogn.

Frakobl det 13-polede stik / adapteren fra køretøjet, og isæt det / den i sikkerhedsstikdåsen på campingvognen.

i Mover XT / XT2 kan af sikkerhedsmæssige årsager kun anvendes, når campingvognens 13-polede stik / adapter er isat i sikkerhedsstikdåsen.

! I tilfælde af fejl må det 13-polede stik / adapteren kun trækkes ud af sikkerhedsstikdåsen, hvis håndbremsen er trukket, da de elektroniske beskyttelsesfunktioner ellers sættes ud af funktion.

Tilkobl fjernbetjeningen – den grønne LED 4 blinker, indtil styringen er driftsklar. Hvis styringen ikke er driftsklar, frakobler fjernbetjeningen efter ca. 10 sekunder.

Tryk samtidigt på de to taster (i) for tilkobling, efter ca. 3 sekunder (sikkerhedsforsinkelse) begynder tilkoblingen.

Kontroller vha. positionsvisningen, om begge ruller er placeret korrekt.



Løsn håndbremsen inden ibrugtagning af Mover XT / XT2.

Med dreje- og skyderegulatoren er det muligt at bevæge i alle retninger.



Med softstart / softstop-funktionen undgås rykkørsel, når campingvognen sættes i bevægelse eller bremses langsomt ned ved stop.

Campingvognen standser, hvis dreje- og skyderegulatoren slippes, eller signalet bliver forstyrret eller for svagt. Radio-styrede apparater eller andre Mover-fjernbetjeningen kan ikke starte Mover.

Efter start bevæger Mover XT / XT2 sig med en ensartet hastighed (afhængig af skyderegulatorens position). Hastigheden øges en smule, hvis det går nedad og reduceres en smule, hvis det går opad.

Træk håndbremsen straks efter rangering og frakobl derefter rullerne fra dækket.

Sæt fjernbetjeningens skydekontakt på »Fra« **!** for at slukke fjernbetjeningen (Mover XT / XT2 går på standby).



Skydekontakten fungerer også som »Nødstop«-kontakt.

Efter rangering skal stikket / adapteren tages ud af sikkerhedsstikdåsen, ellers frakobler styringen automatisk efter en time. Ved isat stik / adapter aflades batteriet med en hvilestrøm på ca. 80 mA.

Tilkobling ved et trækkøretøj

Ved hjælp af Mover XT / XT2 er der mulighed for en rykfri, milimeternøjagtig tilkobling ved trækkøretøjet. Dette kræver dog omhu og lidt øvelse.

Iht. brugsanvisningen sættes campingvognen i nærheden af trækkøretøjet (træk håndbremsen og sæt i gear). For en nøjagtig positionering aktiveres dreje- eller skyderegulatoren, indtil campingvognens kobling er placeret direkte over trækkøretøjets kuglekobling. Derefter tilkobles campingvognen på normal vis på trækkøretøjet ved at sænke den ved støtthjulet.

Forbered campingvognen til kørsel på normal vis.

Campingvognen må ikke trækkes, hvis rullerne er tilkøbt.

Vedligeholdelse

Hold drivelementerne rene for groft snavs. Ved rengøring af campingvognen skylles Mover XT / XT2 med en vandslange for at løsne mudder osv. Sørg for, at der ikke sidder sten, grene eller lignende fast. Styringen skal ikke vedligeholdes. Opbevar fjernbetjeningen et tørt sted.

Rengør hvert år (eller inden overvintring) Mover XT / XT2 som beskrevet tidligere. Parker ikke campingvognen, hvis rullerne er tilkøbt.

Frakobl batteriet for at undgå komplet afladning, og oplad det af og til ved længere tids stilstand. Oplad campingvognens batteri før ibrugtagning.

Du eller din campingvognsforhandler kan meget let gennemføre kontrol eller vedligeholdelse af Mover XT / XT2 hvert år i forbindelse med den årlige inspektion af campingvognen. Hvis du er i tvivl om noget, bedes du kontakte Truma service eller en af vores autoriserede servicepartnere (se www.truma.com).

Kontroller

- Kontroller regelmæssigt monteringen, ledningsføringen og tilslutningerne for beskadigelser. Drivenhederne skal kunne bevæge sig frit og ved frakobling automatisk blive trukket i sikker hvileposition. Hvis dette ikke er tilfældet kontrolleres drivenhederne for snavs og korrosion ved føringerne og rengøres ved behov for at sikre en korrekt bevægelse.
- Efter en længere standtid (f.eks. overvintring) kontrolleres, om alle motorer reagerer korrekt på fjernbetjeningens kommandoer.
- Mindst hvert 2. år skal en fagmand kontrollere Mover XT / XT2 for rust, alle dele for sikker fastgørelse samt alle sikkerhedsrelevante dele for korrekt tilstand.

Nødfrakobling

Hvis campingvognens batteri er så afladet, at den elektriske frakobling ikke længere fungerer, eller hvis der foreligger en defekt, kan der også frakobles manuelt.

I bageste ende af afdækningen, løftes plastikkappen (m) af vha. en skruetrækker. Placer topnøglen (NV 7 – indeholdt i leveringen) på sekskantbolten og frakobl drivenheden ved at **dreje med uret**. Gentag processen på modsatte side.

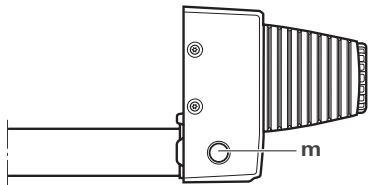

Fig. 3

Efter opladning af batteriet eller afhjælpning af en defekt kan rullerne atter tilkobles elektrisk.

Fejlfinding

Kontroller, at batterierne i fjernbetjeningen er i orden!

Kontroller, om campingvognens stik / adapter er sat i sikkerhedsstikdåsen!

Kontroller, om campingvognens batteri er i orden og fuldt opladet! Vær opmærksom på, at batterier kan have et kraftigt effektfald ved kolde omgivelsestemperaturer.

Kontroller, om sikringen i batteritilslutningskablet er i orden. Hvis sikringen er defekt, kontrolleres tilslutningskablet med henblik på en eventuel kortslutning!

I tilfælde af en systemfejl (fjernbetjening LED 3 rød lyser), trækkes håndbremsen og fjernbetjeningen slukkes og tændes igen efter 2 sekunder!

Foretag nulstilling med trukket håndbremse – ca. 10 sekunder – (frakobl kortvarigt batteriet eller tag sikkerhedsstikket ud og isæt det igen)!

Hvis fejlen ikke afhjælpes herved, kontaktes Truma service.

Indstilling af den elektroniske styring med den trådløse fjernbetjening

i Fjernbetjening og styring er tilpasset til hinanden fra fabrikken.

Efter udskiftning af styringen **eller** fjernbetjeningen skal disse indstilles på ny iht. nedenstående vejledning.

Kontroller, at monteringen er udført iht. monteringsanvisningen, og at rullerne **ikke** ligger tæt. Kontroller, at batteriets tilslutning og tilstand er korrekt og at der er 12 V på styringen. Kontroller, at campingvognens stik er sat i sikkerhedsstikdåsen.

i Læs først alle de følgende anvisninger, da der kun er et begrænset tidsrum (ca. 10 sekunder) til rådighed til tilpasningen.

i Til aktivering af tilbagestillingsknappen (k) skal der f.eks. anvendes en kuglepen eller en lille skruetrækker.

- Sluk fjernbetjeningen.
- Efter tilkobling af styringen skal du vente (ca. 15 sekunder), indtil den røde LED (j) blinker langsomt.
- Tryk på tilbagestillingsknappen (k) ved styringen, indtil den røde LED (j) blinker hurtigt.
- Hold tilkoblingsknappen (i) på fjernbetjeningen nede, og tænd fjernbetjeningen med skydekontakten (a). Slip tilkoblingsknappen (i).
- Efter vellykket tilpasning lyser styringens røde LED (j) og fjernbetjeningens grønne LED (LED 4) konstant.

i Hvis tilpasningen mislykkedes, blinker den røde LED (j) og processen skal gentages.

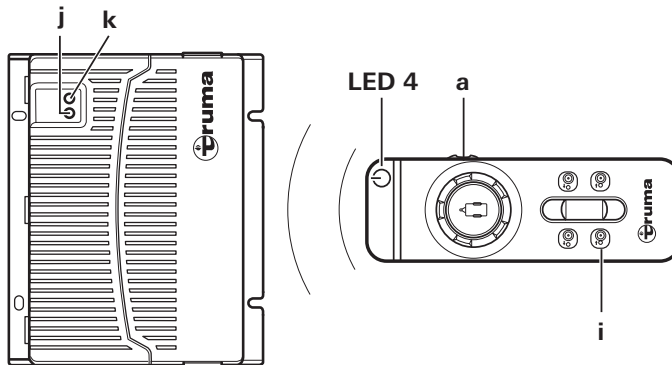

Fig. 4

EU-overensstemmelseserklæring

Produkt

Funktion: Rangerhjælp
Type: Mover XT
Udførelse: Mover XT, Mover XT2, Mover XT L, Mover XT4,
Mover HR XT, Mover HR XT2, Mover HR XT L,
Mover HR XT4

Producent

Truma Gerätetechnik GmbH & Co. KG
Wernher-von-Braun-Str. 12,
85640 Putzbrunn, Tyskland

Producenten er eneansvarlig for udstedelsen af denne overensstemmelseserklæring.

Produktet opfylder den relevante EU-harmoniseringslovgivning:

Direktiv 2014/53/EU Radioudstyr

Følgende (harmoniserede) standarder og andre tekniske specifikationer er blevet anvendt som grundlag:

EN 300 220-1 V3.1.1; EN 300 220-2 V3.1.1
EN 301 489-1 V1.9.2; EN 301 489-3 V1.6.1
EN 60950-1:2006/A2:2013

KBA, 24932 Flensburg, Tyskland har tildelt følgende typegodkendelse(r): E1 10R-05 6968

Underskrevet for og på vegne af:

Truma Gerätetechnik GmbH & Co. KG

Alexander Wottrich
Ledelse

Putzbrunn, 03.05.2018

Tekniske data

Driftsspænding

12 V DC

Strømforbrug

gennemsnitlig ca. 28 A maksimal 150 A

Hvilestrømsforbrug

< 80 mA (isat stik / adapter)

< 150 µA (ikke isat stik / adapter)

Radiofrekvens

Klasse 2, 868 MHz

Hastighed

ca. 17 cm i sekundet

(afhængig af vægt og stigning)

Vægt

ca. 28 kg

Sikring plusledning

150 A

Anvendelsesområde Mover XT

Campingvogne med en aksel med en totalvægt på op til 2.300 kg

Anvendelsesområde Mover XT2

Campingvogne med to aksler med en totalvægt på op til 2.400 kg



Ret til tekniske ændringer forbeholdes!

Producentgarantierklæring (EU)

1. Producentgarantiens omfang

Som producent af anlægget yder Truma forbrugeren en garanti, der dækker eventuelle materiale- og/eller produktionsfejl på anlægget.

Denne garanti gælder i Den Europæiske Unions medlemsstater samt i Island, Norge, Schweiz og Tyrkiet. Som forbruger betegnes den naturlige person, der som den første erhverver anlægget fra producenten, OEM (producent af originalt udstyr) eller forhandler, og som ikke videresælger anlægget som led i egen erhvervsmæssige eller selvstændige virksomhed eller installerer dette hos tredjepart.

Producentgarantien gælder for ovennævnte mangler, som opstår inden for de første 24 måneder efter indgåelse af købekontrakten mellem sælger og forbruger. Producenten eller en autoriseret servicepartner afhjælper sådanne mangler efter eget valg ved reparation eller ombygning. Ejendomsretten til defekte dele overgår til hhv. producenten eller den autoriserede servicepartner. Såfremt anlægget ikke længere produceres på reklamationstidspunktet, kan producenten i tilfælde af ombygning levere et lignende produkt.

Såfremt producenten yder garanti, begynder garantiperioden for de reparerede eller ombyggede dele ikke forfra. Den påbegyndte garantiperiode for anlægget fortsættes. Kun producenten selv eller en autoriseret servicepartner er berettiget til at udføre garantiopgaver. Omkostninger i forbindelse med en garantisag afregnes direkte mellem den autoriserede servicepartner og producenten. Ekstra omkostninger pga. vanskeliggjorte monterings- og afmonteringsbetingelser i forbindelse med anlægget (f.eks. afmontering af møbel- og karosseridele) samt kørselsomkostninger for den autoriserede servicepartner eller producent anerkendes ikke som garantiydelse.

Yderligere krav, særligt erstatningskrav fra forbruger eller tredjepart, er udelukket. Bestemmelserne i den tyske produktansvarslov (Produkthaftungsgesetz) gælder fortsat.

De lovbestemte reklameringskrav, forbrugeren måtte have over for sælgeren i det respektive land, hvor købet er foretaget, berøres ikke af producentens frivillige garanti. I enkelte lande kan der være garantier, som fremsættes af de respektive forhandlere (registrerede forhandlere, Truma Partnere). Disse kan forbrugeren afklare direkte med den forhandler, som anlægget er købt hos. Garantibetingelserne i det land, hvor forbrugeren første gang har købt anlægget, er gældende.

2. Udelukkelse af garanti

Garantien dækker ikke:

- i tilfælde af forkert, upassende, u hensigtsmæssig, uagtsom eller ukorrekt brug af anlægget.
- i tilfælde af forkert installation, montering eller idriftsættelse, der strider imod brugs- og monteringsanvisningen,
- i tilfælde af forkert drift eller betjening, der strider imod brugs- og monteringsanvisningen, især ved manglende overholdelse af vedligeholdelses-, pleje- og advarselsanvisninger.
- hvis installationer, reparationer eller indgreb er udført af ikke-autoriserede partnere.
- for forbrugsmaterialer, sliddele og ved naturligt slid.
- hvis anlægget er udstyret med reservedele, suppleringsdele eller tilbehør, som ikke er originaldele fra producenten, eller som ikke er godkendt af producenten. Dette gælder især i forbindelse med netværksstyring af anlægget, hvis styreenhederne og softwaren ikke er godkendt af Truma, eller hvis styreenheden fra Truma (f.eks. Truma CP plus, Truma iNet Box) ikke udelukkende er blevet brugt til styring af Truma anlæg eller anlæg, der er godkendt af Truma.
- i tilfælde af skader på grund af fremmedstoffer (f.eks. olier, blødgøringsmidler i gassen), kemiske eller elektrokemiske belastninger i vandet, eller hvis anlægget i øvrigt er kommet i berøring med uegnede stoffer (f.eks. kemiske produkter, brændbare stoffer, uegnede rengøringsmidler).
- i tilfælde af skader på grund af unormale miljøbetingelser eller uvedkommende driftsbetingelser,

- i tilfælde af skader på grund af force majeure eller naturkatastrofer og på grund af andre påvirkninger, som Truma ikke er ansvarlig for.
- i tilfælde af skader, der er opstået på grund af forkert transport.
- i tilfælde af ændringer af anlægget, inklusive reservedele, suppleringsdele eller tilbehør, samt installationen deraf, især forbrændingsgasføringen eller skorstenen der er blevet udført af slutforbrugeren eller tredjemand.

3. Udnyttelse af garantien

Garantien gøres gældende hos en autoriseret servicepartner eller i Trumas serviceafdeling. Alle adresser og telefonnumre findes under www.truma.com under faneblandet »Service«.

Producentens adresse:
Truma Gerätetechnik GmbH & Co. KG
Truma Servicezentrum
Wernher-von-Braun-Straße 12
85640 Putzbrunn, Tyskland

For at sikre et smidigt forløb beder vi om, at man har følgende oplysninger klar ved kontakt:

- detaljeret beskrivelse af manglen
- anlæggets serienummer
- købsdato

Den autoriserede servicepartner eller Trumas serviceafdeling fastsætter i det enkelte tilfælde, hvad der skal ske i det videre forløb. For at undgå eventuelle transportskader må det pågældende anlæg kun afsendes efter forudgående aftale med den autoriserede servicepartner eller Trumas serviceafdeling.

Hvis garantisagen anerkendes af producenten, påtager producenten sig transportomkostningerne. Såfremt der ikke foreligger en garantisag, informeres forbrugeren, og reparations- og transportomkostningerne afholdes af denne. Vi anmoder om, at der ikke indsendes anlæg uden forudgående aftale.

Innehållsförteckning

Använda symboler	45
Varningsskyltar	45
Säkerhetsanvisningar	45
Allmänna anvisningar	46
Batterier	46
Funktionsbeskrivning	46

Bruksanvisning

Fjärrkontrollen	47
Aktivering av fjärrkontrollen	47
LED-blinkkod och signalton på fjärrkontrollen	47
Byte av batterier i fjärrkontrollen	48
Kassering	48
Rangering av husvagnen	48
Koppla till ett dragfordon	48
Underhåll	48
Kontroller	49
Nödbortsvängning	49
Felsökning	49
Avstämning av den elektroniska styrenheten och radio-fjärrkontrollen	49
EU-försäkran om överensstämmelse	50
Tekniska data	50
Tillverkarens garantivillkor (Europeiska unionen)	50

Använda symboler



Montering och reparation av enheten får endast utföras av fackman.



Symbolen pekar på möjliga risker.



Anvisning med information och tips.

Varningsskyltar

Den gula varningsskylten som medföljer enheten skall av montören eller fordonsägaren placeras på en för alla användare väl synlig plats i fordonet (t.ex. på dörren till klädkåpet)! Om dekaler saknas kan de rekvireras från Truma.

Säkerhetsanvisningar



Endast sakkunnig och utbildad personal (fackpersonal) får montera, reparera och funktionskontrollera Truma produkten. Truma produkten under iakttagande av monterings- och bruksanvisningen och aktuella, godkända tekniska regler. Fackpersonal är personer som på grund av sin yrkesutbildning och vidareutbildning, sina kunskaper och erfarenheter med produkter från Truma och de tillämpliga normerna, kan genomföra nödvändiga arbeten korrekt och känna igen möjliga risker.

- Denna enhet kan hanteras av barn från 8 års ålder och äldre och av personer med reducerade fysiska, sensoriska eller mentala förmågor eller brist på erfarenheter och kunskaper om de står under överinseende eller instruerats i en säker användning av utrustningen och förstår de risker som finns. Barn får inte leka med enheten. Öva på en tom plats innan du använder Mover XT / XT2 **för första gången så att du lär känna hur fjärrkontrollen och Mover XT / XT2 fungerar.**
- Öva på en tom plats innan du använder Mover XT4 för första gången så att du lär känna hur fjärrkontrollen och Mover XT4 fungerar.
- Kontrollera däck och drivhjul på Mover XT / XT2 innan den används; ta bort stenar med vassa kanter och liknande om det behövs.
- Fjärrkontrollens skjutbrytare på sidan (TILL / FRÅN) används även som „nödstoppsbrytare“. Vid ovanligt beteende, t.ex. okontrollerad reaktion av manövreringssystemet, skall skjutbrytaren på sidan direkt ställas på „FRÅN“.
- Under drift får inga personer befinna sig i husvagnen.
- **Inga personer (i synnerhet inga barn)** får uppehålla sig inom husvagnens sväng- och körområde (manövreringsområde).
- Vid fram- och bortsvängning och under driften av Mover XT / XT2 måste du se till att inga kroppsdelar, kläder, hår eller liknande kan fastna i rörliga och / eller roterande delar (t.ex. drivhjul).
- Vid rangering får avståndet mellan radio-fjärrkontrollen och husvagnens mitt **inte överstiga 10 m!**
- Dra åt handbromsen vid funktionsfel.
- Vid rangering i backe måste dragstången ställas nedåt (i nedåtlut) för att undvika att husvagnen välter.
- Efter rangeringen skall alltid först **handbromsen dras åt**, sedan skall **drivhjulen svängas bort från däck och hjulen blockeras** (i synnerhet vid brant sluttande ställen!). Mover XT / XT2 kan **inte** användas **som parkeringsbroms** för den parkerade husvagnen.
- Se till att radio-fjärrkontrollen helt säkert är oåtkomlig för obehöriga (det gäller i synnerhet barn!).
- Bogsera aldrig husvagnen när drivhjul ligger på eftersom det kan leda till skador på däck, på dragfordonet och på drivenheterna.
- Alla hjul och däck på husvagnen måste vara av samma storlek och konstruktion.
- För att Mover XT / XT2 skall fungera felfritt måste avståndet mellan däck och bortsvängda drivhjul vara 20 mm. Enligt tillverkarens uppgifter måste alla däck ha samma däcktryck (regelbunden kontroll!). Om däck är slitna eller när nya däck monterats måste avståndet mellan drivhjul / däck eventuellt ställas in på nytt (se "Montering av drivelementen").
- Vid uppbockning får Mover XT / XT2 **inte** användas som stödpunkt, eftersom det kan leda till skador på drivenheten.

- Känsliga föremål, som kameror, DVD-spelare osv. får inte förvaras i förvaringslådan i närheten av styrenheten eller motorkablarna. De kan skadas av de kraftiga elektromagnetiska fälten.
- Fordonets egenvikt ökar med vikten hos Mover XT / XT2. Därigenom reduceras fordonets nyttolast.
- Efter rangering måste stickkontakten / adaptern dras ut ur säkerhetsuttaget eftersom batteriet annars laddas ur. Viloström med inkopplad stickkontakt / adapter < 80 mA. Viloström med fränkopplad stickkontakt / adapter < 150 µA.
- Kontrollera systemet med avseende på skador innan du använder det. Om systemet är skadat får det inte användas.

Allmänna anvisningar

Mover XT har konstruerats för att klara stigningar på upp till ca 25 % vid 1 200 kg respektive 13 % vid 2300 kg totalvikt på lämpligt underlag.

Mover XT2 har konstruerats för att klara stigningar på upp till ca 25 % vid 1 200 kg respektive 10 % vid 2400 kg totalvikt på lämpligt underlag.

Mover XT / XT2 kan i förhållande till husvagnens vikt inte klara hinder på ca 3 cm eller mer utan hjälpmedel (använd påkörningskilar).

På grund av en radiosignals karakteristiska egenskaper kan terrängen eller föremål i omgivningen göra att signalen bryts. Därigenom reduceras mottagningskvaliteten i små områden kring husvagnen. Driften av Mover XT / XT2 kan då eventuellt avbrytas kortvarigt.

i När Mover XT / XT2 har kopplats från med fjärrkontrollen är styrenheten fortfarande i standbyläge. För att helt stänga av den måste batterikablarna lossas eller en fränskiljare monteras.

Batterier

Rekommenderad batterikapacitet

Rundcellsteknologi	min. 38 Ah
Gel / AGM	min. 48 Ah
Blysyrbatteri (vätskeelektrolytbatteri)	min. 75 Ah
Startbatterier är inte lämpliga	

i Batterier med högre kapacitet möjliggör längre drift.

Laddare

För optimal laddning av batterierna rekommenderas Trumas laddare BC 10, som lämpar sig för alla typer av batterier upp till 200 Ah.

Batterivård (gäller även underhållsfria batterier)

För att garantera lång batterilivslängd bör följande punkter beaktas:

- Före och efter strömuttag bör batterierna laddas upp helt.
- Vid stillestånd längre än 24 timmar måste strömkretsen brytas (t.ex. med en fränskiljare eller genom att batteriklämmorna lossas).
- Under längre stilleståndsperioder måste batteriet bortkopplas och laddas under 24 timmar med max. 12 veckors intervall.

i Vintertid skall fulladdade batterier förvaras svalt och frostfritt och efterladdas regelbundet (med 12 veckors intervall).

Information om hanteringen av batterier

- Laktta tillverkarens säkerhetsanvisningar och datablad vid hanteringen av batterier.
- Kontrollera att polklämmorna sitter fast ordentligt.
- Sätt skyddskåpor på batteripolerna för att undvika kortslutning.
- Ta först loss jordanslutningen (minuspol) och därefter pluspolen när du tar ut batteriet. Anslut först pluspolen och därefter minuspolen när du sätter i batteriet.

Funktionsbeskrivning

Läs bruksanvisningen och "Säkerhetsanvisningar" noggrant innan enheten tas i bruk! Fordonets ägare ansvarar för att enheten används korrekt.

Tänk på att Mover XT endast är lämpad för enaxlade och Mover XT2 endast är lämpad för tvåaxlade vagnar.

Mover XT / XT2 är ett manövreringssystem, som kan användas för att förflytta en husvagn utan hjälp av ett dragfordon.

Den har två skilda drivenheter som vardera förfogar över en egen 12 V-likströmsmotor. Dessa enheter monteras i omedelbar närhet av hjulen på fordonsramen och förbinds med ett tvärstag.

När drivhjulen har svängts fram till däcken med fjärrkontrollen är Mover XT / XT2 klar att användas. Manövrering sker utslutande med fjärrkontrollen. Den sänder radiosignaler till styrenheten. Ett separat 12 V-blysyrbatteri eller lämpligt blygelbatteri (medföljer ej) försörjer styrenheten med ström.

Fjärrkontrollen

i Skydda fjärrkontrollen mot fukt och direkt solljus.



Bild 1

Aktivering av fjärrkontrollen

i När den aktiveras får ingen annan fjärrkontrollsfunktion vara aktiverad

a = Skjutbrytare Till / Från

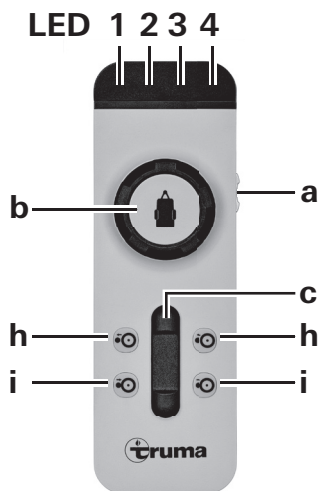
- Till (LED 4 tänds*)
- Från (LED 4 släcks)

* När fjärrkontrollen aktiverats blinkar LED 4 under ca 5 sekunder tills systemet är driftklart.

För styrning av husvagnen finns följande möjligheter:

- b med enbart vridreglage
- c med enbart skjutreglage
- b + c med både vrid- och skjutreglage

På vridreglaget visar husvagnssymbolen den aktuella körriktningen (i förhållande till husvagnen).

Med skjutreglaget kan husvagnen köras framåt och bakåt utan ryck, och hastigheten kan regleras steglöst.

Enbart skjutreglage

(Framåt, bakåt och steglös hastighetsreglering)

- Skjutreglaget framåt → husvagnen körs framåt (i riktning mot dragstången) (båda hjulen roterar framåt)
- Skjutreglaget bakåt → husvagnen körs bakåt (i motsatt riktning mot dragstången) (båda hjulen roterar bakåt)

Hastigheten ökar ju längre reglaget flyttas från nollläget.

Enbart vridreglage Mover XT

(Höger- eller vänstersväng, steglöst)

- Högervridning → husvagnens dragstång åt höger vänster hjul roterar framåt – höger hjul roterar bakåt vridning kring husvagnens mitt
- Vänstervridning → husvagnens dragstång åt vänster vänster hjul roterar bakåt – höger hjul roterar framåt vridning kring husvagnens mitt

Husvagnen kan roteras på plats utan att den förflyttas framåt.

Vridreglage och skjutreglage Mover XT2

Rotation på plats utan framåtrörelse är inte möjlig på grund av de två axlarna. När både vridreglaget och skjutreglaget används samtidigt kör Mover XT2 i en cirkel. Härvid roterar båda hjulen kontinuerligt, men det inre hjulet i kurvan roterar långsammare än det yttre hjulet.

Vridreglage och skjutreglage Mover XT / XT2

(Husvagnen åt höger eller vänster och framåt eller bakåt)

- Vridreglaget åt höger och skjutreglaget framåt → husvagnens dragstång åt höger vänster hjul roterar snabbt – höger hjul roterar långsamt framåt
- Vridreglaget åt vänster och skjutreglaget framåt → husvagnens dragstång åt vänster vänster hjul roterar långsamt – höger hjul roterar snabbt framåt
- Vridreglaget åt höger och skjutreglaget bakåt → husvagnens dragstång åt höger vänster hjul roterar långsamt – höger hjul roterar snabbt bakåt
- Vridreglaget åt vänster och skjutreglaget bakåt → husvagnens dragstång åt vänster vänster hjul roterar snabbt – höger hjul roterar långsamt bakåt

Hastigheten ökar ju längre reglaget flyttas mot anslaget (kurvradie och hastighet är fritt valbara).

Fram- / bortsvängning

h = Tvåhandsmanövrering för **bort**svängning av drivhjulen (drivhjulen flyttas bort från däck)

i = Tvåhandsmanövrering för **fram**svängning av drivhjulen (drivhjulen flyttas till däck)

För att svänga fram och svänga bort drivhjulen måste **alltid båda knapparna tryckas in samtidigt** – under ca 3 sekunder (säkerhetsfördröjning) – tills drivhjulen börjar svängas.

Knapparna kan släppas upp när drivhjulen rör sig i riktning mot respektive ändläge. Drivhjulen når sitt ändläge automatiskt.

i Om båda knapparna för bortsvängning trycks under framsvängning, avbryts framsvängningen. Drivhjulen svängs bort och rör sig automatiskt fram till ändläget.

Om ingen knapp trycks in kopplar fjärrkontrollen från efter ca 1 minut. Den gröna lysdioden 4 slocknar.

För att aktivera fjärrkontrollen igen ställer man skjutbrytaren på "Från" ● och efter ca 1 sekund på "Till" ● igen.

På själva husvagnen finns ingen "Till / Från"-brytare.

LED-blinkkod och signalton på fjärrkontrollen

LED 1 röd Visar laddningsstatus för husvagnsbatteriet
 bra lysdioden släckt
 svagt lysdioden lyser
 tomt lysdioden lyser och lysdiod 3 visar ett felmeddelande

LED 2 gul lyser vid kortvarigt fel, dessutom hörs en signalton vid överström / övertemperatur. Effekten reduceras automatiskt. Låt systemet svalna.

blinkar när Mover har svängts fram och styrenheten eller fjärrkontrollen har stängts av.

LED 3 röd lyser vid varaktigt fel, dessutom hörs en signalton om t.ex. drivmotorn är defekt dra åt handbromsen. Se avsnittet "Felsökning"

LED 4 grön blinkar om den trådlösa förbindelsen inte etablerats efter att fjärrkontrollen aktiverats

lyser när enheten är driftklar och dataförbindelsen är stabil

blinkar i kombination med signalton

- efter 10 sekunder när fjärrkontrollen aktiverats, om styrenheten inte är driftklar
- om styrenheten är avstängd
- efter 1 minut om ingen av knapparna på fjärrkontrollen aktiveras
- när den trådlösa förbindelsen avbryts

Alla lysdioder släckta och ingen signalton

Systemet är frånkopplat
(kontrollera eventuellt fjärrkontrollens batterier)

Byte av batterier i fjärrkontrollen

Använd endast läcksäkra mikrobatterier med mantelhölje av stål av typ LR 03, AAA, AM 4, MN 2400 (1,5 V).

Sätt pluspol / minuspol rätt när du byter batteri!



Bild 2

i Tomma, förbrukade batterier kan läcka och skada fjärrkontrollen! Ta ut batterierna om fjärrkontrollen inte skall användas under en längre tid.

Garantin gäller inte för skador orsakade av batterier som läckt.

Kassering

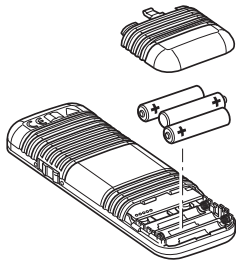

Fjärrkontrollen och batterierna får inte kastas i hushålls-soporna utan måste sorterat lämnas till ett insamlings-ställe. Det är ditt bidrag till återvinning.

Rangering av husvagnen



Läs säkerhetsanvisningarna innan du använder Mover XT / XT2!

Dra åt handbromsen när husvagnen är avkopplad.

Dra ur den 13-poliga stickkontakten / adaptern från fordonet och stick in den i säkerhetsuttaget på husvagnen.

i Mover XT / XT2 kan av säkerhetsskäl endast användas när husvagnens 13-poliga stickkontakt / adapter sitter i säkerhetsuttaget.



I händelse av fel får den 13-poliga stickkontakten / adaptern endast kopplas bort från säkerhetsuttaget när handbromsen är åtdragen, eftersom de elektroniska skydds-funktionerna då sätts ur funktion.

Aktivera fjärrkontrollen – grön lysdiod 4 blinkar tills styrenheten är driftklar. Är styrenheten inte driftklar kopplar fjärrkontrollen från efter ca 10 sekunder.

Tryck på båda knapparna (i) samtidigt för framsvängning. Efter ca 3 sekunder (säkerhetsfördröjning) börjar framsvängningen.

Kontrollera med hjälp av positionsvisaren om båda drivhjulena ligger an riktigt.



Lossa handbromsen innan du börjar använda Mover XT / XT2.

Med vrid- och skjutreglagen är förflyttning i alla riktningar möjlig.



Tack vare mjukstartaren / mjukstoppet kör husvagnen i gång utan ryck och bromsas in mjukt vid stopp.

Om man släpper vrid- och skjutreglagen eller om radiosignalen störs eller är svag stannar husvagnen. Kommunikationsradioapparater eller andra Mover-fjärrkontroller kan inte sätta igång din Mover.

Efter start rör sig Mover XT / XT2 med jämn hastighet (i enlighet med inställningen på skjutreglaget). Hastigheten ökar lätt på en sluttande yta och sjunker på en stigande yta.

Efter rangering skall **först handbromsen dras åt** och sedan **drivhjulena svängas bort från däckets**.

Sätt skjutbrytaren på fjärrkontrollen på "Från" **●** för att stänga av fjärrkontrollen (Mover XT / XT2 går över i standbyläge).



Skjutbrytaren fungerar också som nödstopsbrytare.

Efter rangering måste stickkontakten / adaptern dras ut ur säkerhetsuttaget, annars stängs styrenheten automatiskt av efter en timme. När stickkontakten / adaptern sitter i urladdas batteriet med en vilostrom på ca 80 mA.

Koppla till ett dragfordon

Med hjälp av Mover XT / XT2 är det möjligt att koppla husvagnen till dragfordonet med millimeternoggrannhet. Detta kräver emellertid noggrannhet och en del övning.

Ställ husvagnen i närheten av dragfordonet enligt bruksanvisningen (dra åt handbromsen och lägg i en växel). Använd vrid- och skjutreglaget för exakt positionering tills husvagnens koppling står exakt över kulkopplingen på dragfordonet. Därefter kopplar man som vanligt husvagnen till dragfordonet genom att sänka ned stödhjulet.

Förbered husvagnen för dragning som vanligt.

Husvagnen får inte bogseras med framsvängda drivhjul.

Underhåll

Håll drivenheterna rena från grov vägsnits. Vid rengöring av husvagnen bör Mover XT / XT2 spolras av med en vattenslang för att lösa upp lera etc. Se till att inga stenar eller kvistar etc. är inklämda. Styrenheten behöver inget underhåll. Fjärrkontrollen skall förvaras på en torr plats.

Mover XT / XT2 skall rengöras årligen (eller innan den ställs av för vintern) på det sätt som beskrivs ovan. Parkera inte husvagnen med framsvängda drivhjul.

För att undvika att batteriet laddas ur helt vid längre stillastående skall kablarna lossas och batteriet laddas upp under tiden. Ladda husvagnens batteri innan idrifttagning.

Du eller din husvagnssäljare kan enkelt kontrollera och serva din Mover XT / XT2 varje år i samband med den årliga kontrollen av din husvagn. Är du tveksam bör du kontakta Truma servicecenter eller någon av våra auktoriserade servicepartner (se www.truma.com).

Kontroller

- Kontrollera regelbundet monteringen, kabeldragning och anslutningar med avseende på skador. Drivenheterna måste kunna röra sig fritt och vid bortsvängning automatiskt dras tillbaka av returfjädern till den säkra vilopositionen. Är detta inte fallet bör du undersöka om drivenheterna är smutsiga eller blivit utsatta för korrosion i gejderna. Vid behov skall dessa rengöras så att drivenheterna kan röra sig korrekt.
- Efter ett längre stillestånd (t.ex. vinterförvaring) bör det kontrolleras att alla motorer reagerar riktigt på kommandon från fjärrkontrollen.
- Minst vartannat år måste Mover XT / XT2 gås igenom av en fackman som kontrollerar om det finns rostangrepp, att delarna sitter ordentligt fast och att alla säkerhetskritiska delar är felfria.

Nödbortsvängning

Om husvagnens batteri har laddats ur så mycket att den elektriska bortsvängningen inte längre fungerar eller om en defekt föreligger, kan man även svänga bort drivhjulerna manuellt.

Bänd loss plastlocket (m) på svängmotorns bakre ände med en skruvmejsel. Sätt hylsnyckeln (SW 7 – ingår i leveransen) på sexkantbulten och sväng drivenheten genom att **rotera hylsnyckeln medurs**. Upprepa proceduren på motsatta sidan.



Bild 3

När batteriet har laddats eller felet avhjälpats kan hjulen svängas fram igen elektriskt.

Felsökning

Kontrollera att batterierna i fjärrkontrollen är i fullgott skick.

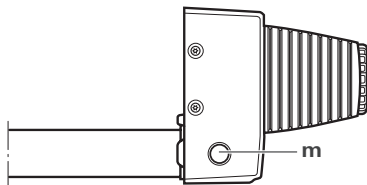
Kontrollera att husvagnens stickkontakt / adapter sitter i säkerhetsuttaget.

Kontrollera att husvagnsbatteriet är i fullgott skick och fulladdat. Tänk på att batterier kan få kraftiga effektförluster vid låga omgivningstemperaturer.

Kontrollera att säkringen i batterianslutningskabeln är felfri. Är säkringen defekt, kontrollera då om det finns en kortslutning på anslutningskabeln!

Vid systemfel (lysdiod 3 röd på fjärrkontrollen lyser), dra åt handbromsen, stäng av fjärrkontrollen och sätt på den igen efter 2 sekunder!

Gör en återställning – ca 10 sekunder – med handbromsen åtdragen (lossa batteriet en kort stund, eller ta bort och sätt tillbaka säkerhetskontakten)!

Om dessa åtgärder inte leder till att felet avhjälpas, bör Truma Service kontaktas.

Avstämning av den elektroniska styrenheten och radio-fjärrkontrollen

i Fjärrkontrollen och styrenheten har stämts av mot varandra på fabriken.

Om styrenheten **eller** fjärrkontrollen har bytts ut måste de stämmas av på nytt enligt följande anvisning.

Kontrollera monteringen enligt monteringsanvisningen och försäkra dig om att drivhjulerna **inte** ligger an. Kontrollera att anslutningen och batteriets tillstånd är korrekt och att 12 V ligger an på styrenheten. Förvissa dig om att husvagnens stickkontakt sitter i säkerhetsuttaget.

i Läs först noga igenom nedanstående anvisningar, eftersom det endast finns ett litet tidsfönster för avstämningen (ca 10 sekunder).

i För återställningsknappens (k) manövrering krävs t.ex. en kulspejsspena eller en liten skruvmejsel.

- Stäng av fjärrkontrollen.
- Vänta efter styrenhetens tillkoppling (ca 15 sekunder) tills den röda lysdioden (j) blinkar långsamt.
- Tryck på återställningsknappen (k) på styrenheten tills den röda lysdioden (j) blinkar snabbt.
- Håll framsvängningsknappen (i) på fjärrkontrollen intryckt och sätt på den med skjutbrytaren (a). Släpp framsvängningsknappen (i).
- Efter avslutad avstämning lyser den röda lysdioden (j) på styrenheten och den gröna lysdioden på fjärrkontrollen (LED 4) konstant.

i Har avstämningen misslyckats, blinkar den röda lysdioden (j) och proceduren måste upprepas.



Bild 4

EU-försäkran om överensstämmelse

Produkt

Funktion: Manövreringshjälp
Typ: Mover XT
Utförande: Mover XT, Mover XT2, Mover XT L, Mover XT4,
Mover HR XT, Mover HR XT2, Mover HR XT L,
Mover HR XT4

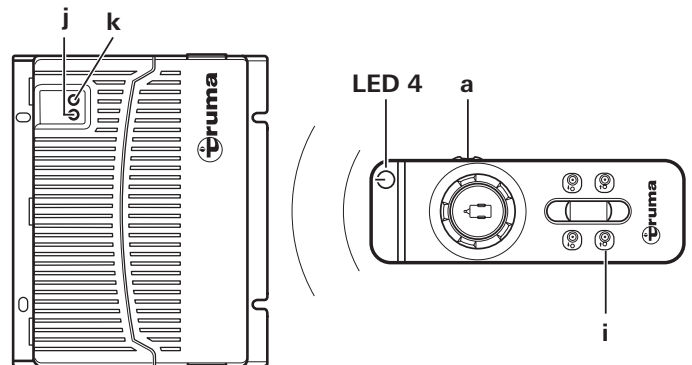
Tillverkare

Truma Gerätetechnik GmbH & Co. KG
Wernher-von-Braun-Str. 12,
85640 Putzbrunn, Tyskland

Tillverkaren är ensam ansvarig för utfärdandet av denna försäkran om överensstämmelse.

Produkten uppfyller unionens tillämpliga lagstadgade harmoniseringsföreskrifter:

Direktiv 2014/53/EU Radioanläggningar

Följande (harmoniserade) normer och andra tekniska specifikationer har använts:

EN 300 220-1 V3.1.1; EN 300 220-2 V3.1.1
EN 301 489-1 V1.9.2; EN 301 489-3 V1.6.1
EN 60950-1:2006/A2:2013

KBA, 24932 Flensburg, Tyskland har utfärdat följande typgodkännande(n): E1 10R-05 6968

Undertecknat för och i dennes namn:

Truma Gerätetechnik GmbH & Co. KG

Alexander Wottrich
VD

Putzbrunn, 2018-05-03

Tekniska data

Driftspänning

12 V DC

Strömförbrukning

I genomsnitt ca 28 A, maximalt 150 A

Strömförbrukning i vila

< 80 mA (med inkopplad stickkontakt / adapter)

< 150 µA (med uttagen stickkontakt / adapter)

Radiofrekvens

Klass 2, 868 MHz

Hastighet

Ca 17 cm per sekund (beroende på vikt och lutning)

Vikt

Ca 28 kg

Säkring plusledning

150 A

Användningsområde Mover XT

Enaxlad husvagn med en totalvikt på upp till 2 300 kg

Användningsområde Mover XT2

Tvåaxlad husvagn med en totalvikt på upp till 2 400 kg



Rätt till tekniska ändringar förbehålls!

Tillverkarens garantivillkor (Europeiska unionen)

1. Tillverkargarantins omfattning

Som tillverkare av enheten ger Truma konsumenten en garanti som täcker eventuella material- och/eller produktionsfel på enheten.

Denna garanti gäller i Europeiska unionens medlemsstater samt i länderna Island, Norge, Schweiz och Turkiet. Som konsument räknas en fysisk person som har köpt enheten direkt från tillverkaren, en originaldelstillverkare eller från fackhandeln och som inte har sålt den vidare inom ramen för en yrkesverksamhet eller självständig affärsverksamhet eller installerat den hos tredje person.

Tillverkargarantin gäller för brister enligt ovan, som uppträder inom 24 månader efter undertecknande av köpeavtalet mellan försäljaren och konsumenten. Tillverkaren eller en auktoriserad servicepartner åtgärdar sådana brister antingen genom reparation eller genom ersättningsleverans enligt eget val.

Defekta delar återgår i tillverkarens eller den auktoriserade servicepartnerns ägo. Om enheten har slutat att tillverkas vid tiden för bristanmälan, kan tillverkaren i händelse av ersättningsleverans leverera en liknande produkt.

Vid garantifall räknas inte ny garantitid för de reparerade eller utbyta delarna, utan den ursprungliga garantitiden för enheten löper vidare. Endast tillverkaren själv eller en auktoriserad servicepartner är berättigad att genomföra garantiarbeten. De kostnader som uppkommer vid garantifall delas direkt upp mellan den auktoriserade servicepartnern och tillverkaren. Extra kostnader på grund av att demonterings- och monteringsföreskrifterna för enheten försvårats (t.ex. genom att möbel- eller karosdelar demonteras) samt resekostnader för den auktoriserade servicepartnern eller tillverkaren, kan inte godkännas som garantiåtgärder.

Ytterligare anspråk, i synnerhet skadeståndsanspråk från konsumenten eller tredje part, är uteslutna. Produktansvarslagens (Produkthaftungsgesetz) föreskrifter gäller.

Gällande lagstadgade anspråk om bristfälligt arbete som konsumenten ställer gentemot försäljaren i respektive anskaffningsland tas inte hänsyn till i den frivilliga garantin från tillverkaren. I vissa länder kan det finnas uttalade garantier från fackhandeln (återförsäljare, Truma Partner). Dessa kan konsumenten tillämpa direkt via den fackhandel där han eller hon köpte enheten. Garantivillkoren i det land där konsumenten som förstahandsköpare förvärvat enheten är de som gäller.

2. Uteslutningar ur garantin

Inga garantianspråk gäller:

- vid felaktig, olämplig, oaktsam eller icke-avsedd användning av enheten,
- vid felaktig installation, montering eller idrifttagning som strider mot bruks- och monteringsanvisningen,
- vid felaktig drift eller hantering som strider mot bruks- och monteringsanvisningen, i synnerhet om underhålls-, skötsel- och varningsskyltarna inte följs,
- när installationer, reparationer eller ingrepp genomförs av icke-auktoriserade partner,
- för förbrukningsmaterial, förslitningsdelar och vid naturlig förslitning,
- om enheten förses med utbytes-, tilläggs- eller tillbehördelar som inte är originaldelar från tillverkaren eller som inte har godkänts av tillverkaren. Detta gäller i synnerhet vid en sammankopplad styrning av enheten, om styrenheterna och programvaran inte godkänts av Truma eller om Truma-styrenheten (t.ex. Truma CP plus, Truma iNet Box) inte uteslutande används till att styra Truma-enheter eller enheter som godkänts av Truma.
- vid skador på grund av främmande ämnen (t.ex. oljor, mjukgörare i gasen), kemisk eller elektrokemisk påverkan på enheten på annat sätt kommit i kontakt med olämpliga ämnen (t.ex. kemiska produkter, lättantändliga ämnen, olämpliga rengöringsmedel),

- vid skador på grund av onormala miljöförhållanden eller olämpliga driftförhållanden,
- vid skador från kraftigt våld eller naturkatastrofer, samt annan påverkan som Truma inte kan ansvara för,
- vid skador som kan härledas till felaktig transport,
- vid ändringar på enheten, inklusive på utbytes-, tilläggs- eller tillbehörsdelar och deras installation, i synnerhet på avgasledningen eller skorstenen, som genomförts av slutkunden eller tredje part.

3. Tillämpning av garantin

Garantin ska tillämpas hos en auktoriserad servicepartner eller hos Trumas servicecenter. Du hittar alla adresser och telefonnummer på www.truma.com under området "Service".

Tillverkarens adress:

Truma Gerätetechnik GmbH & Co. KG
Truma Servicezentrum
Wernher-von-Braun-Straße 12
85640 Putzbrunn, Tyskland

För att kunna garantera en smidig process ber vi dig att ha följande information till hands när du kontaktar oss:

- detaljerad beskrivning av bristen
- enhetens serienummer
- inköpsdatum.

Den auktoriserade servicepartnern eller Trumas servicecenter bestämmer sedan hur man ska gå vidare. För att undvika eventuella transportskador, får den drabbade enheten skickas först efter samråd med den auktoriserade servicepartnern eller Trumas servicecenter.

Om tillverkaren godkänner garantifallet övertar tillverkaren kostnaderna för transport. Om inget garantifall föreligger informeras konsumenten om detta, och denne får själv stå för reparations- och transportkostnaderna. Vi ber dig avstå från att skicka in något utan att först ha talat med oss.

- DE** Bei Störungen wenden Sie sich bitte an das Truma Servicezentrum oder an einen unserer autorisierten Servicepartner (siehe www.truma.com).
- Für eine rasche Bearbeitung halten Sie bitte Gerätetyp und Seriennummer (siehe Typenschild) bereit.
- EN** Should problems occur, please contact the Truma Service Centre or one of our authorised service partners (see www.truma.com).
- In order to avoid delays, please have the unit model and serial number ready (see type plate).
- FR** Veuillez vous adresser au centre de SAV Truma ou à un de nos partenaires de SAV agréés en cas de dysfonctionnements (voir www.truma.com).
- Pour un traitement rapide de votre demande, veuillez tenir prêts le type d'appareil et le numéro de série (voir plaque signalétique).
- IT** In caso di guasti rivolgersi al centro di assistenza Truma o a un nostro partner di assistenza autorizzato (consultare il sito www.truma.com).
- Affinché la richiesta possa essere elaborata rapidamente, tenere a portata di mano il modello dell'apparecchio e il numero di matricola (vedere targa dati).
- NL** Bij storingen kunt u contact opnemen met het Truma Servicecentrum of met een van onze erkende servicepartners (zie www.truma.com).
- Voor een snelle bediening dient u apparaattype en serienummer (zie typeplaat) gereed te houden.
- DA** Ved fejl kontaktes Trumas serviceafdeling eller en af vores autoriserede servicepartnere (se www.truma.com).
- Sørg for at have oplysninger om apparattype og serienummer (se typeskiltet) klar for hurtig behandling.
- SV** Vid fel kontakta Truma servicecenter eller någon av våra auktoriserade servicepartner (se www.truma.com).
- För snabb handläggning bör du ha aggregatets typ och serienummer (se typskylten) till hands.
- CS** Návod k použití a montážní návod si lze v řeči Vaší země vyžádat u výrobce Truma nebo servisu Truma ve Vaší zemi.
- ES** Las instrucciones de uso y de montaje en su idioma pueden solicitarse al fabricante Truma o al Servicio postventa Truma en su país.
- FI** Saat käyttö- ja asennusohjeen pyynnöstä omalla kielelläsi valmistajalta (Truma) tai maasi Truma-huoltoon.
- HU** Az Ön nyelvén a használati és beszerelési utasítás a Truma gyártójától vagy az adott ország Truma szerviztől szerezhető be.
- PL** Instrukcję obsługi i instrukcję montażu w Państwie wersji językowej można otrzymać w firmie Truma lub serwisie firmy Truma znajdującym się w Państwa kraju.

Service