



Telair

GENERATORS



ENERGY 2510D

***MANUEL D'UTILISATION ET DE
MAINTENANCE
ET NOTICE D'INSTALLATION***



V. 001 – Février 2011

1 INTRODUCTION	4
1.1 But et domaine d'application de ce manuel	4
1.2 Symboles et définitions	4
1.3 Informations générales	4
2 IDENTIFICATION DU GROUPE ÉLECTROGÈNE	5
2.1 Composants	5
2.2 Plaquette d'identification	5
2.3 Dimensions d'encombrement	5
2.4 Caractéristiques techniques	6
3 TRANSPORT, MANUTENTION ET STOCKAGE	7
3.1 Stockage	7
3.2 Poids	7
3.3 Manutention	7
4 INSTALLATION	7
4.1 Informations préliminaires	7
4.2 Instructions pour la fixation du groupe électrogène	7
4.2.2 Fixation suspendue	8
4.2.2 Fixation au sol	8
4.3 Raccordement du pot d'échappement	9
4.4 Raccordement des tuyaux de carburant	10
4.5 Raccordement à la Réserve de carburant	10
5 BRANCHEMENTS ÉLECTRIQUES	11
5.1 Préparation au Branchement électrique	11
5.2 Branchement électrique 230 Vac	11
5.3 Branchement du Relais de Secteur Extérieur	12
5.4 Raccordement à la Batterie 12 Vdc	13
5.5 Raccordement du panneau électronique de commande	13
6 INSTRUCTIONS D'EXPLOITATION	14
6.1 Carburant	14
6.2 Dispositifs de sécurité de la machine	14
6.3 Informations concernant les emplois abusifs	14
6.4 Conseils utiles	14
7 EXPLOITATION DU GROUPE ÉLECTROGÈNE	15
7.1 Démarrage du groupe électrogène	15
7.2 Arrêt du groupe électrogène	15
7.3 Fonctions de contrôle et d'alarme	15
7.3.1 Version Automatique (en option)	16
7.4 Fonctionnement Manuel	16
7.4.1 Fonctionnement Automatique	16
8 INSTRUCTIONS POUR L'ENTRETIEN	17
8.1 Fiche des périodicités d'entretien	17
8.2 Opérations d'entretien qui ne demandent pas de personnel spécialisé	17
8.2.1 Contrôle du niveau de l'huile moteur	17
8.3 Opérations d'entretien qui demandent du personnel spécialisé	18
8.3.1 Vidange de l'huile moteur	18
8.3.2 Entretien du filtre à air	19
8.3.2 Entretien du filtre de l'huile	19
8.3.4 Contrôle Courroie Alternateur	21
8.3.5 Réglage Courroie Alternateur	21
9 INSTRUCTIONS DE MISE HORS SERVICE ET DÉPOSE	22
10 MOYENS ANTI-INCENDIE À UTILISER	22
11 CONDITIONS GÉNÉRALES DE GARANTIE	22
12 SCHÉMA ÉLECTRIQUE ENERGY 2510 D	23
13 LISTE PIÈCES DÉTACHÉES ENERGY 2510 D	24



Via E. Majorana , 49 48022 Lugo (RA) ITALY

ATTESTATION DE CONFORMITÉ

aux termes de la Directive des Machines 89/392/CEE, annexe II A

Nous attestons que le groupe électrogène, dont les données sont indiquées ci-dessous, a été conçu et construit conformément aux Exigences Essentielles de Sécurité et Santé indiquées dans la Directive Européenne sur la Sécurité des Machines.

Cette déclaration perd toute validité en cas de modifications apportées à la machine sans notre approbation écrite.

Machine: GÉNÉRATEUR

Modèle : ENERGY 2510 D

N.ro série

Directives retenues :

Directive des Machines (89/392/CEE), version 91/31/CEE

Directive Basse Tension (73/23/CEE)

Compatibilité Electromagnétique 2004/108/EC

Les normes harmonisées suivantes ont été retenues : EN292-1; EN 292-2; EN 60204-1

DATE07/12/2010.....

LE PRÉSIDENT

1 INTRODUCTION



MANUEL

Consultez avec attention ce manuel avant d'effectuer n'importe quelle opération sur le groupe électrogène.

1.1 But et domaine d'application de ce manuel

Ce manuel a été rédigé par le Constructeur pour donner aux utilisateurs toutes les informations et les instructions essentielles servant à effectuer correctement et en toute sécurité les opérations d'entretien et d'emploi du groupe électrogène.

Ce manuel fait partie intégrante du groupe électrogène et il doit être gardé avec soin pendant toute la durée de service de cet appareil à un endroit à l'abri des agents qui pourraient l'abîmer. Ce manuel doit accompagner le groupe électrogène si celui-ci est installé sur un deuxième véhicule ou en cas de changement de propriété.

Les informations contenues dans ce manuel s'adressent au personnel effectuant l'installation du groupe électrogène et à toutes les personnes qui utilisent et effectuent l'entretien de cet appareil.

Le manuel illustre le but pour lequel ce dispositif a été construit et contient toutes les informations nécessaires à en assurer l'emploi sûr et correct.

Le respect scrupuleux des indications contenues dans ce manuel est un gage de sécurité pour l'utilisateur, d'économie de service et d'une plus longue durée de vie de la machine.

Pour en faciliter la consultation il a été divisé en sections concernant chacune un sujet spécifique ; reportez-vous à la table des matières pour une consultation plus rapide.

Les parties du texte qui ne doivent être absolument pas négligées ont été mises en évidence en gras et sont précédées des symboles illustrés et expliqués ci-après.

Il est vivement conseillé de lire attentivement tout ce manuel et les documents de référence retenus ; cela assure le fonctionnement régulier du générateur dans le temps, sa fiabilité ainsi que la sécurité des personnes et la prévention de tous dommages corporels et matériels.

Nota : *les informations contenues dans ce manuel se réfèrent aux conditions au moment de l'impression, mais peuvent être modifiées sans préavis.*

1.2 Symboles et définitions

Des « symboles graphiques de sécurité » sont utilisés dans ce livret d'instructions qui servent à identifier les différents niveaux de danger ou des informations importantes.



Ce symbole signale une situation potentiellement dangereuse qui pourrait causer de graves accidents ou des problèmes de santé.

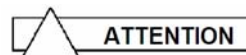

Ce symbole signale une situation potentiellement dangereuse qui pourrait causer des accidents ou des dommages matériels.



Ce symbole signale une situation potentiellement dangereuse qui pourrait provoquer un mauvais fonctionnement ou des dommages à la machine.

Les dessins ne sont donnés qu'à titre indicatif. Même si votre machine diffère des illustrations contenues dans ce livret, la sécurité et les informations la concernant sont garanties.

Le constructeur peut apporter toute modification sans préavis, afin de développer et mettre constamment à jour son produit.

1.3 Informations générales

Le groupe électrogène **ENERGY** a été conçu pour l'installation sur les véhicules. Il délivre un courant électrique avec une tension de 230 V c.a. 50 Hz.

Le modèle **ENERGY 2510D** fonctionne au gasoil. Afin de limiter le niveau de la puissance sonore émise, le groupe électrogène **ENERGY 2510D** est muni de boîtier insonorisant.

Il est facilement accessible pour les opérations d'entretien et il est doté de panneau de commande à distance pouvant être installé à l'intérieur du véhicule.

Le groupe électrogène peut être relié au réservoir du véhicule si le carburant utilisé est compatible ; en cas contraire il est possible d'installer un réservoir séparé qui peut être fourni avec le groupe électrogène.

2 IDENTIFICATION DU GROUPE ÉLECTROGÈNE

2.1 Composants (Fig. 1)

- 1 Boîtier insonorisant
- 2 Brides de support
- 3 Fermeture du portillon d'accès
- 4 Portillon d'accès
- 5 Panneau électronique de commande
- 6 Support anti-vibrations
- 7 Bride de fixation
- 8 Autocollant des caractéristiques techniques

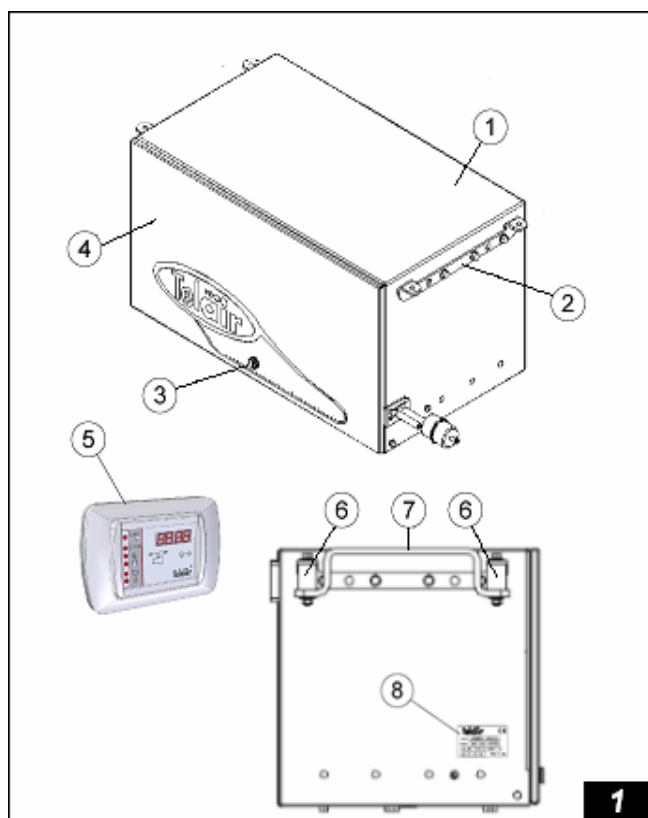

2.2 Plaquette d'identification (Fig. 2)

- 1 Modèle du groupe électrogène
- 2 Numéro de code du modèle
- 3 Numéro de série
- 4 Année de construction
- 5 Facteur de puissance
- 6 Fréquence
- 7 Puissance électrique maxi
- 8 Courant maxi
- 9 Tension nominale 230 V CA
- 10 Courant délivré à 12 V CC
- 11 Poids
- 12 Code à barres

2.3 Dimensions d'encombrement

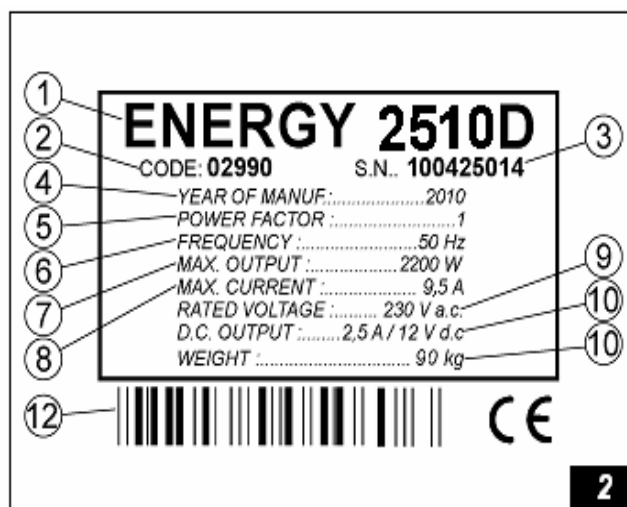

La figure 3 indique les dimensions d'encombrement du groupe électrogène : **Energy 2510D**.

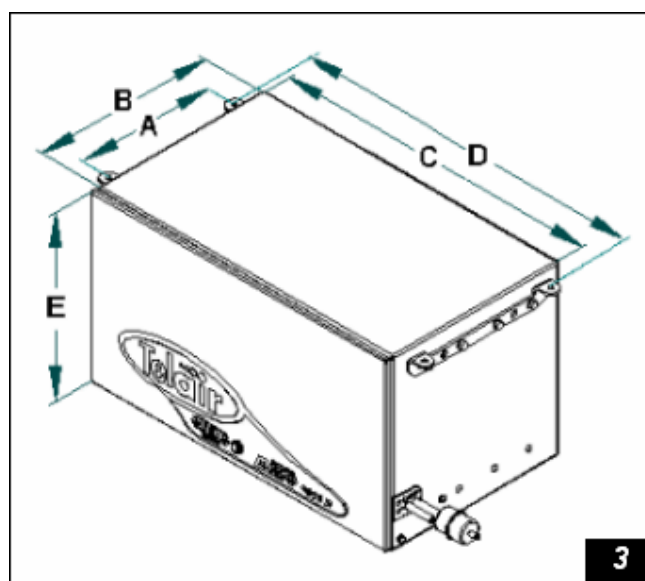

	A	B	C	D	E
mm	295	415	660	710	377

2.4 Fiche technique

		ENERGY
MOTEUR		2510 D
Monocylindrique diesel refroidissement à air		Monocylindrique diesel refroidissement à air
Moteur		Hatz 1B20V
Cylindrée	cm ³	232
Alésage x Course	mm	69 x 62
Consommation	gkW / h	260
Alimentation		Gasoil
Capacité du carter huile moteur	litres	0,950
Régulateur de tours		Masses centrifuges
ALTERNATEUR		2510 D
Modèle		Synchrone monophasé, à réglage autom., deux pôles, sans balais
Puissance maxi	kW	2,2
Puissance continue	kW	2
Tension / Fréquence	V / Hz	230 / 50
Sortie courant continu	A / Vdc	2,5 / 12
Classe d'isolation du rotor		H
Classe d'isolation du stator		F
Refroidissement		Ventilateur centrifuge
GÉNÉRATEUR		2510 D
Poids total	kg	90
Dimens. d'encombre (Lu X La X H)	mm	660 x 415 x 377
Démarrage		Electrique
Pompe d'alimentation		Electrique
Niveau de bruit		85 LW _A (65 dBA 7 m)
Heures d'utilisation	h	7

3 TRANSPORT, MANUTENTION ET STOCKAGE

3.1 Stockage

Pour le transport, le générateur est protégé par un emballage en carton et une base en bois appropriés. Il doit être stocké en position horizontale, à l'abri des agents atmosphériques, à un endroit sec et bien aéré.

IMPORTANT Ne tournez pas l'emballage. La position correcte est indiquée par le symbole y relatif imprimé sur l'emballage (↑).

3.2 Poids

Poids brut, emballage y compris :
ENERGY 2510D 90 kg

3.3 Manutention

Les groupes électrogènes dans leurs emballages peuvent être manutentionnés à l'aide des engins de levage et de manutention normalement utilisés. Les emballages sont dotés d'entretoises qui permettent d'introduire les fourches des transpalettes.

DANGER Lors du levage et de la manutention, respectez les normes de sécurité contre les accidents. Utilisez des engins de levage et de manutention ayant une capacité de charge supérieure à la charge à soulever.

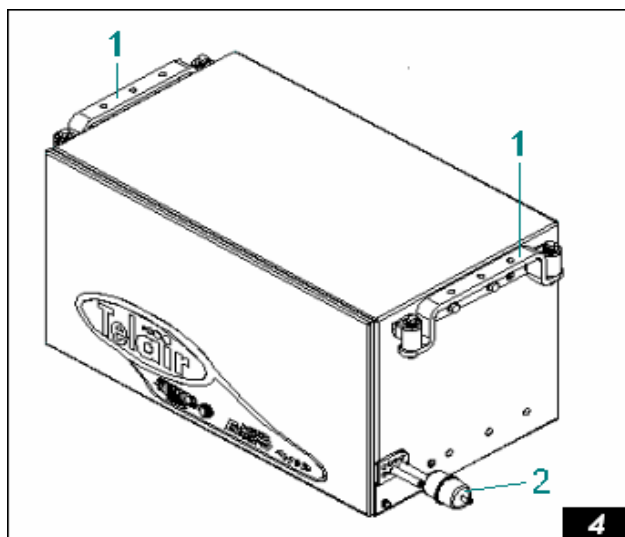

4 INSTALLATION

4.1 Informations préliminaires

MANUEL Avant d'installer le générateur il est impératif de lire les instructions contenues dans ce livret pour ne pas faire d'erreurs d'installation.

ATTENTION Le générateur doit être installé de manière à éviter toute infiltration directe d'eau dans l'alternateur par les différents trous d'aspiration ; il faut donc le protéger.
Si l'installation des groupes électrogènes est mal faite, cela peut causer des dommages irréparables à l'appareil et compromettre la sécurité de l'utilisateur.

Conformément à la D.M. 89/392/CEE, en cas d'installation des groupes électrogènes non conforme aux indications contenues dans ce livret, le Fabricant ne saurait être tenu pour responsable du mauvais fonctionnement et de la sécurité du groupe électrogène. Dans ce cas le Fabricant décline en outre toute responsabilité pour les dommages corporels ou matériels.

DANGER Les opérations d'installation doivent être exécutées uniquement par du personnel spécialisé et ayant suivi une formation adéquate.

4.2 Instructions pour la fixation du groupe électrogène

Les groupes électrogènes modèle **ENERGY 2510D** sont livrés avec des brides d'ancrage et dispositifs antivibratoires supplémentaires (Fig.4, Rep.1) et avec un filtre à carburant (Fig.4, Rep.2) qui doit être interposé le long du tuyau d'amenée au générateur. Les brides permettent l'installation suspendue et au sol. Ce type d'installation offre les avantages suivants : le générateur prend moins de place, installation rapide, accès aisé pour les opérations d'entretien courant et extraordinaire.

Assurez-vous qu'il y a assez de place autour du boîtier du groupe électrogène pour le passage de l'air de refroidissement ; en outre, laissez 10 cm de place libre entre le boîtier et les parties environnantes.

Si la prise d'air d'aspiration du groupe électrogène est derrière une roue du véhicule, il faut empêcher qu'en cas de pluie la roue gicle de l'eau à l'intérieur du groupe électrogène.

4.2.1 Fixation suspendue

Lorsque le générateur est sorti de son emballage, il est prédisposé pour une fixation suspendue comme le montre la Fig. 5.

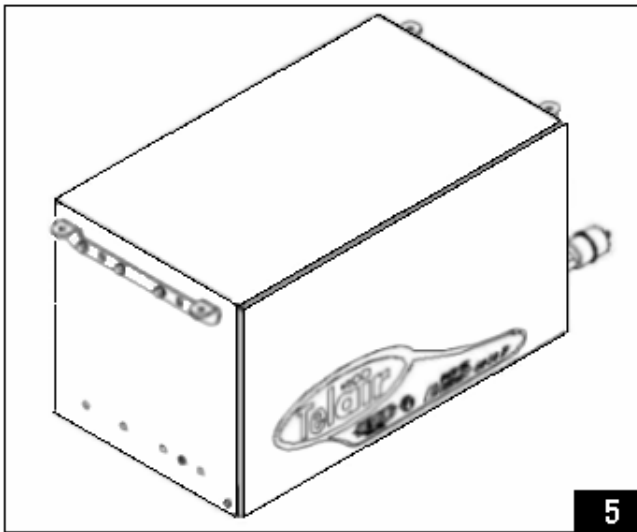

À l'intérieur de l'emballage se trouvent aussi 4 cylindres anti-vibrations (Fig. 6, Rep.1) et 2 brides de fixation suspendue (Fig. 6, Rep. 2).

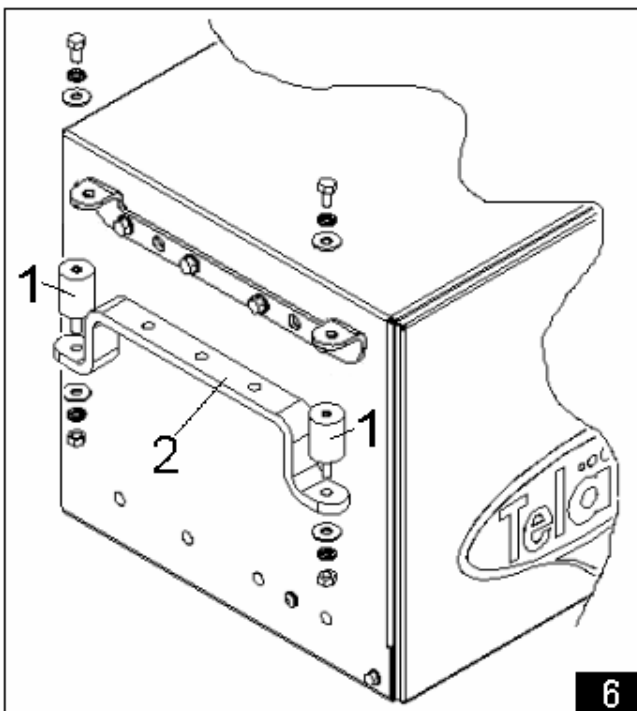

DANGER

Les cylindres anti-vibrations doivent nécessairement être montés comme le montre la Fig. 6. Le poids du générateur doit presser et NON PAS allonger les cylindres, comme le montre la Fig. 7.

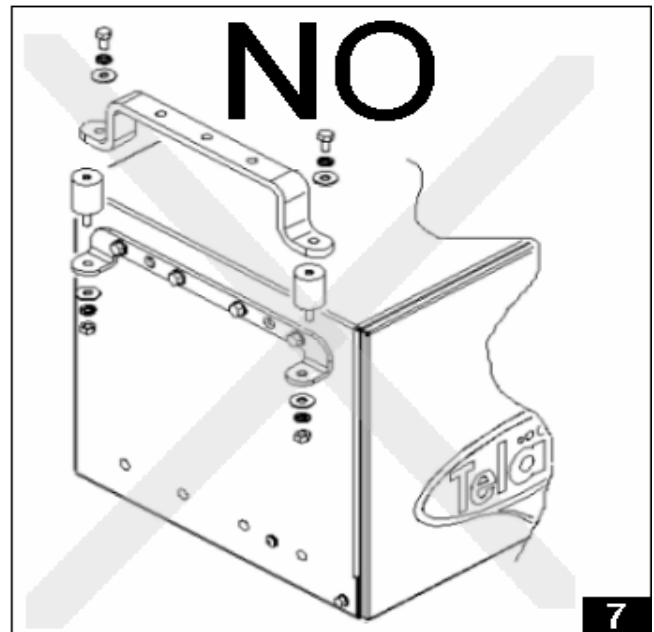

4.2.2 Fixation au sol

À l'intérieur de chaque emballage on trouve un gabarit de perçage qui permet de préparer rapidement la surface sur laquelle sera logé le générateur (Fig. 8).

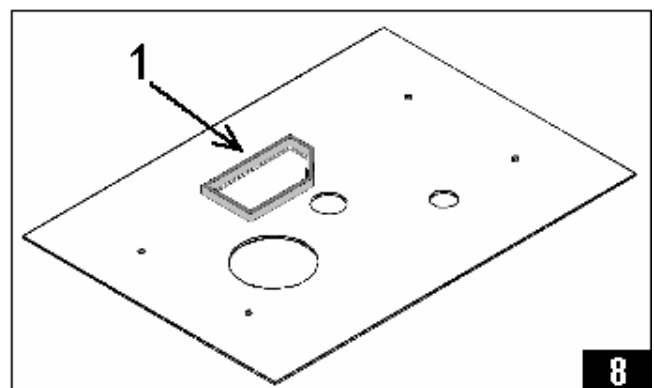

IMPORTANT

Positionnez un joint spongieux et résistant à la chaleur autour de l'ouverture d'où sort le tuyau d'échappement. Ce joint doit atteindre le fond du générateur et sert à éviter la propagation de l'air chaud à l'intérieur de l'emplacement du générateur.

Pour fixer l'**Energy 2510D** sur la surface, il faut déplacer les brides du générateur.
 Enlevez les bouchons cache-trou des deux côtés (Fig. 9, Rep.1) et dévissez les vis (Fig. 9, Rep. 2) pour enlever la bride (Fig. 9, Rep. 3).

Il est maintenant possible de positionner le générateur sur la surface qui a été préalablement percée (Fig. 8) en utilisant les cylindres anti-vibrations (Fig. 11, Rep. 1) prévus à cet effet

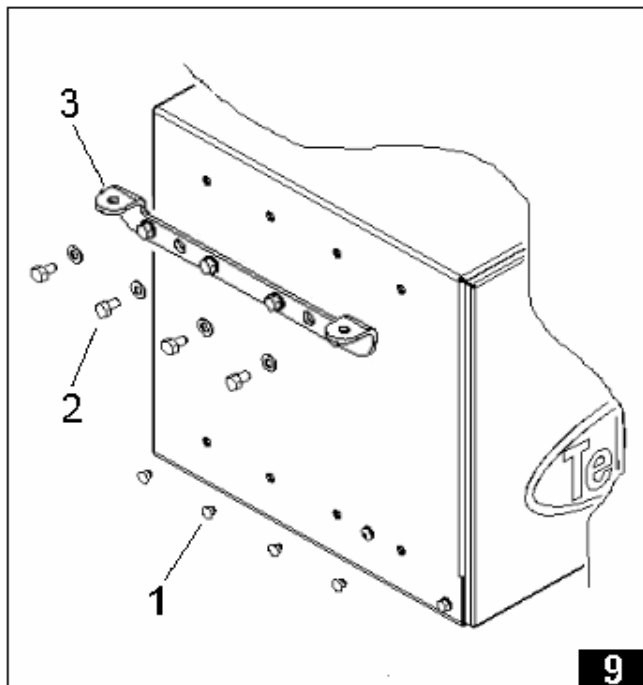

Positionnez la bride (Fig. 10, Rep. 3) sur les 4 trous qui étaient cachés par les bouchons en utilisant les vis mêmes (Fig. 10, Rep. 2) et insérez les bouchons cache-trou (Fig. 10, Rep. 1) où les vis étaient précédemment logées.

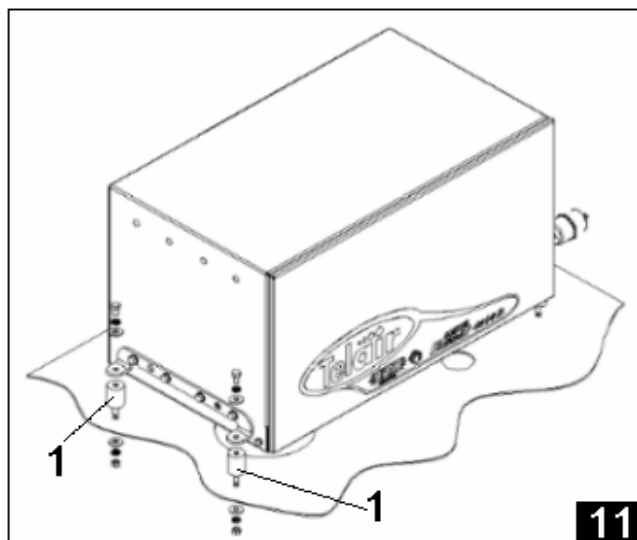
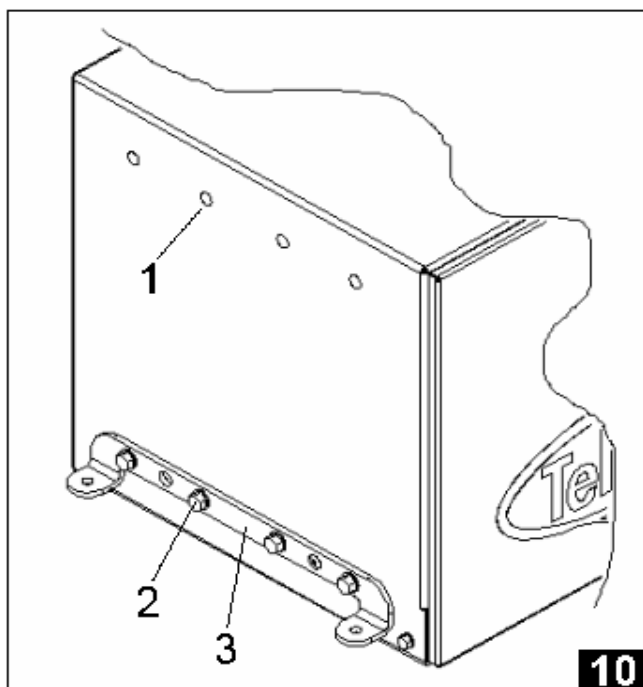

4.3 Raccordement du pot d'échappement

Le groupe électrogène modèle **Energy 2510 D** est doté d'un kit de tuyaux d'échappement prévu à cet effet, formé par 2 pots, 2 tuyaux d'échappement et leurs connexions.

Au préalable, insérez le collier de serrage à U cod. 00828 sur une partie terminale du tuyau de 2 m cod. 00705 : introduisez cette partie terminale du tuyau (Fig. 12, Rep. 3), pour un trait d'au moins 3 cm, dans le collecteur d'échappement du générateur (Fig. 12, Rep.1) en la faisant passer par l'ouverture prévue à cet effet ; ensuite serrez le collier à U (Fig. 12, Rep. 2) sur le couplage tuyau-collecteur.

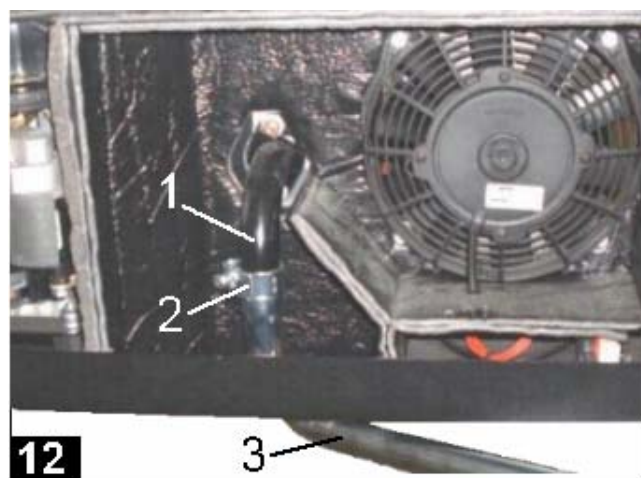

À l'autre extrémité du tuyau de 2 m (Fig. 13, Rep. 1), connectez le pot à 2 bornes cod. 01760 (Fig.

13, Rep. 3) en suivant la flèche indiquant le débit du gaz. Consolidez cette fixation avec un collier D.32-35 cod. 01655 (Fig.13, Rep.2). Positionnez le pot (Fig. 13, Rep. 3) sous la plateforme du véhicule au moyen de la pièce de suspension en caoutchouc cod. 02440 (Fig. 13, Rep. 4) et fixez en plusieurs points le tuyau de 2 m (Fig. 13, Rep. 1) en veillant à ce que cette fixation n'empêche de sortir le générateur pour les opérations périodiques d'entretien.

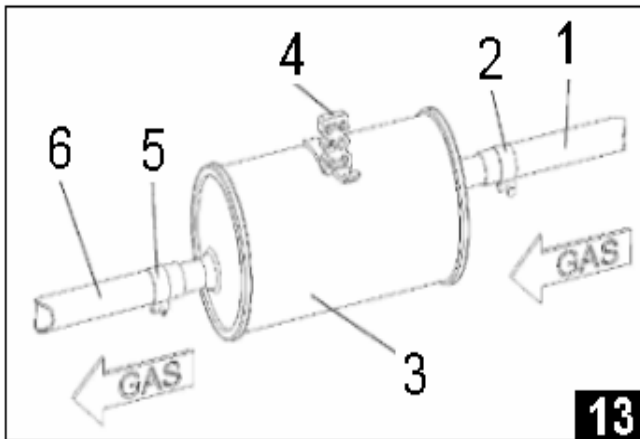

Il faut maintenant insérer le tuyau de 40 cm cod. 03161 (Fig. 13, Rep. 6) dans l'autre extrémité du pot (Fig.13, Rep.3) et consolider cette fixation avec un collier D.32-35 cod. 01655 (Fig. 13, Rep. 5).

Ensuite insérez l'autre partie terminale du tuyau de 40 cm (Fig. 14, Rep. 6) dans le pot d'échappement à 1 borne (Fig. 14, Rep. 8) et consolidez cette fixation avec un collier D.32-35 cod. 01655 (Fig. 14, Rep. 7).

Positionnez le pot (Fig. 13, Rep. 3) sous la plateforme du véhicule au moyen des 2 pièces de suspension en caoutchouc cod. 02440 (Fig. 14, Rep. 9 et 10).

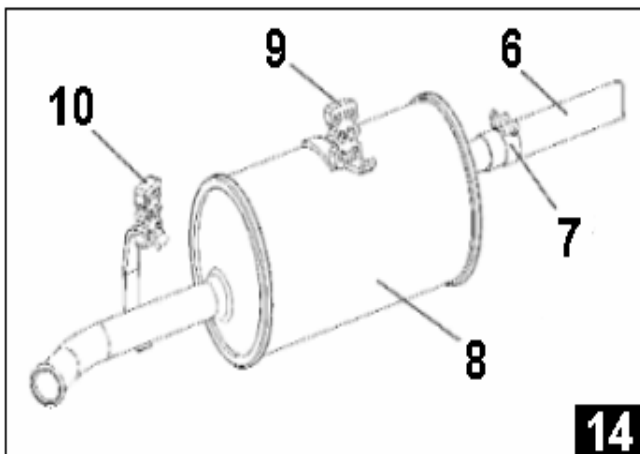

4.4 Raccordement des tuyaux carburant

Du générateur sortent 2 tuyaux. Le tuyau au diamètre intérieur plus grand (7 mm) sur lequel est positionné le filtre à gasoil est le tuyau d'alimentation du carburant. Le tuyau au diamètre intérieur plus petit (5 mm) est le tuyau de retour du carburant au réservoir.

En cas d'installation d'un réservoir indépendant, il faut choisir son emplacement de façon à réduire au minimum la longueur du tuyau du carburant. Veillez en outre à ce que la section du tuyau ne puisse pas être réduite par des étranglements, des coudes ou des points écrasés.

En outre, il est conseillé d'installer le réservoir au même niveau du groupe électrogène et, au cas où il se trouve dans une position inférieure, la dénivelée ne doit jamais dépasser 20 cm.

Ne placez pas le réservoir à carburant près d'une source de chaleur ; positionnez-le à l'abri des infiltrations extérieures d'eau.

Pour le raccord entre le réservoir et le groupe électrogène, utilisez des tuyaux en caoutchouc indiqués pour le gasoil avec un diamètre intérieur de 7 mm (cod. 00536) pour le tuyau d'alimentation du gasoil au générateur ; et avec diamètre intérieur de 5 mm (cod. 01548) pour le tuyau de retour.

IMPORTANT

Aussi bien l'alimentation que le retour du carburant doivent avoir lieu dans le réservoir et NON PAS par un groupement de tuyaux.

Au cas où l'alimentation du gasoil au générateur serait insuffisante à cause d'un parcours du tuyau d'alimentation trop long, il est conseillé d'installer une pompe à carburant additionnelle cod. 00507. Cette pompe, égale à celle installée à l'intérieur du générateur, est à alimentation électrique. Le commande électrique pour le démarrage de la pompe additionnelle est situé dans un connecteur à 3 broches (Fig. 15, Rep. 1) à l'intérieur du générateur près des bornes 12 VDC.



4.5 Raccordement à la Réserve de carburant

Si le réservoir dispose d'un indicateur électrique de la réserve, pour réaliser le branchement électrique de ce composant, il faut brancher, à l'aide d'un câble électrique, le fil de la réserve placé sur le réservoir à carburant avec la borne du connecteur à 3 broches (Fig. 15, Rep. 2) à l'intérieur du générateur près des bornes 12 VDC.

Si l'indicateur de la réserve du réservoir est à 2 fils, branchez l'autre fil sur la masse.

Le témoin sur le tableau de commande (Fig. 24, Rep. 8) s'allume pour signaler que le niveau du carburant dans le réservoir est au-dessous du niveau de réserve.

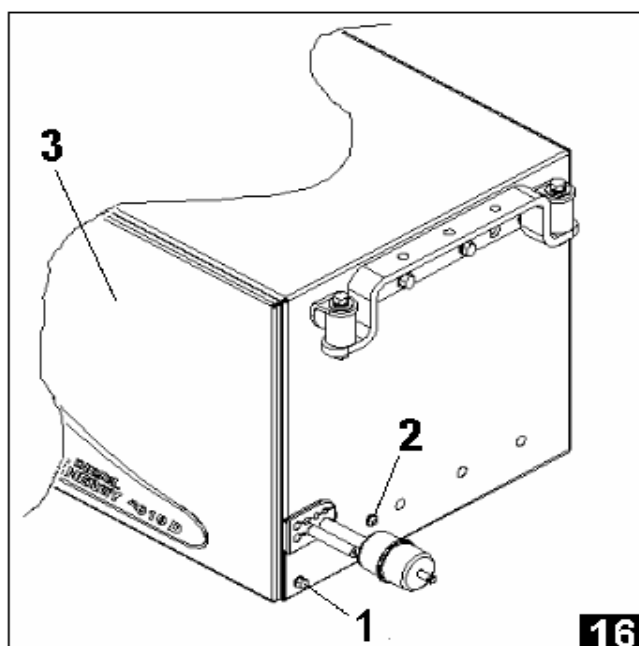

5.2 Branchement électrique 230 VAC

Pour connecter les charges au groupe électrogène utilisez un câble électrique tripolaire conforme aux normes en vigueur. La section correcte est indiquée au **Tabl. 1**.

Pour la connexion de la ligne à 230 V, le groupe électrogène dispose d'une boîte à bornes spécialement prévue à cet effet (Fig. 18, Rep.2) à laquelle quel il faut connecter les câbles.

Même si le groupe électrogène, à son intérieur, dispose d'un disjoncteur thermique coupant le courant en cas de surcharge ou de court-circuit

5 BRANCHEMENTS ELECTRIQUES

5.1 Préparation au Branchement électrique

Enlevez le portillon avant par la clé spécialement prévue pour ouvrir la serrure (Fig. 16, Rep. 3).

Ensuite enlever les vis de fixation des deux côtés (Fig. 16, Rep. 1) de la surface inférieure.

Sortez le fond avec le moteur jusqu'à la butée d'arrêt (Fig. 17). Si vous voulez sortir complètement le fond du moteur, enlevez aussi les vis d'arrêt (Fig. 16, Rep. 2).

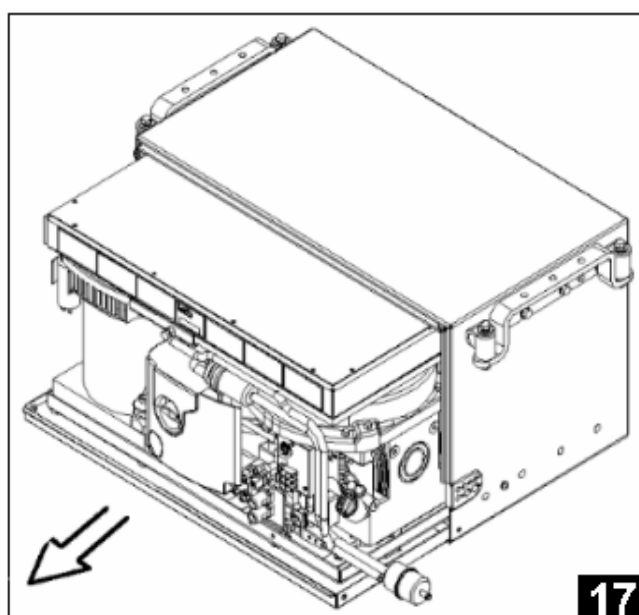

(Fig. 18, Rep. 1), il convient qu'à l'intérieur du tableau électrique du véhicule il y ait un disjoncteur magnétothermique, correctement étalonné, qui coupe le courant aux utilisateurs quand l'absorption de courant excède 9,5 A pour **Energy 2510D**.

Si le disjoncteur thermique du groupe électrogène se déclenche, pressez le bouton-poussoir (Fig.18, Rep.1) pour refermer le circuit et rétablir la distribution de courant.

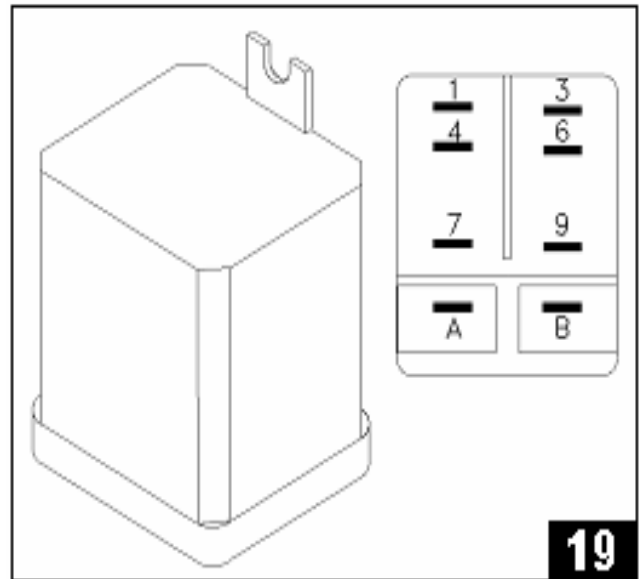
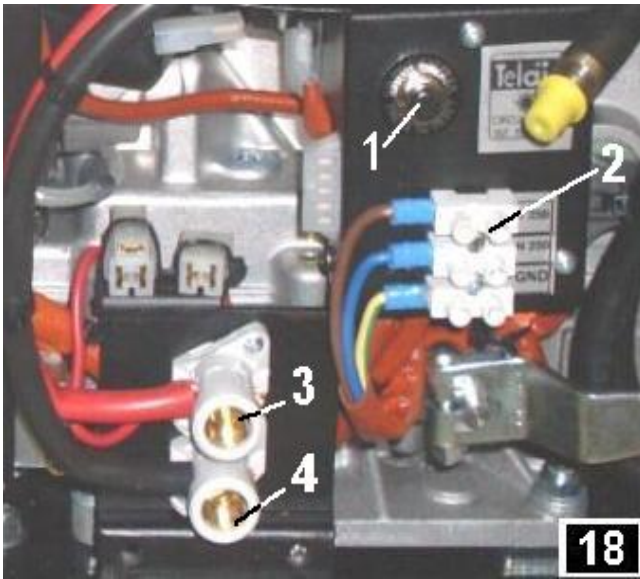

! DANGER

Contrôlez avec attention si la position du branchement de la ligne d'alimentation de courant à 230 V est correcte ; un branchement erroné pourrait abîmer irréparablement le groupe électrogène et créer des courts-circuits dangereux.

5.3 Branchement du Relais de Secteur Extérieur

Il faut également installer un relais ou un commutateur (en option) cod. 05423 (Fig. 19) sur le circuit électrique du véhicule, pour isoler le groupe électrogène quand celui-ci est connecté au secteur d'alimentation extérieur.

Connectez le relais en suivant les instructions ci-dessous :

- Branchez les deux fils de la ligne à 230 V du groupe électrogène sur les broches 1 - 3.
- Branchez la ligne des utilisateurs sur les broches 7-9
- Branchez la ligne extérieure sur les broches 6 - 4
- Faites un cavalier entre les broches 4 - A
- Faites un cavalier entre les broches 6 - B

Tabl. 1

BRANCHEMENT A LA LIGNE 230 VAC	
Long. < 6 m	Long. > 6 m
Sect. 2,5 mm ²	Sect. 4 mm ²
RACCORDEMENT A LA BATTERIE	
Long. < 6 m	Long. > 6 m
Sect. 25 mm ²	Sect. 36 mm ²

! DANGER

Les branchements électriques sur le groupe électrogène doivent être exécutés par du personnel spécialisé.

20

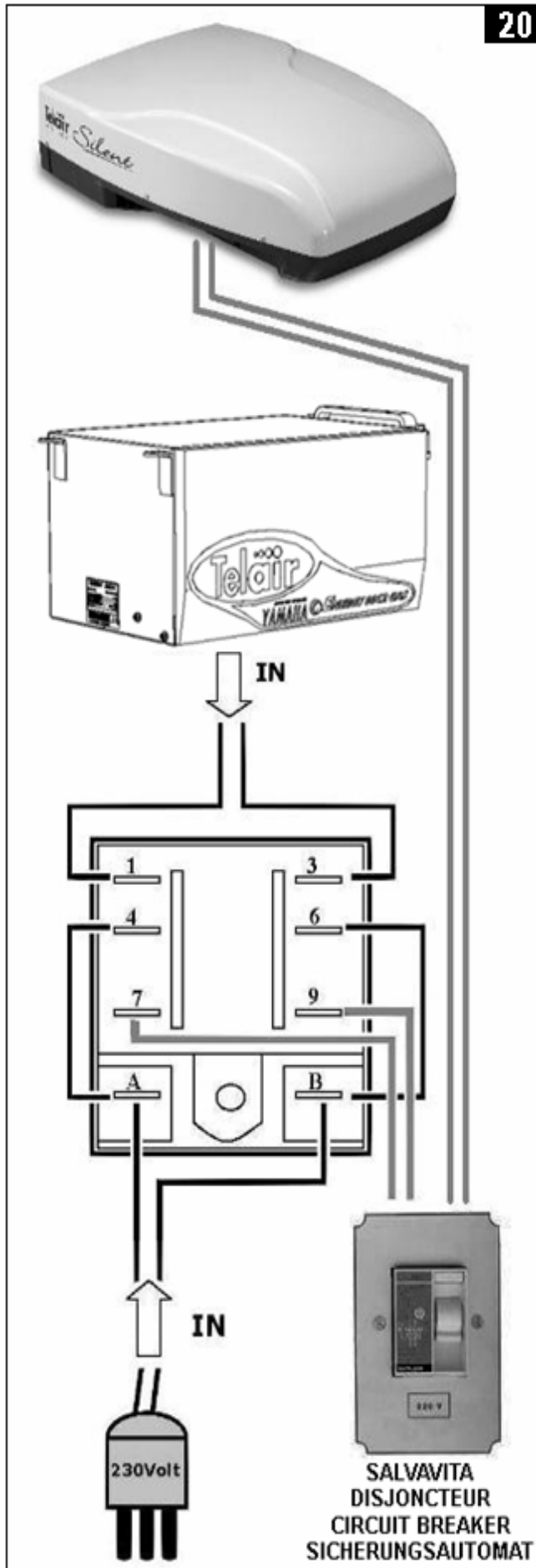

5.4 Raccordement à la Batterie 12Vdc

Pour faire démarrer le groupe électrogène il faut le brancher sur la batterie du véhicule par un câble électrique conforme aux normes en vigueur, sous gaine, dont la section est indiquée dans le **Tabl. 1**.

Dans ce but, le groupe électrogène est muni de deux bornes (Fig.18) spécialement prévues à cet effet, à utiliser pour la connexion aux pôles positif et négatif de la batterie.

Branchez le câble du pôle positif (câble rouge) sur la borne présentant un câble rouge (Fig. 18, Rep. 3) et le câble du pôle négatif (câble noir) sur la borne présentant un câble noir (Fig. 18, Rep. 4). Le câble du pôle négatif doit avoir la même section que le câble positif et il doit être connecté aussi bien au pôle négatif de la batterie qu'au châssis du véhicule.

Assurez-vous que le contact est bon en éliminant, si nécessaire, le vernis ou la rouille de la surface de contact et en protégeant la connexion par de la graisse.

La capacité des batteries à utiliser pour le démarrage ne doit pas être inférieure à **80 A/h**.

IMPORTANT

Mettez toujours un fusible de 100 A sur le câble qui relie le groupe électrogène au pôle positif de la batterie.

5.5 Branchement du Panneau Électronique de Commande

Choisissez l'endroit où vous voulez placer le Panneau de commande dans le véhicule et percez un trou rectangulaire de 30 x 32 mm.

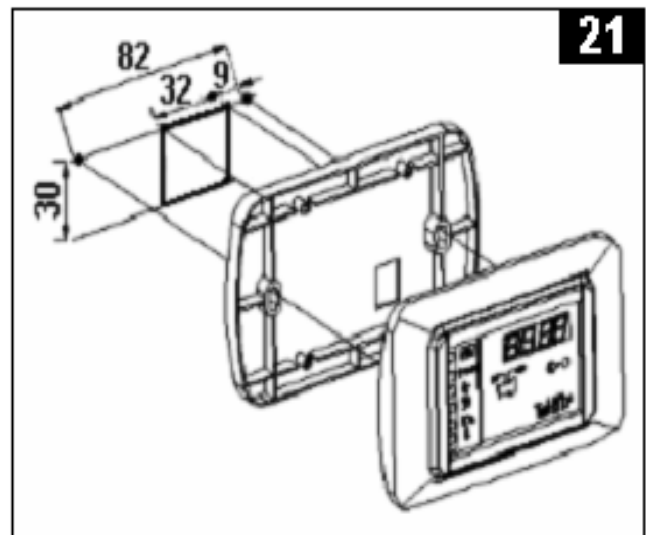

Identifiez le parcours pour la pose du câble de raccord (Fig. 22) entre le Panneau de commande et le générateur.

Nous soulignons que le câble standard fourni mesure 5 m. Des câbles de 7 m (cod. 03797), 10 m (cod. 03797) et 15 m (cod. 03799) sont aussi disponibles.

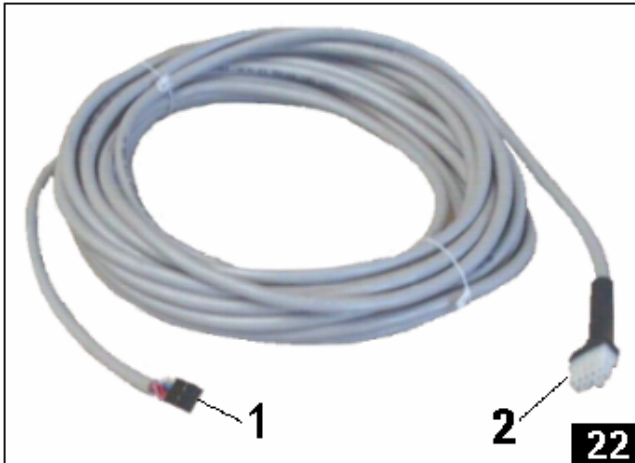

Positionner le câble de raccord (Fig. 22) en veillant à ce que le côté à brancher au Panneau de contrôle est celui avec le connecteur noir (Fig. 22, Rep. 1) alors que le connecteur blanc (Fig. 22, Rep. 2) devra être branché au générateur.

Après avoir fait sortir du trou le câble de raccord venant du générateur, branchez le connecteur noir du câble (Fig. 22, Rep. 1) sur l'arrière du Panneau électronique. Ensuite fixez le panneau électronique de commande (Fig. 21) par des vis tarauds de 3 x 20 mm, en veillant à ce que la partie arrière ne touche pas d'autres surfaces ; fixez le cadre en plastique en faisant une légère pression jusqu'à ce que vous entendiez le déclic des languettes de fixation.

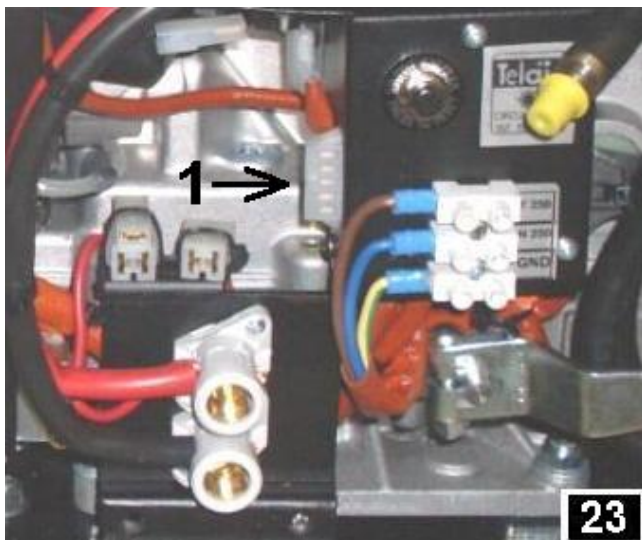

Branchez l'autre extrémité du câble de raccord (Fig. 22, Rep. 2) au relatif connecteur blanc (Fig. 23, Rep. 1) situé sur un côté du boîtier des commandes du générateur, en veillant à la direction de la connexion.

6 INSTRUCTIONS D'EXPLOITATION

Les générateurs de la série **ENERGY** sont réalisés avec moteurs endothermiques diesel reliés à un alternateur pour la production de courant électrique alternatif et continu. Les groupes électrogènes sont installés dans des boîtiers en tôle d'acier isolée et insonorisée avec des matériaux insonores spéciaux.

Le moteur à combustion interne est alimenté en carburant par une pompe de série installée sur le groupe électrogène.

6.1 Carburant

Le gasoil utilisé doit satisfaire aux exigences minimales prévues par les normes suivantes :

EN-590 ou **BS-2869-A1/A2** ou **ASTM-D-975-1D/2D** .

En cas de températures extérieures inférieures à 0°C, il faut utiliser du gasoil d'hiver ou ajouter du pétrole au carburant comme le montre le Tableau suivant :

Température extérieure en °C au moment du démarrage	Pourcentage de pétrole conseillé avec carburant	
	d'été	d'hiver
de 0 à -10	20%	----
de -10 à -15	30%	----
de -15 à -20	50%	20%
de -20 à -30	----	50%

6.2 Dispositifs de sécurité de la machine

Les groupes électrogènes sont placés dans des boîtiers parfaitement fermés ; par conséquent, il n'y a aucun risque de contact avec les organes mobiles, les parties à température élevée ou avec des conducteurs sous tension.

Les portes sont munies de système d'ouverture par serrure à clé. Les clés ne doivent pas être accessibles aux enfants ou aux personnes inexpertes.

Les groupes électrogènes ont été réalisés conformément aux normes de sécurité indiquées dans l'attestation de conformité.

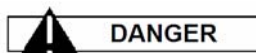

Les groupes électrogènes doivent être mis en marche uniquement avec la porte fermée. Eloignez les substances inflammables des générateurs, telles que : l'essence, les vernis, les solvants, etc. Assurez-vous que les parties chaudes des groupes électrogènes n'entrent pas en contact avec des matières facilement inflammables. Ne faites pas le plein de carburant avec le moteur en marche. Ne touchez pas les groupes électrogènes ou les connexions électriques avec les mains mouillées. Ne remplacez pas les fusibles ou les disjoncteurs thermiques par d'autres d'un ampérage supérieur. Les contrôles éventuels des parties électriques doivent être exécutés avec le moteur arrêté et uniquement par du personnel spécialisé.

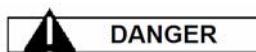

Le groupe électrogène est doté de moteur à combustion interne ; le carburant utilisé est très inflammable. Les gaz d'échappement sont convoyés sous le carter et ceux-ci présentent évidemment des températures plutôt élevées, même s'ils sont mélangés à l'air de refroidissement. Ne touchez pas les parties du carter à proximité de l'échappement et n'introduisez ni mains ni objets divers dans le boîtier métallique du groupe électrogène.

6.3 Informations concernant les emplois abusifs

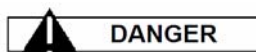

Le groupe électrogène doit être installé exclusivement par du personnel spécialisé et agréé, conformément aux instructions fournies par le constructeur. Le groupe électrogène doit être utilisé uniquement pour la production de courant électrique sur les véhicules munis de circuit électrique conforme aux normes en vigueur et sur la base de la puissance électrique délivrée.

6.4 Conseils utiles

Pour exploiter au mieux les groupes électrogènes il ne faut pas oublier que même les petites surcharges, si elles sont prolongées, causent l'ouverture du contact du disjoncteur thermique de protection (Fig. 13, Rep. 1) Pendant la période de rodage le moteur neuf ne doit pas être soumis à une charge supérieure à 70% de sa charge nominale et ce, au moins pendant les 50 premières heures de fonctionnement.

7 EXPLOITATION DU GROUPE ÉLECTROGÈNE

Les groupes électrogènes sont munis de panneau électronique de télécommande qui permet d'exécuter les opérations de démarrage/arrêt et de contrôler les conditions de fonctionnement.

Il se compose des parties suivantes (Fig. 24) :

- 1 Interrupteur de mise sous/hors tension
- 2 Afficheur
- 3 Lampe témoin indiquant que la température est trop élevée
- 4 Lampe témoin signalant le niveau mini de l'huile du moteur
- 5 Démarrage pas réussi
- 6 Générateur en marche
- 7 Vidange de l'huile
- 8 Réserve d'essence
- 9 Commutateur Afficheur
- 10 RAZ

7.1 Démarrage du groupe électrogène

Avant de démarrer le moteur pour la première fois, contrôlez le niveau de l'huile.

Si on met l'interrupteur de mise sous tension (Fig. 24, Rep. 1) sur la position « ON » le message « WAIT » s'affiche pendant 8 secondes, après quoi le panneau électronique commande la première procédure automatique de démarrage du groupe électrogène. Si à la fin de cette phase le moteur a démarré, la lampe témoin « Générateur en marche » (Fig. 24, Rep. 6) commence à clignoter.

Si le moteur n'a pas démarré, cette procédure automatique est répétée jusqu'à 4 fois. Si, à la fin du cycle complet, le moteur n'a pas démarré, la lampe témoin « Démarrage pas réussi » (Fig. 24, Rep. 5), signalant que le démarrage n'a pas réussi, s'allume.

Si seule la lampe témoin « Démarrage pas réussi » (Fig. 12, Rep. 5) reste allumée, vous pouvez répéter la procédure de démarrage plusieurs fois.

Si après plusieurs tentatives le groupe électrogène n'a pas démarré, adressez-vous au Service Après Vente.

7.2 Arrêt du groupe électrogène

Pour arrêter le groupe électrogène, positionnez l'interrupteur de mise sous et hors tension sur « OFF » (Fig. 24, Rep. 1).

IMPORTANT Mettez le générateur hors tension chaque fois que vous avez déconnecté la charge.

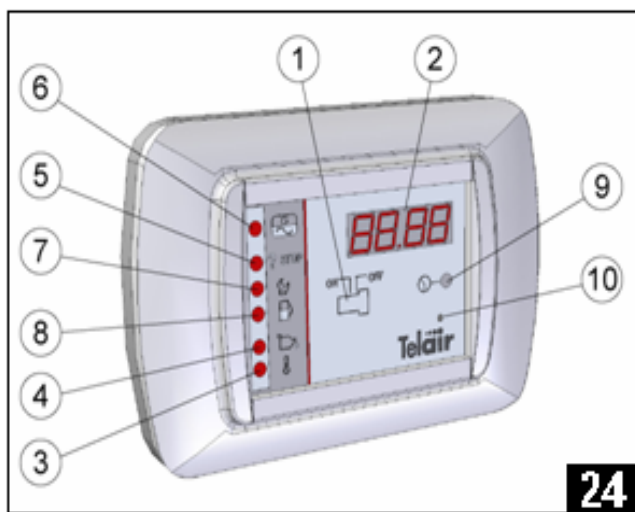

7.3 Fonctions de contrôle et d'alarme (Fig. 24)

2 Afficheur : quand le groupe électrogène est en marche, l'afficheur visualise les heures totales de fonctionnement. Si on presse la touche Fig. 12, Rep. 9, on visualise les heures partielles de service du générateur à compter de la dernière vidange de l'huile moteur.

3 Lampe témoin indiquant que la température est excessive : cette lampe témoin s'allume si la

température du groupe électrogène excède la valeur de sécurité et simultanément le moteur s'arrête.

4 Lampe témoin signalant le niveau mini de l'huile moteur : cette lampe témoin s'allume pour indiquer que le niveau de l'huile moteur est descendu au-dessous du niveau minimum.

5 Démarrage pas réussi : cette lampe témoin s'allume pour signaler que le groupe électrogène n'a pas démarré une fois que les quatre tentatives de démarrage ont été effectuées.

7 Vidange de l'huile : cette lampe témoin s'allume après 100 heures de service à compter de la dernière vidange de l'huile. Les techniciens du service après vente doivent remettre à zéro le temporisateur après chaque vidange de l'huile.

8 Réserve d'essence : cette lampe témoin s'allume quand le niveau d'essence dans le réservoir supplémentaire est descendu au-dessous du niveau de réserve (environ 4 litres).

9 Commutateur Afficheur : il faut le presser pour visualiser les heures de service à partir de la dernière vidange de l'huile moteur.

10 RAZ : lorsque l'afficheur reporte des caractères sans aucune logique, il est nécessaire de réinitialiser le panneau. Appuyer sur la touche RAZ et, tout en la maintenant, mettre le tableau de contrôle sous tension. Lorsque l'afficheur reporte quatre zéros (0000), le panneau est réinitialisé.

7.3.1 Version Automatique (en option)

Si l'on veut que la batterie de démarrage des groupes électrogènes modèle *En 2510D* se recharge automatiquement, il est possible d'installer un panneau de contrôle automatique (Fig. 25) **ASP** (en option) au lieu du panneau de contrôle manuel.

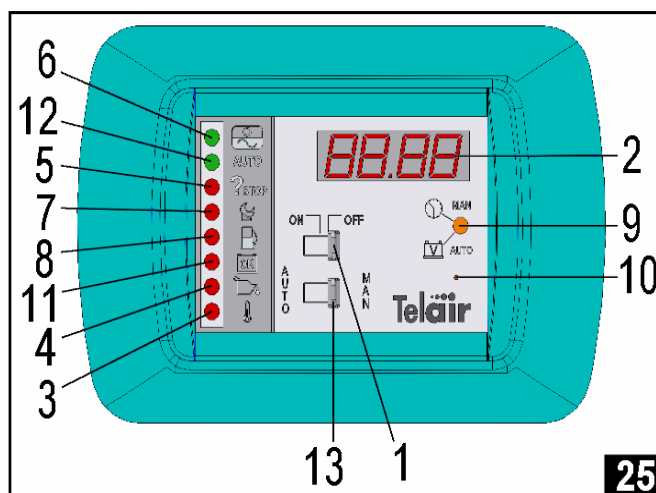

Il se compose des parties suivantes :

- 1 Interrupteur « ON/OFF » (Marche/Arrêt) de mise sous et hors tension
- 2 Afficheur
- 3 Lampe témoin indiquant que la température est trop élevée
- 4 Voyant d'huile
- 5 Voyant démarrage non réussi
- 6 Voyant générateur en marche (clignotant)
- 7 Voyant rappel de maintenance
- 8 Voyant de carburant
- 9 Bouton-poussoir de commutation horaire ou voltmétrique
- 10 RAZ
- 11 Voyant de batterie chargée
- 12 Voyant fonctionnement automatique
- 13 Interrupteur AUTO/MAN pour le fonctionnement Automatique ou Manuel

7.4 Fonctionnement MANUEL

Voir paragraphe 7.3

7.4.1 Fonctionnement AUTOMATIQUE

Positionner le disjoncteur AUTO/MAN (Fig. 25, Rep. 13) sur AUTO et puis l'interrupteur de mise sous tension (Fig. 25, Rep. 1) sur ON.

Le voyant de fonctionnement automatique s'allume (Fig. 25, Rep. 12) et, si la tension de la batterie d'alimentation du générateur est supérieure à 11,5 Volts, le voyant de batterie chargée s'allume (Fig. 25, Rep. 11).

Quand la tension aux bornes 12 VDC du générateur est inférieure à 11,5 Volts, le voyant lumineux de batterie chargée (Fig. 27, Rep. 11) s'éteint et le générateur commence la procédure d'allumage qui est semblable à celle du fonctionnement manuel.

Pendant le fonctionnement en automatique, l'affichage (Fig. 25, Rep. 2) visualise les heures totales de fonctionnement du générateur. Si on appuie sur le bouton-poussoir de commutation horaire ou voltmétrique (Fig. 25, Rep. 9), le système affiche la tension aux bornes 12 VDC, c.-à-d. aux bornes de la batterie.

Quand la batterie est chargée, et toujours après au moins 15 minutes de fonctionnement, le voyant de batterie chargée s'allume (Pag. 25, Rep. 11) et le panneau électronique de commande arrête le générateur.

I IMPORTANT

Le positionnement en mode automatique après avoir mis sous tension le panneau de contrôle provoque la mise en veille du générateur et ne permet PAS le fonctionnement automatique.

Ne pas oublier que le temps nécessaire au générateur pour la recharge en mode automatique peut varier en fonction des conditions de la batterie, du nombre de batteries connectées et de la température extérieure. En général, le temps nécessaire à la charge diminue lorsque la température diminue.

▲ ATTENTION

La connexion d'une charge supérieure à la quantité d'énergie disponible à un moment donné sur la batterie empêche l'allumage du générateur, à cause d'une tension insuffisante.

8 INSTRUCTIONS POUR L'ENTRETIEN

I IMPORTANT

Utilisez uniquement des pièces détachées d'origine. L'emploi de pièces détachées d'une qualité inférieure peut abîmer le groupe électrogène.

Les contrôles périodiques et les réglages sont essentiels pour maintenir des performances élevées. En outre l'entretien régulier assure une longue durée de vie du groupe électrogène.

▲ DANGER

Avant d'effectuer n'importe quel contrôle ou opération d'entretien sur le groupe électrogène, mettre l'interrupteur ON/OFF (marche/arrêt) du panneau de contrôle sur OFF et l'interrupteur MAN/AUTO du panneau de contrôle sur MAN. Ensuite débrancher le câble rouge 12 V c.c. de la borne (Fig. 10, Rep. 1).

Cela permettra de travailler en toute sécurité, car le générateur ne pourra pas démarrer.

8.1 Fiche des périodicités d'entretien

PÉRIODICITÉS D'ENTRETIEN		Premier Mois ou toutes les 20 heures	Tous les 3 Mois ou toutes les 50 heures	Tous les 6 Mois ou toutes les 100 heures	Chaque Année ou toutes les 300 heures
À effectuer aux intervalles ou après le nombre d'heures de service indiqués en fonction du cas qui se vérifie le premier.					
Huile Moteur	Inspection	•			
	Vidange			• (2)	
Filtre à Air	Nettoyage		(1) • (2)		
Réglage des Soupapes	Contrôle – Réglage				• (2)
Réservoir et Filtre Carburant	Nettoyage			• (2)	• (2)
N.bre tours moteur ou fréquence	Réglage	• (2)		• (2)	
Points de suspensions anti-vibrations	Contrôle			• (2)	
Courroie Alternateur	Contrôle				• (2)
Courroie Alternateur	Remplacement	Toutes les 1000 heures			
Tuyaux du carburant	Contrôle – (Remplacer si nécessaire)	Toutes les 2 années			

REMARQUES : (1) nettoyez plus fréquemment en cas d'utilisation dans des environnements très poussiéreux.
 (2) ces interventions ne doivent être effectuées que par du personnel spécialisé.

IMPORTANT

Pendant l'utilisation du véhicule, il convient de mettre périodiquement en marche le générateur, pour que la batterie soit toujours chargée.

8.2 Opérations d'entretien qui ne demandent pas de personnel spécialisé

Pour effectuer ces contrôles il faut ouvrir la porte du groupe électrogène ; par conséquent, il faut prendre les précautions suivantes :

- 1) Le groupe électrogène ne doit pas être en marche et toutes ses parties doivent être froides.
- 2) Laissez refroidir le groupe électrogène.

- Enlevez la jauge indiquant le niveau de l'huile moteur (Fig. 26, Rep. 1).
- Si le niveau de l'huile n'atteint pas le repère du niveau supérieur, refaites le niveau en introduisant de l'huile préconisée à travers le goulot prévu à cet effet (Fig. 27, Rep. 1) (faites référence au manuel d'emploi et d'entretien du moteur).

8.2.1 Contrôle du niveau de l'huile moteur

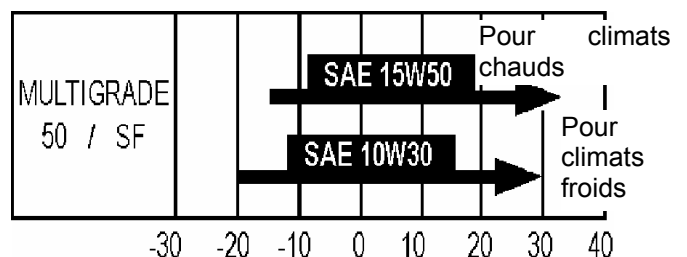
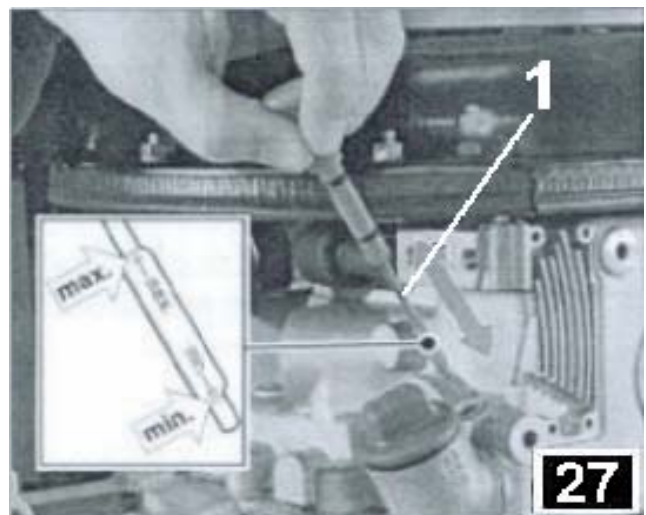
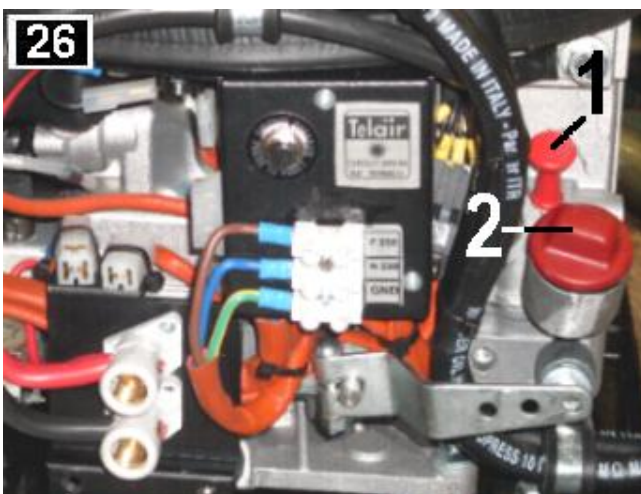

IMPORTANT *Toutes les opérations de contrôle du niveau de l'huile moteur doivent être exécutées avec le groupe électrogène parfaitement horizontal.*

8.3 Opérations d'entretien qui demandent du personnel spécialisé

Pour certaines opérations d'entretien, il est possible de sortir le générateur du boîtier. Enlevez le portillon avant par la clé spécialement prévue pour ouvrir la serrure (Fig. 16, Rep. 3). Ensuite enlevez les vis de fixation des deux côtés (Fig. 16, Rep. 1) de la surface inférieure. Sortez le fond avec le moteur jusqu'à la butée d'arrêt (Fig. 17). Si vous voulez sortir complètement le fond du moteur, enlevez aussi les vis d'arrêt (Fig. 16, Rep. 2). Cela facilite l'accès à toutes les parties internes du groupe électrogène pour les opérations d'entretien extraordinaire et les réparations.

8.3.1 Vidange de l'huile moteur

Utilisez de l'huile détergente pour moteurs diesel de type multigrade avec viscosité SAE adéquate au climat de fonctionnement (reportez-vous au tableau et aux indications détaillées dans le manuel d'emploi et d'entretien du moteur).

Pour faciliter la vidange de l'huile moteur, il convient de chauffer le moteur de 3 à 5 minutes ; l'huile sera ainsi plus fluide et la vidange peut se faire de manière plus rapide et complète.

Dévissez le bouchon du carter de l'huile (Fig. 28, Rep.1) et faites s'écouler toute l'huile dans un récipient de récupération.

Une fois que l'opération est terminée, revissez le bouchon et rétablissez le niveau de l'huile à l'intérieur du carter moteur ; pour ce faire, utilisez le goulot spécialement prévu à cet effet (Fig. 26, Rep. 2). La quantité d'huile à remplir dans le carter est de 0,95 litre. En tout cas il faut considérer comme valable le niveau maximum indiqué sur la jauge (Fig. 27, Rep. 1).

DANGER

- **L'huile chaude peut causer des brûlures.**
- **Si on fait marcher le moteur avec un niveau d'huile insuffisant, cela peut l'abîmer sérieusement.**
- **Contrôlez le niveau de l'huile quand le moteur est coupé.**



IMPORTANT *Les huiles usées ne doivent pas être jetées dans l'environnement, mais doivent être remises à des sociétés spécialisées dans le traitement et/ou le recyclage, conformément aux lois en vigueur dans le pays où sont effectuées ces opérations.*

8.3.2 Entretien du filtre à air

IMPORTANT *Si le filtre à air est sale, cela réduit le débit d'air au carburateur. Pour prévenir tout mauvais fonctionnement du carburateur, contrôlez régulièrement le filtre à air. Si le moteur est utilisé dans un environnement particulièrement poussiéreux, nous conseillons de le contrôler avant chaque démarrage.*

DANGER

N'utilisez pas de gasoil ou de solvants avec un faible point d'évaporation pour nettoyer la cartouche du filtre à air, car cela pourrait causer des flammes ou des explosions.

Ne faites jamais fonctionner le moteur sans filtre à air : le moteur pourrait s'abîmer rapidement.

La cartouche filtrante est placée à l'intérieur d'un récipient en plastique (Fig. 29, Rep. 1). Pour l'enlever, il suffit d'ouvrir le couvercle du récipient dévissant la poignée prévue à cet effet (Fig. 29, Rep. 2). Après avoir enlevé le couvercle, dévissez la poignée du filtre (Fig. 30, Rep. 2) et enlevez le filtre à air (Fig.30, Rep. 1)

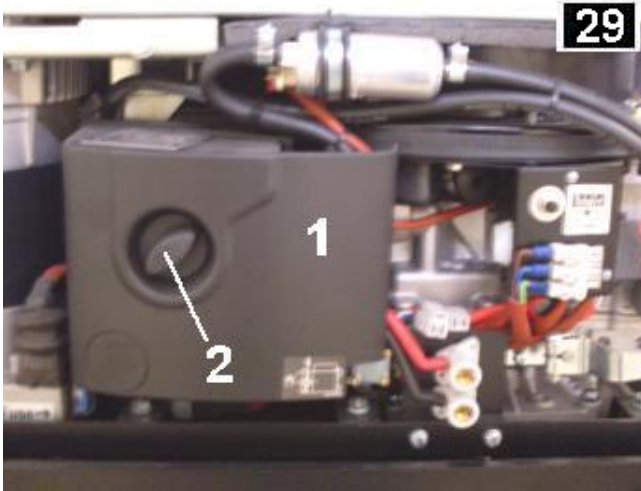

Battez légèrement quelques fois la cartouche sur une surface dure afin d'éliminer la poussière en excès ou souffler à l'air comprimé de l'intérieur vers l'extérieur (Fig. 31, Rep. 1). Ne brossez jamais la cartouche filtrante : cela introduirait de la poussière à l'intérieur des fibres. Remplacez la cartouche filtrante, si elle est trop sale.



ATTENTION Les opérations d'entretien sont à effectuer quand le moteur est coupé.

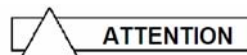
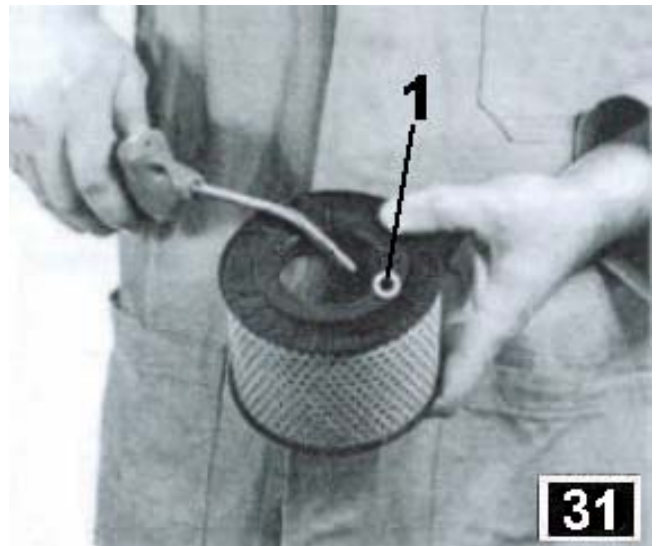
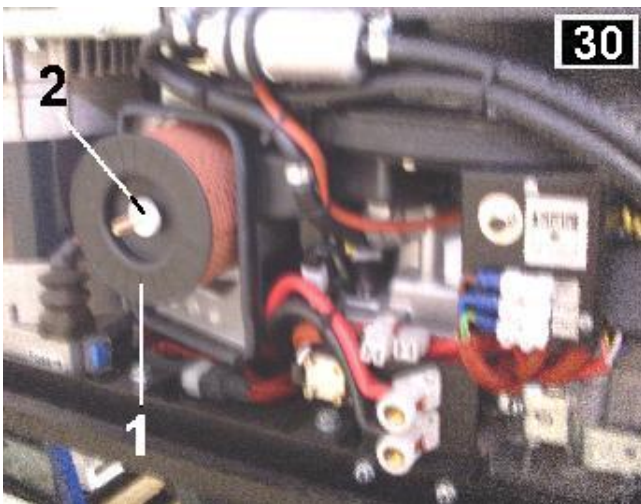

ATTENTION L'huile chaude peut causer des brûlures. Récupérez et éliminez l'huile usée conformément aux lois en vigueur, sans polluer l'environnement.

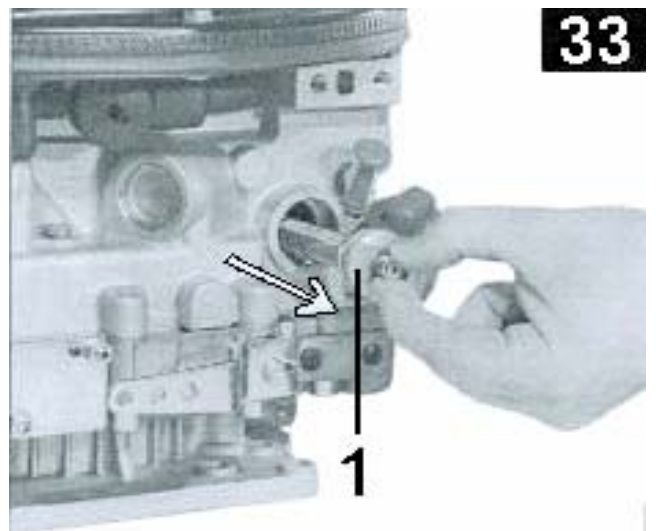
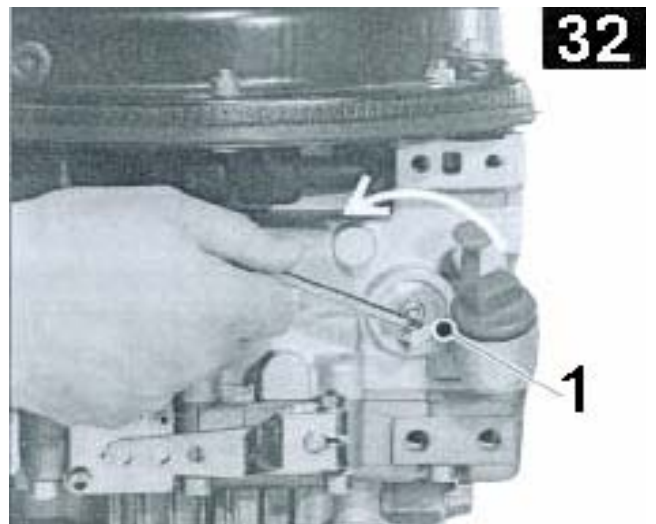

8.3.3 Entretien du filtre de l'huile



IMPORTANT Exécutez l'entretien du filtre de l'huile toutes les 500 heures de fonctionnement.

Pour nettoyer la cartouche du filtre de l'huile moteur il faut la sortir de son logement. Dévissez le bouchon de fermeture (Fig. 32, Rep. 1). Sortez le filtre de son logement (Fig. 33, Rep. 1).

Nettoyez la cartouche du filtre de l'huile en soufflant à l'aide d'air comprimé de l'intérieur vers l'extérieur. (Fig. 34).

Contrôlez que la bague d'étanchéité (Fig. 35, Rep. 2) ne soit pas abîmée et qu'elle soit bien fixée dans son logement, si nécessaire remplacez-la.

Contrôlez que la bague d'étanchéité (Fig. 35, Rep. 1) ne soit pas abîmée et qu'elle soit bien fixée dans son logement, si nécessaire remplacez le filtre de l'huile.

Lubrifiez les bagues d'étanchéité avec de l'huile avant d'installer une nouvelle cartouche.

Montez à nouveau le filtre de l'huile en le pressant jusqu'à ce qu'il soit complètement encastré (Fig. 36, Rep. 1) ; puis revissez-le.

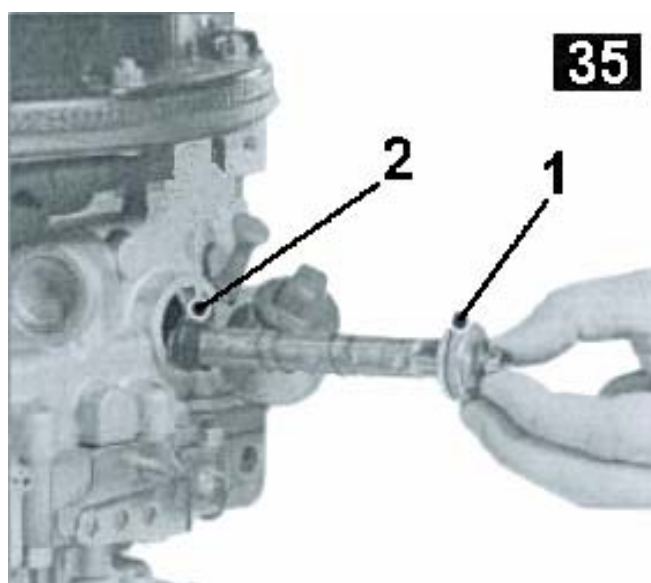
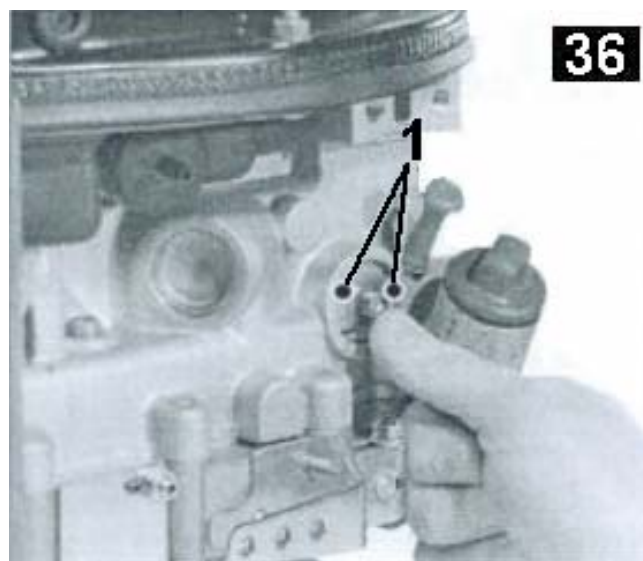

8.3.4 Contrôle Courroie Alternateur

Pour contrôler la courroie qui connecte le moteur à l'alternateur, il faut d'abord sortir le générateur du boîtier, voir paragraphe 8.3.

Ensuite, dévissez les vis prévues à cet effet (Fig. 37, Rep. 1) pour enlever le couvercle du boîtier des poulies (Fig. 37, Rep. 2).

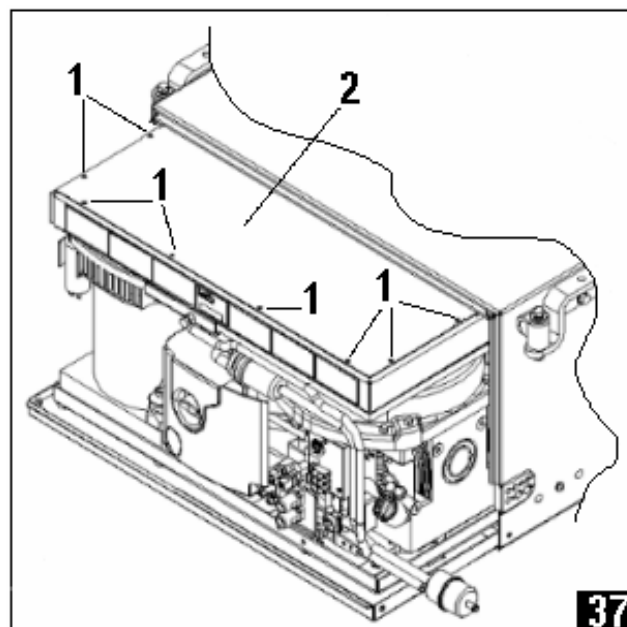

À moitié du parcours entre les deux poulies, pressez la poulie vers le centre (Fig. 38, Rep. 1) avec une force de 35 N-m (3,5 Kg).

De cette façon, la courroie se déplace de 13 mm (Fig. 38, Rep. 2).

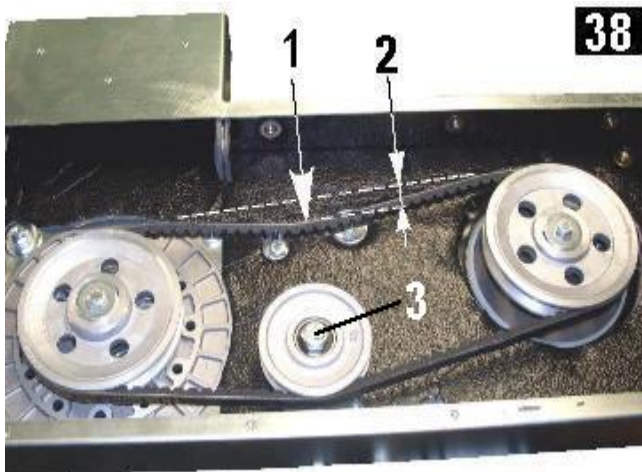

8.3.5 Réglage Courroie Alternateur

Il faut régler la tension de la courroie, si elle est différente de celle décrite au paragraphe 8.3.4. Desserrez la vis de la poulie tendeur de courroie (Fig. 39, Rep. 3) et mettez la courroie en tension par la vis de réglage (Fig. 39, Rep. 2), comme décrit au paragraphe 8.3.4. Serrez à nouveau le tendeur de courroie par la vis prévue à cet effet (Fig. 38, Rep. 3).

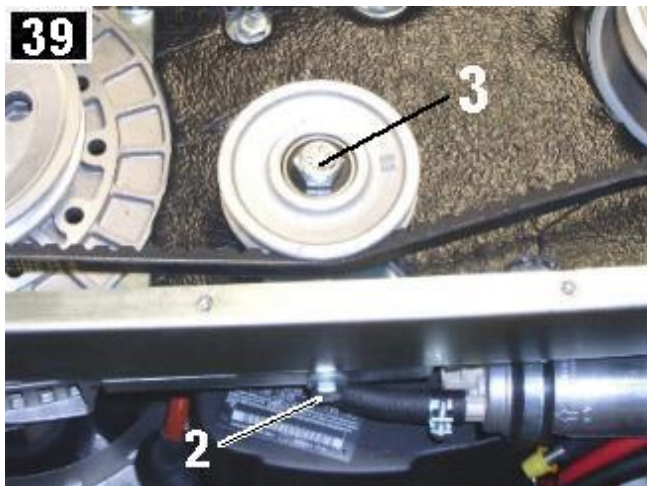

9 INSTRUCTIONS DE MISE HORS SERVICE ET DÉPOSE

Pour la dépose du groupe électrogène, il convient de s'adresser à des garages spécialisés.



10 MOYENS ANTI-INCENDIE À UTILISER

En cas d'incendie n'ouvrez en aucun cas le boîtier du groupe électrogène et utilisez exclusivement des extincteurs homologués.



N'utilisez jamais d'eau pour éteindre les flammes à l'intérieur du groupe électrogène.



11 CONDITIONS GÉNÉRALES DE GARANTIE

TELAIR garantit ses produits contre tout vice et défaut de matériel et/ou de construction.

Le droit à la couverture en garantie pour les produits neufs est valable pour une période de 24 mois à compter du moment de la livraison à l'utilisateur final, ou bien pour un maximum de 1000 heures de fonctionnement, quelle que soit la limite atteinte en premier. Dans tous les cas, la période de garantie expire dans les 26 mois (28 mois si la livraison a lieu hors de l'Europe) à compter de la date de livraison départ usine.

En ce qui concerne les composants électriques et hydrauliques, les tuyaux, les courroies, les éléments d'étanchéité, les injecteurs, les embrayages, les transmissions, le délai de garantie est de 12 mois à compter du moment de la livraison à l'utilisateur final, ou bien un maximum de 1000 heures de fonctionnement, quelle que soit la limite atteinte en premier. Dans tous les cas, la période de garantie expire dans les 14 mois (16 mois si la livraison a lieu hors de l'Europe) à compter de la date de livraison départ usine.

Les coûts des lubrifiants et des matériaux de consommation seront en tous cas débités.

Les frais de transport éventuels seront à la charge de l'acheteur ainsi que les frais d'inspection des lieux demandés par ce dernier et acceptés par **TELAIR**.

La garantie est considérée valable seulement si:

- Le client a effectué les entretiens aux périodicités indiquées et que, le cas échéant, il s'est rendu immédiatement au centre d'assistance le plus proche.
- Le client est en mesure de présenter un document qui atteste la date de vente (facture ou ticket de caisse).
- Le document devra être gardé intact et présenté au Centre d' Assistance **TELAIR** à l'occasion de la demande d'intervention.

On exclut en tous cas tout droit de l'acheteur à:

- résilier le contrat;
- poursuivre la réparation des dommages corporels et matériels;
- demander la prorogation de la garantie en cas de défauts ou dysfonctionnement du produit.

12 SCHÉMA ÉLECTRIQUE EN - 2510-D

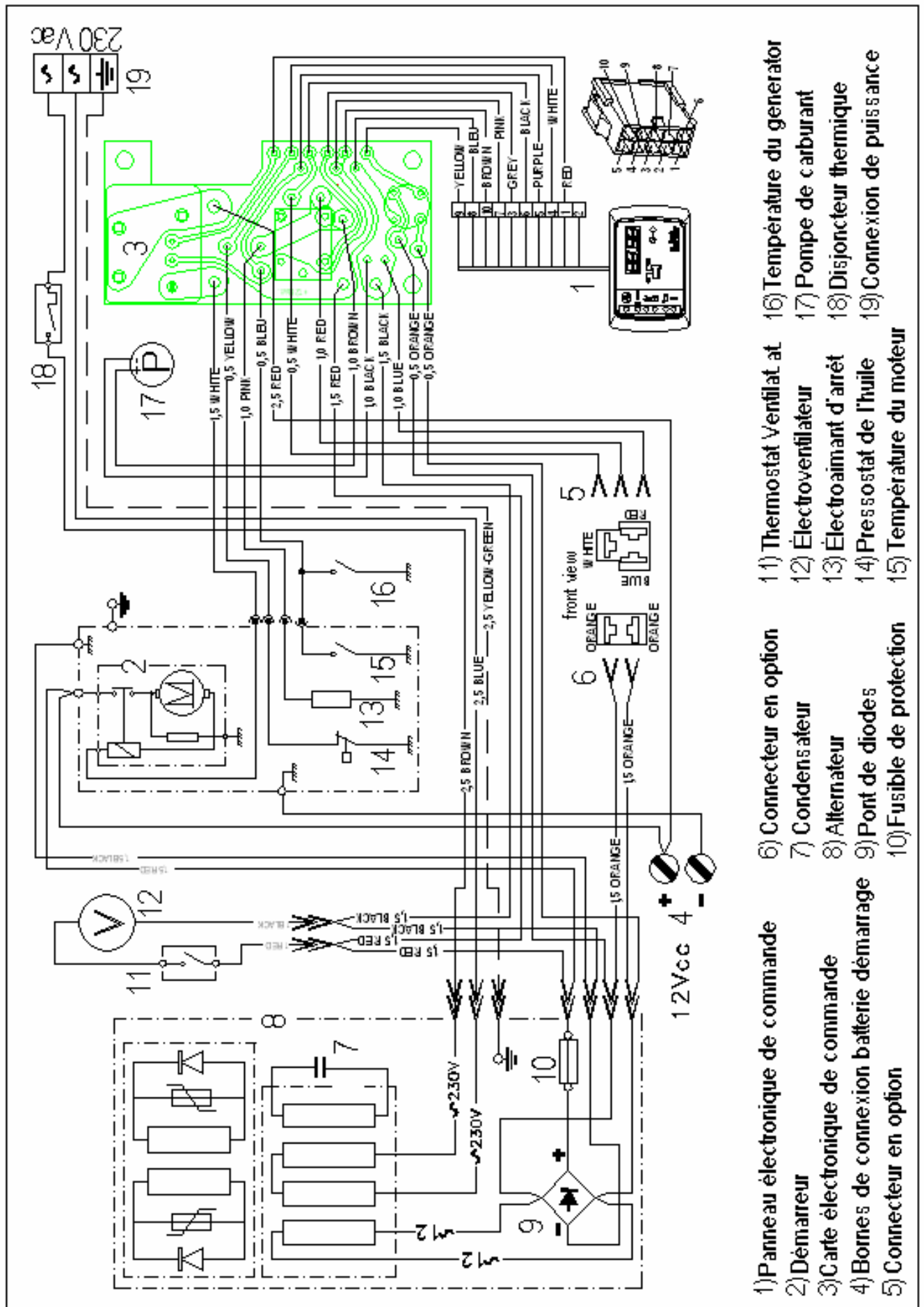

13 LISTE PIÈCES DÉTACHÉES ENERGY 2510 D

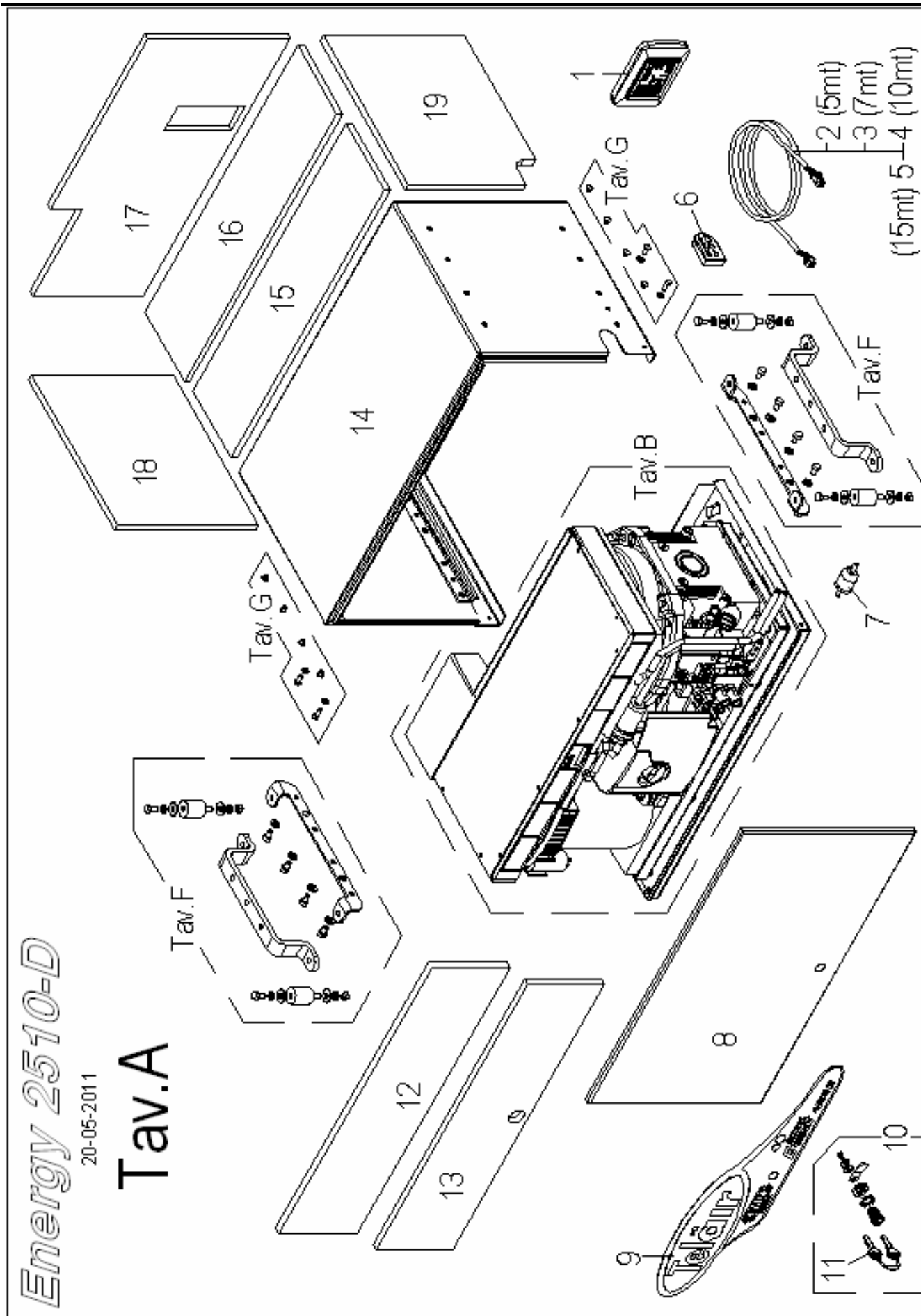

Energy 2510-D

20-05-2011

Tav.B

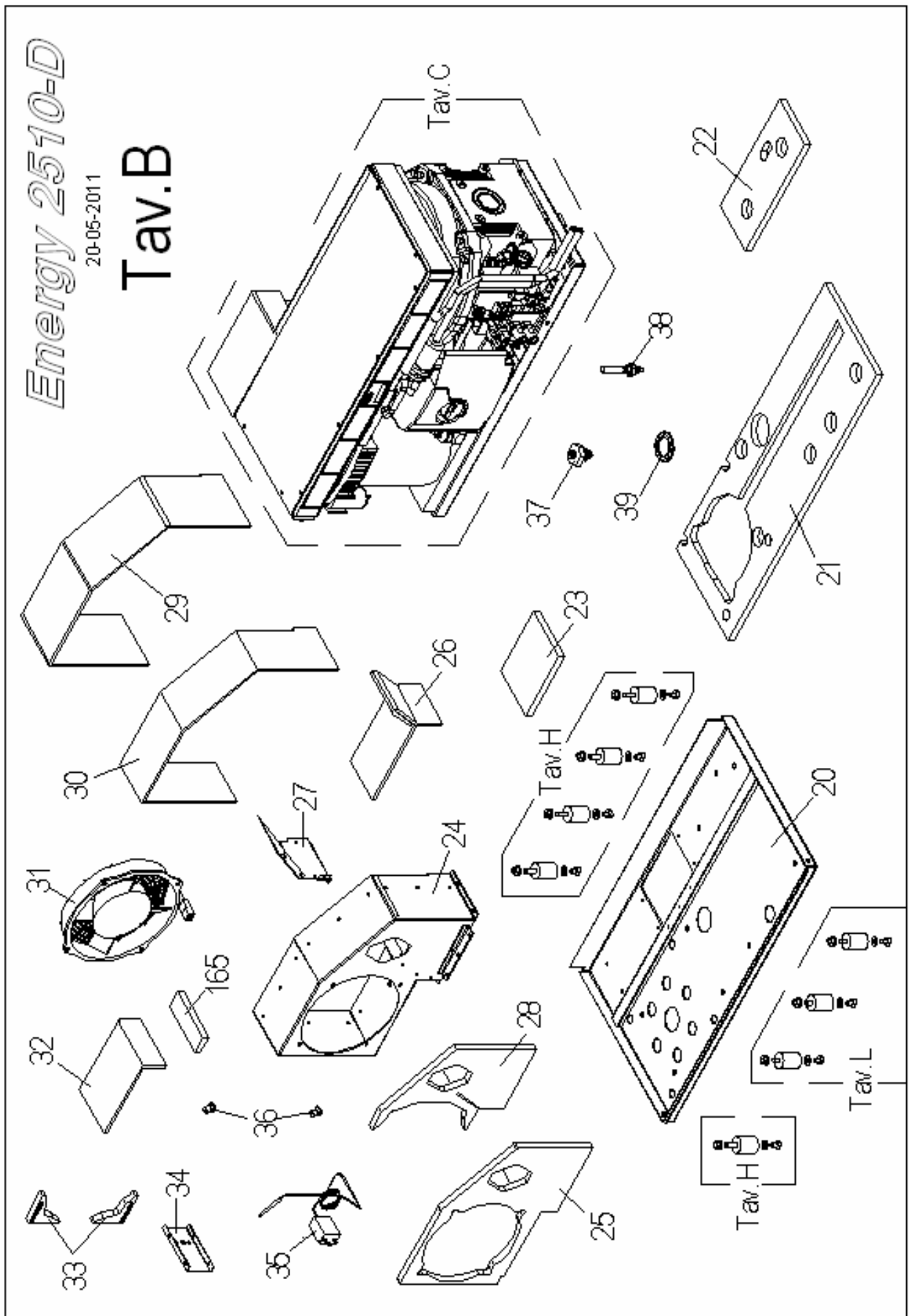

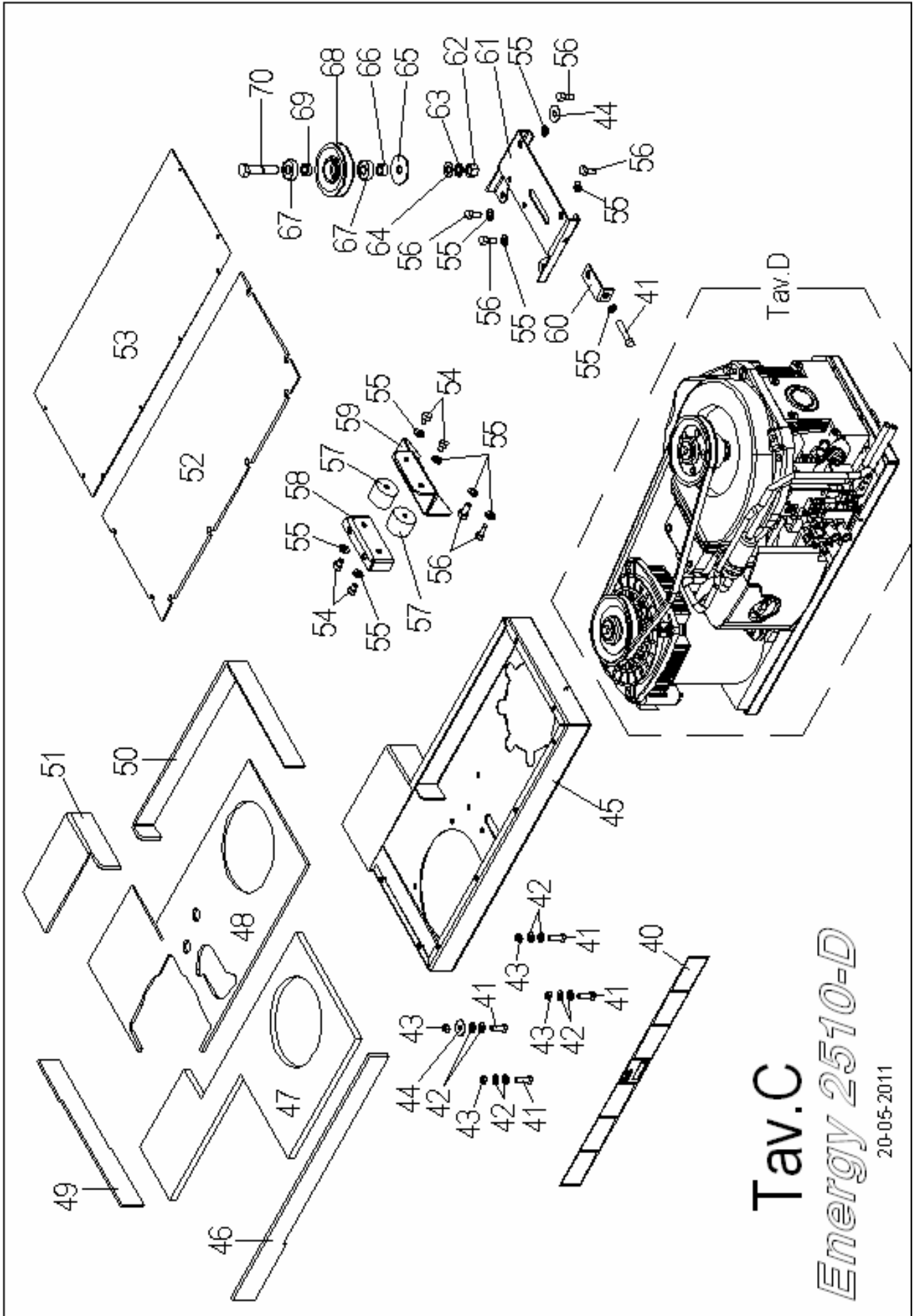

Tav.C
Energy 2510-D

20-05-2011

Energy 2510-D

20-05-2011

Tav.D

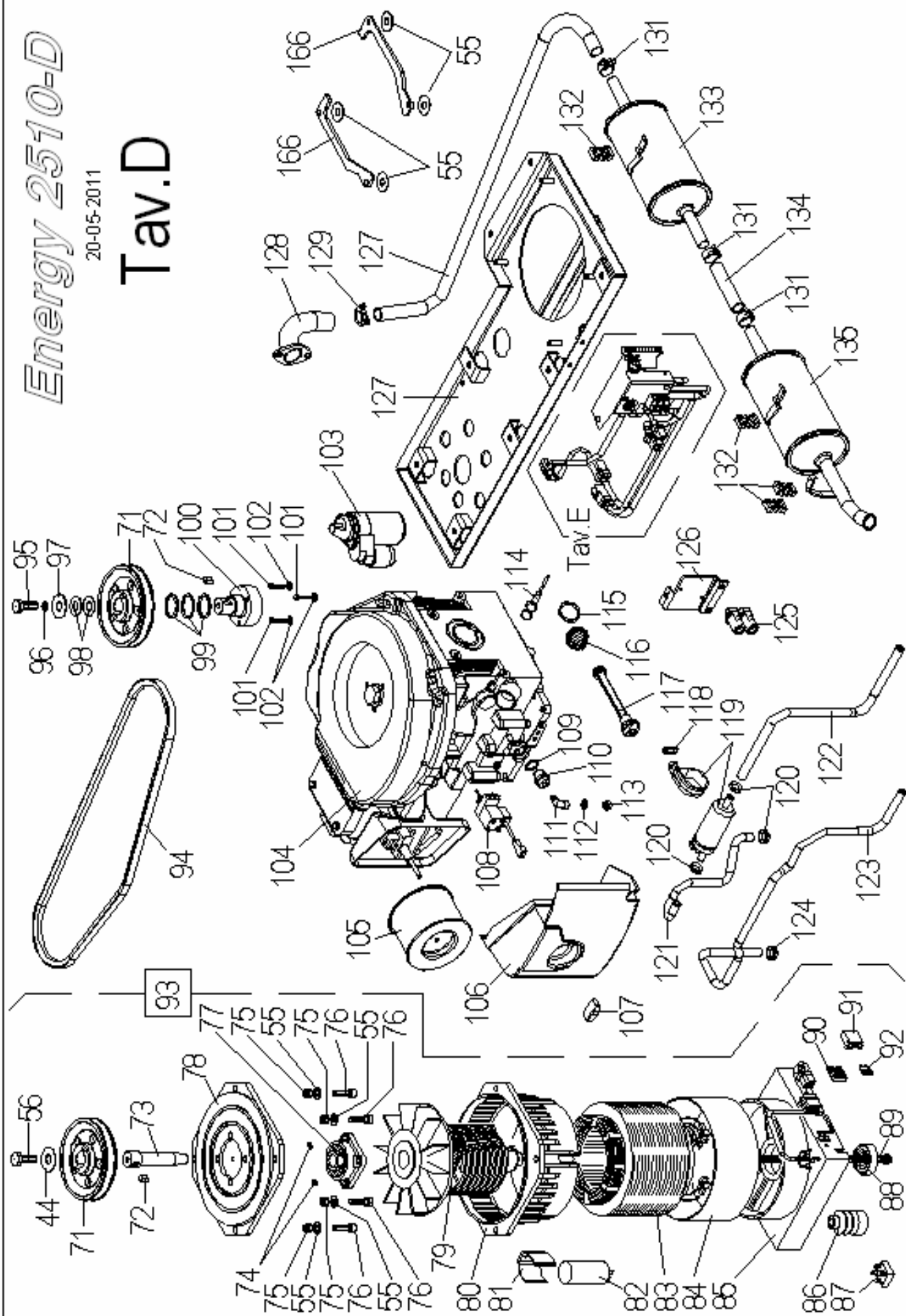



Tav.G

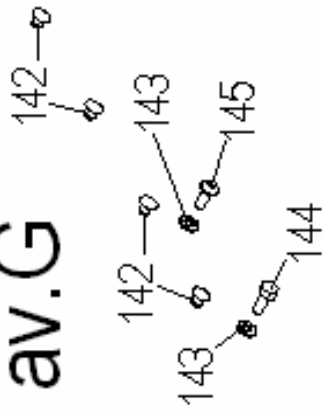

Energy 2510-D

20-05-2011

Tav.H

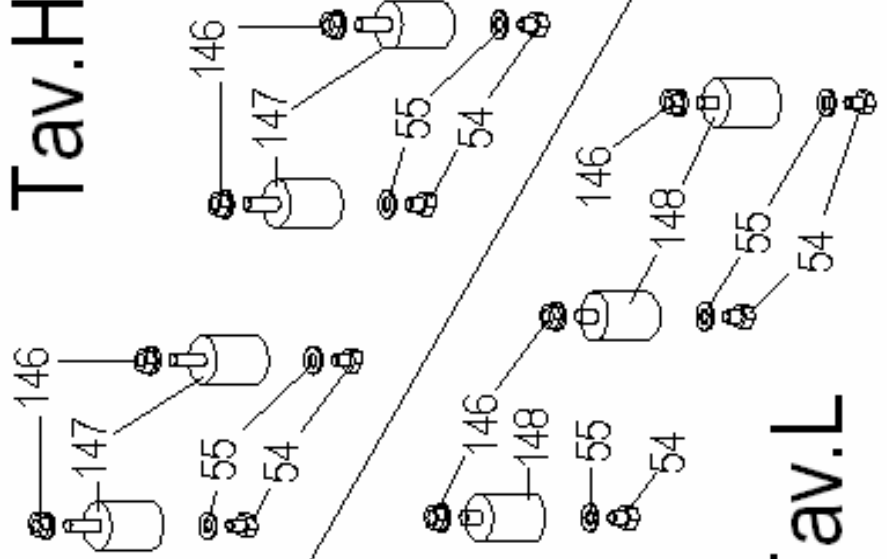

Tav.L

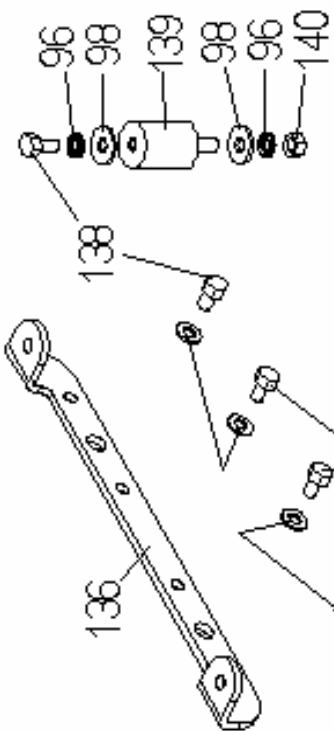

Tav.F

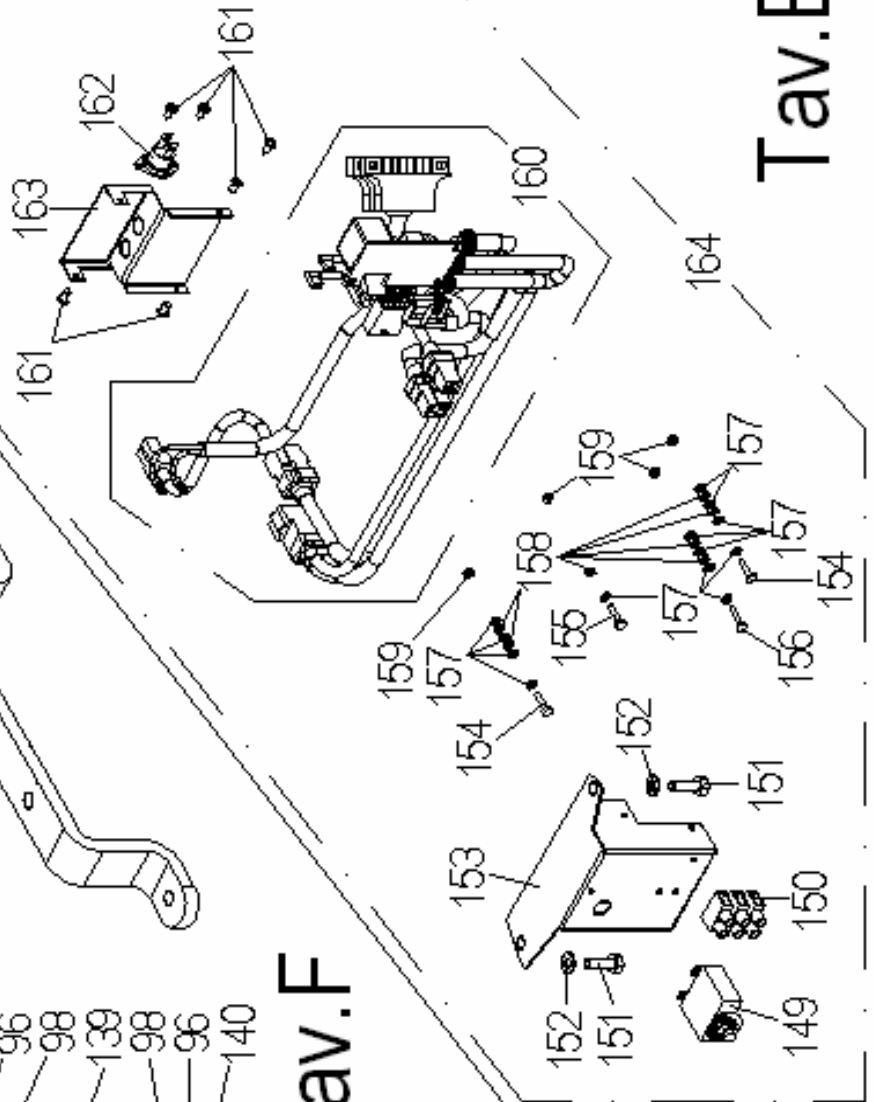

Tav.E

Pos	Code	Q.tà	Descrizione	Désignation	Denomination
			Description	Bezeichnung	Description
1	03789	N. 1	Pannello di controllo ENERGY	Tableau/contrôle ENERGY	Schakelpaneel ENERGY
			ENERGY control panel	Bedienpanel ENERGY	Panel de control ENERGY
2	03796	N. 1	Cavo 5 m da generatore a Pannello di controllo	Câble 5 m du Générateur au Panneau de Contrôle	5 m kabel van generator naar bedieningspaneel
			5 m cable from generating set to control panel	5 m Kabel von Generator zu Bedienpanel	Cable 5 m de generator a panel de control
3	03797	N. 1	Cavo 7 m da generatore a Pannello di controllo	Câble 7 m du Générateur au Panneau de Contrôle	7 m kabel van generator naar bedieningspaneel
			7 m cable from generating set to control panel	7 m Kabel von Generator zu Bedienpanel	Cable 7 m de generator a panel de control
4	03798	N. 1	Cavo 10 m da generatore a Pannello di controllo	Câble 10 m du Générateur au Panneau de Contrôle	10 m kabel van generator naar bedieningspaneel
			10 m cable from generating set to control panel	10 m Kabel von Generator zu Bedienpanel	Cable 10 m de generator a panel de control
5	03799	N. 1	Cavo 15 m da generatore a Pannello di controllo	Câble 15 m du Générateur au Panneau de Contrôle	15 m kabel van generator naar bedieningspaneel
			15 m cable from generating set to control panel	15 m Kabel von Generator zu Bedienpanel	Cable 15 m de generator a panel de control
6	03804	N. 1	Tassello Portacavi Carburante	Serre-câbles Carburant	Kabeldoorvoer Brandstof
			Fuel Cable Holder	Kabelschelle Kraftstoff	Taco Portacables Carburante
7	01059	N. 1	Filtro gasolio	Filtre diesel	Dieselfilter
			Diesel filter	Dieselfilter	Filtro diesel
8	04808	N. 1	Sportello cassa	Porte du boîtier	Deurtje kast
			Case door	Tür	Puerta caja
9	04764	N. 1	Adesivo sportello	Image adhésive de porte du boîtier	Zelfklevend beeld van gevaldeur
			Adhesive image of case door	Anhaftendes Bild der Falltür	Imagen adhesiva de la puerta
10	01224	N. 1	Serratura	Serrure	Slot
			Lock	Schloss	Cerradura
11	04053	N. 1	Coppia Chiavi Serratura	Clef de serrure	Sleutel van slot
			Key of lock	Schlüssel des Verschlusses	llave de la cerradura
12	04873	N. 1	Isolante alto Sportello	Haute d'Isulation de porte du boîtier	Hoge d' Isulation van deur van
			Isulation hight of case door	Hohes d' Isulation der Tür	Alto d' Isulation de puerta
13	04874	N. 1	Isolante Basso Sportello	Le bas d'Isulation de porte du boîtier	Isulation laag van gevaldeur
			Isulation low of case door	Isulation Tief der Falltür	Bajo de Isulation de la puerta



Pos	Code	Q.tà	Descrizione	Désignation	Denomination
			Description	Bezeichnung	Descripcion
14	04804	N. 1	Cofano superiore	Capot supérieur	Bovenste kap
			Upper hood	Obere Haube	Capó superior
15	04855	N. 1	Isolante Anteriore Tetto	Toit avant d'isulation	Voor isulationdak
			Front isulation roof	Vorderes isulation Dach	Azotea delantera del isulation
16	04854	N. 1	Isolante Posteriore Tetto	Toit postérieur d'isulation	Later isulationdak
			Posterior isulation roof	Hinteres isulation Dach	Azotea posterior del isulation
17	04858	N. 1	Isolante Posteriore Cofano	Isolation Arrière Capot	Isolatie achter voor kap
			Rear hood insulation	Isolierung hinten für Haube	Aislante Trasero Capó
18	04856	N. 1	Isolante Sinistro Cofano	Isolation Gauche Capot	Isolatie links voor kap
			Left hood insulation	Isolierung links für Haube	Aislante Izquierdo Capó
19	04857	N. 1	Isolante Destro Cofano	Isolation Droite Capot	Isolatie rechts voor kap
			Right hood insulation	Isolierung rechts für Haube	Aislante Derecho Capó
20	04799	N. 1	Basamento cassa	Base de la caisse	Onderstel kast
			Case base	Kasten-Grundrahmen	Base caja
21	04872	N. 1	Isolante anteriore Basamento	Isolation antérieur Base	Voorafgaand Isolatie voor onderstel
			Base front insulation	Vorderes Isolierung für Grundrahmen	Aislante delantera Base
22	04871	N. 1	Isolante Posteriore DX Fondo	Isulation postérieur droit du fond	Juiste latere isulation van bodem
			Right Posterior isulation of bottom	Rechtes hinteres isulation der Unterseite	Isulation posterior derecho de la parte inferior
23	04870	N. 1	Isolante Posteriore SX Fondo	Isulation postérieur gauche du fond	Linker latere isulation van bodem
			Left Posterior isulation of bottom	Linkes hinteres isulation der Unterseite	Isulation posterior izquierdo de la parte inferior
24	04798	N. 1	Scatola Marmitta	Boîte de silencieux	Geluiddemper doos
			Muffler box	Abblasdämpferkasten	Caja del silenciador
25	04865	N. 1	Isolante Esterno Scatola Marmitta	Isolateur externe Boîte de silencieux	Externe isolatie van de doos van de Geluiddemper
			External insulator of Muffler box	Externe Isolierung Abblasdämpferkasten	Aislador externo de la Caja del silenciador
26	04869	N. 1	Isolante del Deflettore	Isolateur du déflecteur	Isolatie van het keerschot
			Insulator of the baffle plate	Isolierung des Staublechs	Aislador de la placa de baffle
27	04790	N. 1	Deflettore	Déflecteur	Keerschot
			Baffle plate	Staublech	Placa de baffle

Pos	Code	Q.tà	Descrizione	Désignation	Denomination
			Description	Bezeichnung	Descripcion
28	04878	N. 1	Isolante interno Scatola Marmitta	Isolateur intérieur boîte de silencieux	Binnen isolatie van de doos van de Geluiddemper
			Inside insulator of Muffler box	Innere Isolierung des Abblasdämpferkastens	Aislador interior de la caja del silenciador
29	04867	N. 1	Isolante esterno Tetto	Toit externe d'isolateur	Extern isolatiedak
			External insulator roof	Externes Isolierungsdach	Azotea externa del aislador
30	04864	N. 1	Isolante interno Tetto	Toit intérieur d'isolateur	Binnen isolatiedak
			Inner insulator roof	Inneres Isolierungsdach	Azotea interna del aislador
31	04729	N. 1	Ventola 12 V 1 velocità	Ventilat. 12V 1 vitesse	Ventilator 12 V 1 snelh.
			1-speed 12 V fan	Lüferrad 12V 1 Geschw.	Rueda de álabes 12 V 1 vel.
32	04866	N. 1	Isolante Zona Termostato	Thermostat de zone d'isolateur	De Thermostaat van de Streek van de isolatie
			Insulator Zone Thermostat	Isolierungs-Zonen-Thermostat	Termóstato de la zona del aislador
33	04868	N. 1	Isolante Lato Interno	Côté intérieur d'isolateur	De binnenkant van de isolatie
			Insulator inner side	Innere Seite der Isolierung	Lado interno del aislador
34	04797	N. 1	Staffa del Termostato	Étrier du thermostat	Stijgbeugel van de thermostaat
			Braket of the thermostat	Steigbügel des Thermostats	Estribo del termóstato
35	04728	N. 1	Termostato	Thermostat	Thermostaat
			Thermostat	Thermostat	Termóstato
36	01652	N. 2	Collare Metallo-Gomma D6-F6	Métal/caoutchouc de collier D6-F6	Kraag metaal/rubber D6-F6
			Collar metal/rubber D6-F6	Kragenmetall/-gummi D6-F6	Metal/caucho del collar D6-F6
37	02783	N. 1	Pressostato Olio Motore	Huile de moteur de mano-contact	De olie van de de schakelaarmotor van de druk
			Pressure switch motor oil	Druckschalter-Bewegungsöl	Aceite de motor del interruptor de presión
38	02612	N. 1	Termosonda del Motore	Thermostat du moteur	Thermostaat van de motor
			Thermostat of the motor	Thermostat des Motors	Termóstato del motor
39	01388	N. 1	Tappo in Gomma	Taquet en caoutchouc	Kurk in rubber
			Stopper in rubber	Stopper im Gummi	Tapón en caucho
40	04710	N. 1	Adesivo Manutenzione	Image adhésive de l'entretien	Zelfklevend beeld van onderhoud
			Adhesive image of maintenance	Anhaftendes Bild der Wartung	Imagen adhesiva del mantenimiento



Pos	Code	Q.tà	Descrizione	Désignation	Denomination
			Description	Bezeichnung	Descripcion
41	01065	N. 5	Vite M8 x 40 UNI 5739	Vis M8 x 40 UNI 5739	Schroef M8 x 40 UNI 5739
			Screw M8 x 40 UNI 5739	Schraube M8 x 40 UNI 5739	Tornillo M8 x 40 UNI 5739
42	00725	N. 8	Rondella 8 UNI 6592	Rondelle 8 UNI 6592	Onderlegging 8 UNI 6592
			Washer 8 UNI 6592	Scheibe 8 UNI 6592	Arandela 8 UNI 6592
43	03735	N. 4	Dado M6 DIN 985	Ecrou M6 DIN 985	Moer M6 DIN 985
			Nut M6 DIN 985	Mutter M6 DIN 985	Tuerca M6 DIN 985
44	03236	N. 3	Rondella 8 x 32 UNI 6593	Rondelle 8 x 32 UNI 6593	Onderlegging 8 x 32 UNI 6593
			Washer 8 x 32 UNI 6593	Scheibe 8 x 32 UNI 6593	Arandela 8 x 32 UNI 6593
45	04767	N. 1	Scatola Pulegge	Carter poulies	Riemschijfafscherming
			Pulley casing	Abdeckung der Riemenscheiben	Cárter poleas
46	04862	N. 1	Isolante lato lungo scatola pulegge	Long côté d'isolateur Carter poulies	De lange kant van de isolatie Riemschijfafscherming
			Insulator long side Pulley casing	Lange Seite der Isolierung Abdeckung der Riemenscheiben	Lado largo del aislador Cárter poleas
47	04859	N. 1	Isolante esterno Scatola Pulegge	Isolateur externe Carter poulies	Externe isolatie Riemschijfafscherming
			External insulator Pulley casing	Externe Isolierung Abdeckung der Riemenscheiben	Aislador externo Cárter poleas
48	04860	N. 1	Isolante interno Scatola Pulegge	Isolateur intérieur Carter poulies	Binnen isolatie Riemschijfafscherming
			Inner insulator Pulley casing	Innere Isolierung Abdeckung der Riemenscheiben	Aislador interno Cárter poleas
49	04690	N. 1	Isolante lato corto scatola pulegge	Côté court d'isolateur Carter poulies	Korte kant van de isolatie Riemschijfafscherming
			Insulator short side Pulley casing	Kurze Seite der Isolierung Abdeckung der Riemenscheiben	Lado corto del aislador Cárter poleas
50	04861	N. 1	Isolante Scatola Pulegge Bordo Corto	Isolant Boîte Pulegge Bord Court	De Korte Rand van de Doos van Pulegge van de isolatie
			Insulator Pulegge Box Short Edge	Isolierung Pulegge Kasten-Kurzschluss-Rand	Aislador Caja Pulegge Borde Corto
51	04673	N. 1	Isolante Scatola Pulegge Tunnel aria	Isolant Boîte Pulegge Tunnel air	Isolerend Doos Pulegge Tunnel lucht
			Insulator Pulegge Box Tunnel air	Isoliert Boîte Pulegge Tunnel Luft	Aislador Caja Pulegge Túnel aire

Pos	Code	Q.tà	Descrizione	Désignation	Denomination
			Description	Bezeichnung	Descripcion
52	04875	N. 1	Isolante coperchio Scatola Pulegge	Isolateur Couvercle boîtier poulies	Isolatie Deksel riemschijfkast
			Insulator Pulley box lid	Isolierung Gehäusedeckel Riemenscheiben	Aislador Tapa caja poleas
53	04809	N. 1	Coperchio scatola pulegge	Couvercle boîtier poulies	Deksel riemschijfkast
			Pulley box lid	Gehäusedeckel Riemenscheiben	Tapa caja poleas
54	03103	N.12	Vite M8 x 14 UNI 5739	Vis M8 x 14 UNI 5739	Schroef M8 x 14 UNI 5739
			Screw M8 x 14 UNI 5739	Schraube M8 x 14 UNI 5739	Tornillo M8 x 14 UNI 5739
55	02644	N.23	Rondella 8 x 18 DIN 6796	Rondelle 8 x 18 DIN 6796	Onderlegging 8 x 18 DIN 6796
			Washer 8 x 18 DIN 6796	Scheibe 8 x 18 DIN 6796	Arandela 8 x 18 DIN 6796
56	00854	N. 7	Vite M8 x 20 UNI 5739	Vis M8 x 20 UNI 5739	Schroef M8 x 20 UNI 5739
			Screw M8 x 20 UNI 5739	Schraube M8 x 20 UNI 5739	Tornillo M8 x 20 UNI 5739
57	00899	N. 2	Antiv.40x30 M8 FF Sh60 ANTIOLIO	Anti-ibr. 40x30 M8 FF Sh60 ANTIHUILE	Trillingsdemp.40x30 M8 FF Sh60 OLIEWEREND
			Vib.damper ANTIOIL 40x30 M8 FF Sh60	Schwing.dämpf.40x30 M8 FF Sh60 ÖLABW.	Silenc.40x30 M8 FF Sh60 ANTIACEITE
58	04768	N. 1	Staffa Antiv.Orizzontali Alternatore	Étrier Anti-ibr. horizontales alternateur	Vlak ijzer Trillingsdemp. horizontaal van de alternator
			Flat iron Vib.damper horizontal of the alternator	Flaches Eisen Schwing.dämpf. horizontal vom Lichtmaschine	Hierro plano Silenc. horizontal del alternador
59	04769	N. 1	Staffa Antiv. Orizzontali motore	Étrier Anti-ibr. horizontales moteur	Vlak ijzer Trillingsdemp. horizontaal van de motor
			Flat iron Vib.damper horizontal of the motor	Flaches Eisen Schwing.dämpf. horizontal vom motor	Hierro plano Silenc. horizontal del motor
60	04642	N. 1	Staffa puleggia tendicinghia	Bride poulie tend./courr.	Beugel riemspannschijf
			Tightener pulley clamp	Riemenspannbügel	Estribo polea tensor correa
61	04641	N. 1	Staffa tendicinghia	Bride tend./courroie	Riemspanbeugel
			Tightener clamp	Riemenspannbügel	Estribo tensor correa
62	01934	N. 1	Dado M12x1,75 UNI 5587	Ecrou M12x1,75 UNI 5587	Moer M12x1,75 UNI 5587
			Nut M12x1,75 UNI 5587	Mutter M12x1,75 UNI 5587	Tuerca M12x1,75 UNI 5587
63	00517	N. 1	Rondella 12 DIN 6798A C70	Rondelle 12 DIN 6798A C70	Onderlegging 12 DIN6798A C70
			Washer 12 DIN 6798 C70	Scheibe 12 DIN 6798A C70	Arandela 12 DIN6798A C70
64	02080	N. 1	Rondella 12 UNI 6592	Rondelle 12 UNI 6592	Onderlegging 12 UNI 6592
			Washer 12 UNI 6592	Scheibe 12 UNI 6592	Arandela 12 UNI 6592



Pos	Code	Q.tà	Descrizione	Désignation	Denomination
			Description	Bezeichnung	Descripcion
65	00841	N. 1	Rondella 12 x 48 UNI 6593	Rondelle 12 x 48 UNI 6593	Onderlegging 12 x 48 UNI 6593
			Washer 12 x 48 UNI 6593	Scheibe 12 x 48 UNI 6593	Arandela 12 x 48 UNI 6593
66	02903	N. 1	Distanziale 22 x 12 x 7,5	Entretoise 22 x 12 x 7,5	Afstandshouder 22x12x7,5
			Spacer 22 x 12 x 7,5	Distanzstück 22 x 12 x 7,5	Riostra 22 x 12 x 7,5
67	00510	N. 2	Cuscinetto 6201 2RS	Palier 6201 2RS	Lager 6201 2RS
			Bearing 6201 2RS	Lager 6201 2RS	Rodamiento 6201 2RS
68	04564	N. 1	Puleggia tendicinghia	Poulie tend./courroie	Riemspanschijf
			Tightener pulley	Riemenspannscheibe	Polea tensor correa
69	01893	N. 1	Distanziale 18 x 12,5 x 6	Entretoise 18 x 12,5 x 6	Afstandshouder 18x12,5x6
			Spacer 18 x 12,5 x 6	Distanzstück 18 x 12,5 x 6	Riostra 18 x 12,5 x 6
70	03096	N. 1	Vite M12x65 UNI5737	Vis M12x65 UNI5737	Schroef M12x65 UNI5737
			Screw M12x65 UNI5737	Schraube M12x65 UNI5737	Tornillo M12x65 UNI5737
71	04305	N. 2	Puleggia Alternatore e Motore	Poulie alternateur et de moteur	De katrol van de alternator en van de Motor
			Alternator and Motor pulley	Riemenscheibe Alternator und Motor	Polea del alternador y del motor
72	03883	N.2	Linguetta 8 x 12 x 15	Languette 8 x 12 x 15	Spie 8 x 12 x 15
			Tongue 8 x 12 x 15	Federkeil 8 x 12 x 15	Chaveta 8 x 12 x 15
73	04303	N. 1	Albero alternatore	Arbre de l'alternateur	Dynamoas
			Alternator shaft	Welle Lichtmaschine	Eje alternador
74	04419	N. 2	Vite M6x06 UNI5927	Vis M6x06 UNI5927	Schroef M6x06 UNI5927
			Screw M6x06 UNI5927	Schraube M6x06 UNI5927	Tornillo M6x06 UNI5927
75	05532	N. 4	Dado Autobloccante M8 UNI 7474	Ecrou M8 UNI 7474	Moer M8 UNI 7474
			Nut M8 UNI 7474	Mutter M8 UNI 7474	Tuerca M8 UNI 7474
76	00444	N. 4	Vite M8 x 30 UNI 5739	Vis M8 x 30 UNI 5739	Schroef M8 x 30 UNI 5739
			Screw M8 x 30 UNI 5739	Schraube M8 x 30 UNI 5739	Tornillo M8 x 30 UNI 5739
77	01723	N. 1	Supporto	Support UCF	Steun UCF
			UCF bearing	Halter UCF	Soporte UCF
78	02033	N. 1	Flangia Alternatore	Bride de l'alternateur	Flens van de alternator
			Flange of the alternator	Flansch des alternator	Reborde del alternador

Pos	Code	Q.tà	Descrizione	Désignation	Denomination
			Description	Bezeichnung	Descripcion
79	04996	N. 1	Rotore Alternatore con Ventola	Rotor Alternateur avec Ventilateur	De Alternator van de rotor met Drijvende kracht
			Rotor Alternator with Impeller	Rotor-Wechselstromerzeuger mit Antreiber	Alternador del rotor con el impeledor
80	04742	N. 1	Fusione Superiore Alternatore	Fusion Supérieure Alternateur	Hogere fusie Wisselstroomdynamo
			Advanced fusion Alternator	Höhere Fusion Wechselstromerzeuger	Fusión Superior Alternador
81	03419	N. 1	Staffa per Condensatore	Étrier pour Consensateur	Beugel voor Consensateur
			Bracket for Condenser	Steigbügel für Consensateur	Abrazadera para Consensateur
82	00524	N. 1	Condensatore 13 µF 450 V	Condensateur 13 µF 450 V	Condensator 13 µF 450 V
			Condenser 13 µF 450 V	Kondensator 13 µF 450 V	Condensador 13 µF 450 V
83	04997	N. 1	Statore alternatore	Stator de l'alternateur	Stator dynamo
			Alternator stator	Stator der Lichtmaschine	Estator alternador
84	04998	N. 1	Fascia Intermedia Alternatore	Il bande Intermédiaire de l'Alternateur	Hij verbindt Bemiddelaar van l' Wisselstroomdynamo
			Wrap Intermediate of the Alternator	Er verbindet l'vermittler; Wechselstromerzeuger	Venda a Intermediario de l' Alternador
85	04743	N. 1	Fusione Inferiore Alternatore	Fusion Inférieure Alternateur	Lagere fusie Wisselstroomdynamo
			Inferior fusion Alternator	Niedrigerere Fusion Wechselstromerzeuger	Fusión Inferior Alternador
86	02046	N. 1	Gommino protezione ponte di diodi	Protection en caoutchouc du pont de diodes	Beschermrubbertje gelijkrichterbrug
			Diode bridge protection grommet	Gummitteil zum Schutz der Diodenbrücke	Proteccion de caucho puente de diodos
87	01251	N. 1	Diodo ponte raddrizzatore	Diode redresseur en pont	Diode gelijkrichterbrug
			Bridge rectifier diode	Gleichrichterbrückendiode	Diodo puente rectificador
88	04421	N. 2	Cuscinetto 6203 2RS	Palier 6203 2RS	Lager 6203 2RS
			Bearing 6203 2RS	Lager 6203 2RS	Rodamiento 6203 2RS
89	04999	N. 1	Vite fissaggio alternatore	Vis de fixation de l'alternateur	Bevestigingsschroef dynamo
			Alternator fastening screw	"Befestigungsschraube der Lichtmaschine"	Tornillo fijación alternador
90	01603	N. 1	Piastra fissaggio Potafusibile	Plaque de fixation tableau fusibles	Bevestigingsplaat zekeringhouder
			Fastening plate for fuse carrier	Befestigungsplatte Sicherungshalter	Placa fijación Portafusible



Pos	Code	Q.tà	Descrizione	Désignation	Denomination
			Description	Bezeichnung	Descripcion
91	01605	N. 1	Potafusibile	Tableau des fusibles	Zekeringhouder
			Fuse carrier	Sicherungshalter	Portafusibile
92	01607	N. 1	Fusibile 15 A	Fusible 15 A	Zekering 15 A
			15 A fuse	15 A Sicherung	Fusible 15 A
93	04994	N. 1	Alternatore SE100E-En2510D	Alternateur SE100E-En2510D	Dynamo SE100E-En2510D
			Alternat. SE100E-En2510D	Lichtmaschine SE100E-En2510D	Alternador SE100E-En2510D
94	03025	N. 1	Cinghia trapezoidale 13x1160	Courroie trapéz. 13x1160	V-snaar 13x1160
			V belt 13x1160	Keilriemen 13x1160	Correa trapezoidal 13x1160
95	00854	N. 1	Vite M8 x 20 UNI 5739	Vis M8 x 20 UNI 5739	Schroef M8 x 20 UNI 5739
			Screw M8 x 20 UNI 5739	Schraube M8 x 20 UNI 5739	Tornillo M8 x 20 UNI 5739
96	02586	N. 9	Rondella Dentellata 8 UNI 8842A	Rondelle 8 UNI 8842A	Onderlegging 8 UNI 8842A
			Washer 8 UNI 8842A	Scheibe 8 UNI 8842A	Arandela 8 UNI 8842A
97	03236	N. 1	Rondella 8 x 32 UNI 6593	Rondelle 8 x 32 UNI 6593	Onderlegging 8 x 32 UNI 6593
			Washer 8 x 32 UNI 6593	Scheibe 8 x 32 UNI 6593	Arandela 8 x 32 UNI 6593
98	00374	N.10	Rondella 8 x 24 UNI 6593	Rondelle 8 x 24 UNI 6593	Onderlegging 8 x 24 UNI 6593
			Washer 8 x 24 UNI 6593	Scheibe 8 x 24 UNI 6593	Arandela 8 x 24 UNI 6593
99	03957	N. 3	Rondella 25 x 35 x 1	Rondelle 25 x 35 x 1	Onderlegging 25 x 35 x 1
			Washer 25 x 35 x 1	Scheibe 25 x 35 x 1	Arandela 25 x 35 x 1
100	04800	N. 1	Flangia mozzo puleggia	Bride du moyeu de poulie	Flens riemschijfnaaf
			Pulley hub flange	Flansch der Riemenscheibennabe	Brida cubo polea
101	03885	N. 3	Vite M6 x 35 UNI 5739	Vis M6 x 35 UNI 5739	Schroef M6 x 35 UNI 5739
			Screw M6 x 35 UNI 5739	Schraube M6 x 35 UNI 5739	Tornillo M6 x 35 UNI 5739
102	00967	N. 3	Rondella 6 UNI 6592	Rondelle 6 UNI 6592	Onderlegging 6 UNI 6592
			Washer 6 UNI 6592	Scheibe 6 UNI 6592	Arandela 6 UNI 6592
103	00114	N. 1	Motore Elettrico Avviamento	Démarrreur de moteur électrique	Elektrische motorAanzet
			Electric motor Starter	Elektromotor Starter	Arrancador del motor eléctrico
104	00701	N. 1	Motore 1B30-V Diesel	Moteur Diesel	Dieselmotor
			Diesel engine	Dieselmotor	Motor diesel

Pos	Code	Q.tà	Descrizione	Désignation	Denomination
			Description	Bezeichnung	Descripcion
105	01197	N. 1	Filtro aria	Filtre à air	Luchtfilter
			Air cleaner	Luftfilter	Filtro aire
106	03157	N. 1	Coperchio filtro aria	Couvercle du filtre à air	Kap luchtfilter
			Air cleaner lid	Luftfilterdeckel	Tapa filtro aire
107	03160	N. 1	Pomello del Coperchio filtro aria	Moletage de Couvercle du filtre à air	Uitsteeksel van Kap luchtfilter
			Knurl of Air cleaner lid	Knoten von Luftfilterdeckel	Nudo de Tapa filtro aire
108	01871	N. 1	ElettroStop Carburante	ElettroStop Carburant	ElettroStop voor Brandstof
			ElettroStop for Fuel	ElettroStop für Kraftstoff	ElettroStop para el combustible
109	04749	N. 1	Guarnizione 22x18x1,2	Joint 22x18x1.2	Afdichting 22x18x1.2
			Gasket 22x18x1.2	Dichtung 22x18x1.2	Junta 22x18x1.2
110	03168	N. 1	Raccordo tappo olio motore	Raccord bouchon huile moteur	Koppeling oliedop
			Motor oil cap union	Anschluss der Ölschraube	Unión tapón aceite
111	00478	N. 1	Raccordo 90° 1/8 MF	Raccord 90° 1/8 MF	Koppeling 90° 1/8 MF
			1/8 MF union elbow	Anschlussstück 90° 1/8 MF	Empalme 90° 1/8 MF
112	00931	N. 1	Rondella in alluminio	Rondelle en aluminium	Onderlegging van aluminium
			Aluminium washer	Alu-Scheibe	Arandela aluminio
113	00810	N. 1	Tappo	Bouchon	Dop
			Cap	Kappe	Tapón
114	04739	N. 1	Asta livello olio motore	Vente aux enchères niveau je huile moteur	Veiling niveau ik motorolie
			Auction level motor oil	Versteigerung Niveau ich Motoröl	Venta a las pujas nivel engraso motor
115	03653	N. 1	Guarnizione Tappo Rabbocco Olio	Garniture Je bouche entrée huile moteur	Versiering stop ik toegang motorolie
			Packing for stopper income motor oil	Garnitur verstopfe ich Eingang Motoröl	Guarnición tapo entrada aceite motor
116	01202	N. 1	Tappo Rabbocco Olio Motore	Je bouche entrée huile moteur	Ik stop toegang motorolie
			Stopper income motor oil	Ich verstopfe Eingang Motoröl	Tapo entrada aceite motor
117	02332	N. 1	Filtro olio	Filtre olie	Oilfilter
			Oil filter	Oilfilter	Filtro aceite



Pos	Code	Q.tà	Descrizione	Désignation	Denomination
			Description	Bezeichnung	Descripcion
118	01877	N. 1	Distanziale Esagonale M6x20	Entretoise Hexagonale M6x20	Zeskantafstandshouder M6x20
			Hexagonal M6x20 spacer	Distanzstück Sechskant M6x20	Separador Hexagonal M6x20
119	00507	N. 1	Pompa carburante	Pompe à essence	Benzinepomp
			Fuel pump	Benzinpumpe	Bomba gasolina
120	01127	N. 3	Fascetta stringitubo 12/14	Collier serre-tube 12/14	Pijpklembandje 12/14
			Hose clamp 12/14	Schlauchschelle 12/14	Abrazadera para tubo 12/14
121	04737	N. 1	Tubo Carburante Uscita Pompa	Tube Carburant Sortie Pompe	Buis die Output Pomp carbureert
			Pipe of Fuel output Pump	Röhre, die Pumpenausgang verbrennt,	Tubo que Carbura Salida Bomba
122	04736	N. 1	Tubo Carburante Ingresso Pompa	Tuyau de la pompe d'entrée de carburant	De pijp van Brandstof voerde Pomp in
			Pipe of Fuel Input Pump	Rohr der Kraftstoff-Eingangs-Pumpe	Tubo de la bomba de la entrada del combustible
123	04735	N. 1	Tubo Ritorno Carburante	Tube Je reviens Carburant	Buis kom ik Brandstof terug
			Pipe Return Fuel	Röhre komme ich zurück Treibstoff	Tubo vuelvo de nuevo Combustible
124	00633	N. 3	Fascetta stringitubo 10/12	Collier serre-tube 10/12	Pijpklembandje 10/12
			Hose clamp 10/12	Schlauchschelle 10/12	Abrazadera para tubo 10/12
125	01405	N. 0,2	Morsetto Legrand 35 mm ²	Borne Legrand 35 mm ²	Aansluitklem Legrand 35 mm ²
			Terminal Legrand 35 mm ²	Klemme Legrand 35 mm ²	Terminal Legrand 35 mm ²
126	04842	N. 1	Staffa Morsettiera	Étrier pour Borne	Beugel voor grenssteen
			Bracket for terminal	Steigbügel für Klemme	Abrazadera para terminal
127	04766	N. 1	Piastra motore-alternatore	Plaque moteur-alternateur	Plaat motor-dynamo
			Motor-alternator plate	Platte für Motor und Lichtmaschine	Chapa motor-alternator
128	04837	N. 1	Collettore di scarico	Collecteur d'échappement	Uitlaatspruitstuk
			Exhaust manifold	Auspuffkrümmer	Colector de descarga
129	00828	N. 1	Fascetta mar D.I.32 mm	Collier pot/éch. D.I.32 mm	Bandje knaldemper inw. diam. 32 mm
			Clamp id 32 mm	Schelle Innendurchm. 32 mm	Abrazadera mar. D.I. 32 mm
130	00705	N. 1	Tubo flessibile ø30 L = 2 mt	Tuyau souple ø30 L = 2 mt	Slang ø30 L = 2 mt
			Hose ø30 L = 2 mt	Schlauch ø30 L = 2 mt	Tubo flexible ø30 L = 2 mt

Pos	Code	Q.tà	Descrizione	Désignation	Denomination
			Description	Bezeichnung	Descripcion
131	01655	N. 3	Fascetta acc. speciale 32-35	Collier acier spéc. 32-35	Bandje speciaal staal 32-35
			Special st. clamp 32-35	Schelle Spezialstahl 32-35	Abrazadera acero espec. 32-35
132	02440	N. 4	Gommino Protezione Marmitta	Joint de protection pour pot d'échappement	Beschermend rubber voor geluiddemper
			Protective rubber for muffler	Haltegummki zur befestigung von auspuffanlage	Caucho protector para el silenciador
133	01760	N. 1	Marmitta intermedia	Pot d'échappement	Knaldemper
			Middle Muffler	Auspuff	Silenciador de escape
134	03161	N. 1	Tubo flessibile ø30 L=0,42 m	Tuyau flex ø30 L=0,42 m	Flexibele pijp ø30 L=0,42 m
			Flex pipe ø30 L=0,42 m	Schlauch ø30 L=0,42 m	Tubo flexible ø30 L=0,42 m
135	01761	N. 1	Marmitta finale	Pot d'échappement	Knaldemper
			Final Muffler	Auspuff	Silenciador de escape
136	04580	N. 2	Staffa Fissaggio Generatore	Étrier Fixation du Générateur	De Inplanting van de stijgbeugel van de Generator
			Bracket Implantation of the Generator	Steigbügel-Einpflanzung des Generators	Implantación del estribo del generador
137	00725	N. 8	Rondella 8 UNI 6592	Rondelle 8 UNI 6592	Onderlegging 8 UNI 6592
			Washer 8 UNI 6592	Scheibe 8 UNI 6592	Arandela 8 UNI 6592
138	00578	N.12	Vite M8x16 UNI 5739	Vis 8x16 UNI 5739	Schroef M8x16 UNI 5739
			Screw M8x16 UNI 5739	Schraube M8x16 UNI 5739	Tornillo M8x16 UNI5739
139	03381	N. 4	Antivibrante 30x40 M8 MF Sh60	Anti-ibr. 30x40 M8 MF Sh60	Trillingsdemp. 30x40 M8 MF Sh60
			Vib. damper 30x40 M8 MF Sh60	Schwing.dämpf. 30x40 M8 MF Sh60	Anti-vibrador 30x40 M8 MF Sh60
140	01232	N. 4	Dado Autobloc. M8 UNI 7473	Ecrou M8 UNI 7473	Moer M8 UNI 7473
			Nut M8 UNI 7473	Mutter M8 UNI 7473	Tuerca M8 UNI 7473
141	04547	N. 2	Staffa ancoraggio 2009	Bride de fixation 2009	Verankeringsbeugel 2009
			Anchor clamp 2009	Befestigungsbügel 2009	Estribo de anclaje 2009
142	04255	N. 8	Tappo in Gomma M8	Taquet en caoutchouc M8	Kurk in rubber M8
			Stopper in rubber M8	Stopper im Gummi M8	Tapón en caucho M8
143	00967	N. 4	Rondella 6 UNI 6592	Rondelle 6 UNI 6592	Onderlegging 6 UNI 6592
			Washer 6 UNI 6592	Scheibe 6 UNI 6592	Arandela 6 UNI 6592



Pos	Code	Q.tà	Descrizione	Désignation	Denomination
			Description	Bezeichnung	Descripcion
144	00642	N. 2	Vite M6 x 16 UNI 5739	Vis M6 x 16 UNI 5739	Schroef M6 x 16 UNI 5739
			Screw M6 x 16 UNI 5739	Schraube M6 x 16 UNI 5739	Tornillo M6 x 16 UNI 5739
145	01772	N. 2	Vite M6 x 16 ISO 7380	Vis M6 x 16 ISO 7380	Schroef M6 x 16 ISO 7380
			Screw M6 x 16 ISO 7380	Schraube M6 x 16 ISO 7380	Tornillo M6 x 16 ISO 7380
146	04203	N. 8	Dado Flangiato M8 DIN 6923	Ecrou M8 DIN 6923	Moer M8 DIN 6923
			Nut M8 DIN 6923	Mutter M8 DIN 6923	Tuerca M8 DIN 6923
147	01443	N. 5	Antiv.30x40 M8X22 Sh45	Anti-ibr. 30x40 M8X22 Sh45	Trillingsdemp. 30x40 M8X22 Sh45
			Vib. damper 30x40 M8X22 Sh45	Schwing.dämpf. 30x40 M8X22 Sh45	Anti-vibrador 30x40 M8X22 Sh45
148	04751	N. 3	Antiv.30x40 M8X12 Sh45	Anti-ibr. 30x40 M8X12 Sh45	Trillingsdemp. 30x40 M8X12 Sh45
			Vib. damper 30x40 M8X12 Sh45	Schwing.dämpf. 30x40 M8X12 Sh45	Anti-vibrador 30x40 M8X12 Sh45
149	01584	N. 1	Protezione termica	Protection thermique	Thermische beveiliging
			Thermal protection	Thermoschutz	Protección térmica
150	01015	N. 0,3	Morsetto 6 mmq	Borne 6 mmq	Aansluitklem 6 mmq
			Terminal 6 mmq	Klemme 6 mmq	Mordaza 6 mmq
151	00448	N. 2	Vite M6x10 UNI 5739	Vis M6x10 UNI 5739	Schroef M6x10 UNI 5739
			Screw M6x10 UNI 5739	Schraube M6x10 UNI 5739	Tornillo M6x10 UNI5739
152	03571	N. 2	Rondella 6 x 14 DIN 6796	Rondelle 6 x 14 DIN 6796	Onderlegging 6 x 14 DIN 6796
			Washer 6 x 14 DIN 6796	Scheibe 6 x 14 DIN 6796	Arandela 6 x 14 DIN 6796
153	04655	N. 1	Scatola di Comando	Boîtier de Commande	Besturingskast
			Control box	Steuerbox	Caja de Mando
154	03663	N. 2	Vite M3 x 12 UNI 7687	Vis M3 x 12 UNI 7687	Schroef M3 x 12 UNI 7687
			Screw M3 x 12 UNI 7687	Schraube M3 x 12 UNI 7687	Tornillo M3 x 12 UNI 7687
155	02792	N. 1	Vite M3 x 16 UNI 6107	Vis M3 x 16 UNI 6107	Schroef M3 x 16 UNI 6107
			Screw M3 x 16 UNI 6107	Schraube M3 x 16 UNI 6107	Tornillo M3 x 16 UNI 6107
156	00395	N. 2	Vite M3 x 25 UNI 7687	Vis M3 x 25 UNI 7687	Schroef M3 x 25 UNI 7687
			Screw M3 x 25 UNI 7687	Schraube M3 x 25 UNI 7687	Tornillo M3 x 25 UNI 7687
157	00376	N.10	Rondella 3 UNI 6592	Rondelle 3 UNI 6592	Onderlegging 3 UNI 6592
			Washer 3 UNI 6592	Scheibe 3 UNI 6592	Arandela 3 UNI 6592

Pos	Code	Q.tà	Descrizione	Désignation	Denomination
			Description	Bezeichnung	Descripcion
158	02575	N. 7	Dado M3 x 0,5 UNI 5588	Ecrou M3 x 0,5 UNI 5588	Moer M3 x 0,5 UNI 5588
			Nut M3 x 0,5 UNI 5588	Mutter M3 x 0,5 UNI 5588	Tuerca M3 x 0,5 UNI 5588
159	02578	N. 4	Dado Autobloccante M3 UNI 7473	Ecrou M3 UNI 7473	Moer M3 UNI 7473
			Nut M3 UNI 7473	Mutter M3 UNI 7473	Tuerca M3 UNI 7473
160	04750	N. 1	Cablaggio con scheda elettronica	Câblage avec carte électronique	Bedrading met elektronische kaart
			Wiring with electronic board	Verkabelung mit elektronischer Platine	Cableado con tarjeta electrónica
161	04715	N. 5	Vite 3,9 x 6,5 UNI 6954	Vis 3,9 x 6,5 UNI 6954	Schroef 3,9 x 6,5 UNI 6954
			Screw 3,9 x 6,5 UNI 6954	Schraube 3,9 x 6,5 UNI 6954	Tornillo 3,9 x 6,5 UNI 6954
162	01128	N. 1	Termostato 90°	Thermostat 90°	Thermostaat 90°
			Thermostat 90°	Thermostat 90°	Termostato 90°
163	04654	N. 1	Coperchio della Scatola di Comando	Couverture de Boîtier de Commande	Dekking van Besturingskast
			Cover of Control box	Abdeckung von Steuerbox	Cubierta de Caja de Mando
164	04993	N. 1	Cablaggio completo En4010D	Accomplissez le câblage En4010D	Volledige bedrading En4010D
			Complete wiring En4010D	Schließen Sie Verdrahtung ab En4010D	Termine el cableado En4010D
165	04863	N. 1	Isolante Zona Termostato	Le bas d'Isulation de Thermostat	Isulation laag Thermostaat
			Insulation low of Thermostat	Isulation Tief der Thermostat	Bajo de Isulation de Termóstato
166	04801	N. 2	Distanziale Motore	Entretoise Moteur	Zeskantafstandshouder Motorolie
			Spacer of motor	Distanzstück Motoröl	Separador Motor

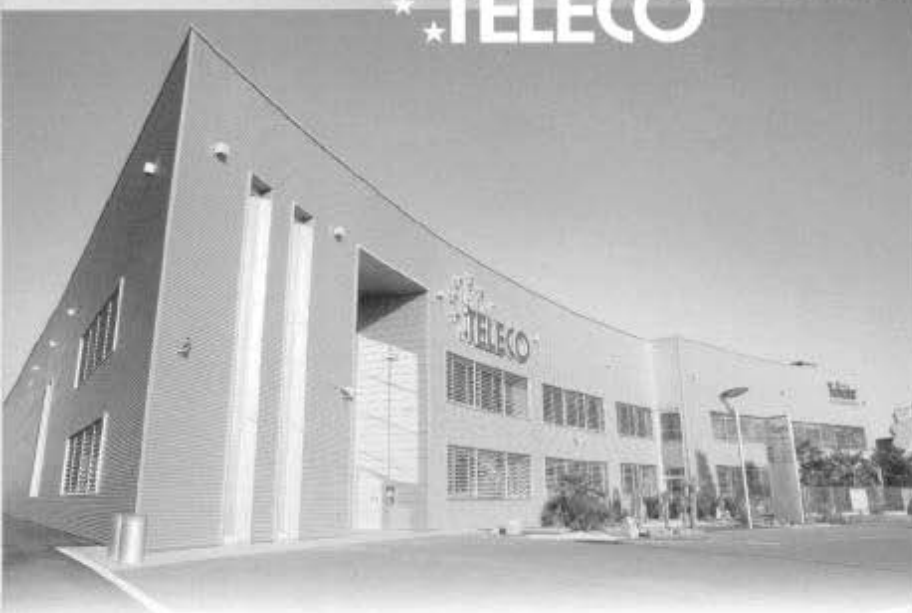

ITALY

Via E. Majorana 49
48022 LUGO (RA)
Tel. + 39 0545 25037
Fax. + 39 0545 32064
mail: info@telecogroup.com
www.telecogroup.com
Assistenza 899 899 856



DEUTSCHLAND

82041 Deisenhofen
Tel. 08031 98939
Fax 08031 98949
telecogmbh@telecogroup.com
www.telecogroup.com



FRANCE

3, Impasse des Iles
ZA La Maladière
07300 St Jean de Muzols
mail: contact@telecogroup.fr
www.telecogroup.fr



ITALY

Via E. Majorana 49
48022 LUGO (RA)
Tel. + 39 0545 25037
Fax. + 39 0545 32064
mail: telair@telecogroup.com
www.telecogroup.com

IN EUROPE:

GREAT BRITAIN - SCAN TERIEUR LTD
30, The Metro Centre, Tolpits Lane - Watford,
Herts - England - WD18 9XG
Tel. 01923 800353 - Fax 01923 220358
e-mail: info@scan-terieur.com
www.scan-terieur.com

HOLLAND / BELGIUM - KARMAN TRADING
Lageweg, 54
3849 PE Hierden - Holland
Tel. +31 (0) 341 722450 - Fax +31 (0) 341 722451
e-mail: info@karmantrading.nl
www.karmantrading.nl

FRANCE - TELECO SAS
3, impasse des ILES - ZA La Maladière
07300 St Jean de Muzols - France
Jean-Philippe Bleys Tél. 02 48 58 03 67 - Fax. 02 48 58 35 85
e-mail: teleco.telair@bleysetd.com
Service Technique France: 06 83 31 44 05

ESPAÑA - NAUCCA CARAVANING S.A.
Poligono Industrial CAN ROQUETA 2
Calle Can Lletget, n° 2 - 08202 Sabadell - Barcelona
Tel. 00 34 937 457 054 - Fax. 00 34 937 254 484
e-mail: comercial@naucca.com

ÖSTERREICH - TELECO GmbH
82041 Deisenhofen - Deutschland
Tel. 0049 8031 98939 - Fax. 0049 8031 98949
telecogmbh@telecogroup.com
www.telecogroup.com
SERVICE 0900949470

DEUTSCHLAND TELECO GmbH
82041 Deisenhofen
Tel. 08031 98939 - Fax 08031 98949
telecogmbh@telecogroup.com
www.telecogroup.com
Vertretung:
Zimmer Technik für Mobile Freizeit
Raiffeisenstr.6 - 64347 Griesheim
Tel. 06155 797873 - Fax 06155 797871
info@zimmer-mobiltechnik.de
SERVICE 01805/225063

