

DOMETIC

REFRIGERATION

10-SERIES

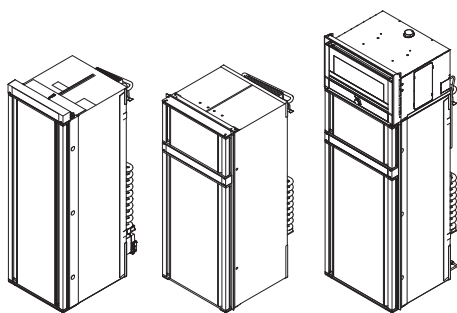

RML10.4G, RML10.4P, RMD10.5XG, RMD10.5G, RMD10.5XP, RMD10.5P, RMDT10.5XG, RMDT10.5G, RMDT10.5XP, RMDT10.5P

EN	Absorber Refrigerator Short Operating Manual.....	3	SK	Absorpčná chladnička Stručný návod.....	52
DE	Absorber-Kühlschrank Kurzbedienungsanleitung.....	7	CS	Absorpční lednička Stručný návod k obsluze.....	56
FR	Réfrigérateur à absorption Guide rapide.....	11	HU	Abszorberes hűtőszekrény Rövid használati útmutató.....	60
ES	Nevera de absorción Guía rápida.....	15	HR	Apsorpcijski hladnjak Kratke upute za rukovanje.....	65
PT	Frigorífico de absorção Manual do utilizador resumido.....	19	TR	Absorbsiyonlu Buzdolabı Kısa Kullanım Kılavuzu.....	69
IT	Frigorifero ad assorbimento Manuale dell'utente breve.....	23	SL	Absorpcijski hladilnik Kratka navodila za uporabo.....	73
NL	Absorptiekoelkast Korte gebruikershandleiding.....	27	RO	Frigider cu absorbție de gaz Manual scurt de utilizare.....	77
DA	Absorber-køleskab Lynevejledning.....	31	BG	Абсорбиращ хладилник Кратко ръководство за работа.....	81
SV	Absorptionskylskåp Kortfattad användarhandbok.....	35	ET	Absorptsioonkülmik Lühike kasutusjuhend.....	86
NO	Absorbsjonskjøleskap Hurtigveiledning.....	39	EL	Ψυγείο υαραερίου / ρεύματος Συνοπτικό εγχειρίδιο χρήσης.....	90
FI	Absorptiojäähäappipakastin Pikaopas.....	43	LT	Absorbcinis šaldytuvas Trumpas naudojimo vadovas.....	95
PL	Lodówka absorpcyjna Krótka instrukcja obsługi.....	47	LV	Absorbcijas ledusskapis Īsā lietošanas rokasgrāmata.....	99

Copyright

© 2026 Dometic Group. The visual appearance of the contents of this manual is protected by copyright and design law. The underlying technical design and the products contained herein may be protected by design, patent or pending patent. The trademarks mentioned in this manual belong to Dometic Sweden AB. All rights are reserved.

English

1 Important notes

Please read these instructions carefully and follow all instructions, guidelines, and warnings included in this product manual in order to ensure that you install, use, and maintain the product properly at all times. These instructions MUST stay with this product.

By using the product, you hereby confirm that you have read all instructions, guidelines, and warnings carefully and that you understand and agree to abide by the terms and conditions as set forth herein. You agree to use this product only for the intended purpose and application and in accordance with the instructions, guidelines, and warnings as set forth in this product manual as well as in accordance with all applicable laws and regulations. A failure to read and follow the instructions and warnings set forth herein may result in an injury to yourself and others, damage to your product or damage to other property in the vicinity. This product manual, including the instructions, guidelines, and warnings, and related documentation, may be subject to changes and updates. For up-to-date product information, please visit documents.dometic.com.

2 Explanation of symbols

A signal word will identify safety messages and property damage messages, and also will indicate the degree or level of hazard seriousness.



DANGER!

- > Indicates a hazardous situation that, if not avoided, will result in death or serious injury.



WARNING!

- > Indicates a hazardous situation that, if not avoided, could result in death or serious injury.



CAUTION!

- > Indicates a hazardous situation that, if not avoided, could result in minor or moderate injury.



NOTICE!

- > Indicates a situation that, if not avoided, could result in property damage.



- NOTE** Supplementary information for operating the product.

3 Related documents

Find the detailed Operating Manual online at:



RML 10.4G, RML 10.4P
qr.dometic.com/bg1ER9.



RMD 10.5G, RMD 10.5XG,
RMD 10.5P, RMD 10.5XP
qr.dometic.com/bg1EPR.



RMDT 10.5P, RMDT 10.5XP
qr.dometic.com/bg1EQQ.

Find the detailed Installation Manual online at:



RML 10.4G, RML 10.4P
qr.dometic.com/bgcoiz.



RMD 10.5G, RMD 10.5XG,
RMD 10.5P, RMD 10.5XP
qr.dometic.com/bgcojj.



RMDT 10.5P, RMDT 10.5XP
qr.dometic.com/bgcolg.

4 Safety instructions

4.1 General safety



DANGER! Electrocutation hazard

- > Do not touch exposed cables with your bare hands. This applies especially when operating the device from the AC mains.



WARNING! Electrocutation hazard

- > This device may only be repaired by qualified personnel. Inadequate repairs can lead to considerable hazards. Contact an authorized service center in case of repair.
- > Plug the device to sockets that ensure proper connection especially when the device needs to be grounded.



WARNING! Explosion hazard

- > Never open the absorber unit. It is under high pressure and can cause injury if it is opened.



WARNING! Health hazard

- > **For the European Union, UK and Turkey:** This device can be used by children aged from 8 years and above and persons with reduced physical, sensory or mental capabilities or lack of experience and knowledge if they have been given supervision or instruction concerning use of the device in a safe way and understand the hazards involved. **For all other regions:** This device is not intended for use by persons (including children) with reduced physical, sensory or mental capabilities, or lack of experience and knowledge, unless they have been given supervision or instruction concerning use of the device by a person responsible for their safety.
- > Children aged from 3 to 8 years are allowed to load and unload the device.
- > Cleaning and user maintenance shall not be made by children without supervision.
- > Children must be supervised to ensure that they do not play with the device.



WARNING! Risk of child entrapment

- > Ensure that the shelves are mounted and secured in such a way that children cannot climb into the device or lock themselves inside. Only remove the shelves for cleaning purposes.
- > Before disposing of your old device:

- Dismantle the drawers.
- Leave the shelves in the device so that children cannot climb inside.
- Take off the doors.



CAUTION! Risk of injury

- > Do not put your fingers into the hinge.



NOTICE! Damage hazard

- > The device shall not be exposed to rain.
- > Do not lean on the open device door.
- > Protect the device and the cable(s) against heat and moisture.
- > Never pull the plug out of the socket by the cable.
- > During transport, hold the refrigerator only by the housing. Never hold the refrigerator by the absorber unit, cooling fins, gas pipes, door, or control panel.

4.2 Safety when operating the device



WARNING! Electrocutation hazard

- > Do not use the device if the device itself or its connection cables are visibly damaged.
- > Before starting the device, ensure that the power supply cable and plug are dry, and that the plug is free of rust and dirt.



WARNING! Explosion hazard

- > Do not spray aerosols in the vicinity of this refrigerator while it is in operation.
- > Do not store any explosive substances, such as aerosol cans with propellants, in the device.



CAUTION! Health hazard

- > Keep ventilation openings, on the device and in its enclosure or in the built-in structure, clear of obstruction.
- > Do not use mechanical devices or other means to accelerate the defrosting process, other than those recommended by the manufacturer.
- > Do not open or damage the refrigerant circuit under any circumstances.
- > Do not use electrical devices inside the device unless they are recommended by the manufacturer for that purpose.
- > If the device is left empty for long periods:
 - Switch off the device.
 - Defrost the device.

- Clean and dry the device.
- Leave the door(s) open to prevent mold developing within the device. If available, put the door(s) into the storage position.



CAUTION! Risk of injury

- > Do not use or store flammable materials in or near this device.
- > Do not place any objects on or against this device.
- > Do not modify or adapt any of the components in any way.
- > Close and latch the device door before beginning a journey.
- > The cooling system at the back of the device becomes very hot during operation. If the device is equipped with ventilation grilles, protect yourself from contact with hot parts when removing the ventilation grilles.



NOTICE! Damage hazard

- > Only select operation with DC power supply if the vehicle engine is running and providing sufficient voltage, or if you are using a battery monitor.
- > If present, keep the condensate drain clean at all times.
- > If the device has ventilation grilles, do not use a high-pressure cleaner near the ventilation grille when cleaning the vehicle.
- > **Danger of overheating!** Always ensure sufficient ventilation so that the heat generated during operation can dissipate. Ensure that the device is sufficiently far away from walls and other objects so that the air can circulate.
- > Do not fill the interior with ice or fluid.



NOTE If the battery management system of your vehicle shuts down the device to protect the battery, contact your vehicle manufacturer.

4.3 Safety when operating with gas



WARNING! Explosion hazard

- > **Only** operate the device at the pressure shown on the data plate. Only use pressure controllers with a fixed setting which comply with the national regulations.
- > **Only** operate the device on gas while driving if the vehicle manufacturer permits operation of the gas system while driving (see vehicle manual).

- > Check the national requirements for operating the device with gas during driving.
- > **Never** operate the device with gas:
 - At petrol stations
 - In parking garages
 - On ferries
 - While transporting the caravan or motor home with a transport vehicle or tow truck
- > **Never** use a naked flame to check the device for leaks.
- > In case of gas odor:
 - Close the gas supply valve and the cylinder valve.
 - Open all windows and leave the room.
 - Do not operate any electrical switches.
 - Extinguish all open flames.
 - Have the gas system checked by a specialist.
- > **Never** store liquid gas cylinders in unventilated areas or below ground level (funnel shaped holes in the ground).
- > Keep liquid gas cylinders away from direct sunlight.



NOTICE! Damage hazard

- > Only use universal LPG gas, **not** natural gas (see data plate).



NOTE At altitudes above 1000 m, ignition problems may occur. Switch to a different energy source.

5 Intended use

The refrigerator is intended for:

- Installation in motor homes and caravans
- Cooling, deep-freezing and storing food

The refrigerator is **not** suitable for:

- Storing medications
- Storing corrosive substances or substances that contain solvents
- Quick-freezing food

This refrigerator is **not** intended for commercial, retail or household applications.

The frozen compartment is suitable for storing prefrozen food, storing or making ice cream and making ice cubes. It is **not** suitable for freezing previously unfrozen food.

The refrigerator is intended for installation in a piece of cabinetry or an installation niche.

Optimum cooling performance is provided at a maximum humidity of 90 % and at ambient temperatures between:

Climate class SN: 10 ... 32°C

6 Using the refrigerator



NOTE Do not store goods in the refrigerator for the first 4 h after start-up.

Proceed as shown:

- > Switch on the refrigerator: Fig. **1** on page 1
- > Switch off the refrigerator: Fig. **2** on page 1
- > Make settings: Fig. **3** on page 1
- > Set the cooling capacity: Fig. **4** on page 1
- > Position the shelves: Fig. **5** on page 1 to Fig. **6** on page 1
- > Position the shelf at an angle for wine bottles: Fig. **7** on page 2
- > Remove the VG fresh base: Fig. **8** on page 2
- > Insert the VG fresh base: Fig. **9** on page 2
- > Defrost the refrigerator: Fig. **10** on page 2
- > Position the door into storage position: Fig. **11** on page 2
- > Release the refrigerator door: Fig. **12** on page 2
- > Replace the batteries (optional): Fig. **13** on page 2
- > Remove the frozen compartment: Fig. **14** on page 2
- > Clean the gas burner: Fig. **15** on page 2 to Fig. **16** on page 2
- > Position the oven shelves: Fig. **17** on page 2
- > Switch on the oven or grill: Fig. **18** on page 2
- > Set the oven temperature: Fig. **19** on page 2
- > Switch off the oven or grill: Fig. **20** on page 2



Recycling products with batteries, rechargeable batteries, and light sources: Remove any batteries, rechargeable batteries, and light sources before recycling the product. Return defective or used batteries to your retailer or dispose of them at collection points. Do not dispose of any batteries, rechargeable batteries, and light sources with general household waste. If you wish to finally dispose of the product, ask your local recycling center or specialist dealer for details about how to do this in accordance with the applicable disposal regulations. The product can be disposed free of charge.

7 Disposal



CAUTION! Fire hazard

- > This device contains flammable insulation blowing gas.
- > Only have the device removed and disposed of by a specialist.

Deutsch

1 Wichtige Hinweise

Lesen und befolgen Sie bitte alle Anweisungen, Richtlinien und Warnhinweise in diesem Produkthandbuch sorgfältig, um sicherzustellen, dass Sie das Produkt ordnungsgemäß installieren und stets ordnungsgemäß betreiben und warten. Diese Anleitung MUSS bei dem Produkt verbleiben.

Durch die Verwendung des Produktes bestätigen Sie hiermit, dass Sie alle Anweisungen, Richtlinien und Warnhinweise sorgfältig gelesen haben und dass Sie die hierin dargelegten Bestimmungen verstanden haben und ihnen zustimmen. Sie erklären sich damit einverstanden, dieses Produkt nur für den angegebenen Verwendungszweck und gemäß den Anweisungen, Richtlinien und Warnhinweisen dieses Produkthandbuchs sowie gemäß allen geltenden Gesetzen und Vorschriften zu verwenden. Eine Nichtbeachtung der hierin enthaltenen Anweisungen und Warnhinweise kann zu einer Verletzung Ihrer selbst und anderer Personen, zu Schäden an Ihrem Produkt oder zu Schäden an anderem Eigentum in der Umgebung führen. Dieses Produkthandbuch, einschließlich der Anweisungen, Richtlinien und Warnhinweise, sowie die zugehörige Dokumentation können Änderungen und Aktualisierungen unterliegen. Aktuelle Produktinformationen finden Sie unter documents.dometic.com.

2 Erklärung der Symbole

Ein Signalwort kennzeichnet Sicherheits- und Sachschadensmeldungen und gibt zudem den Grad oder das Ausmaß der Gefährdung an.



GEFAHR!

- > Kennzeichnet eine Gefahrensituation, die zum Tod oder schwerer Verletzung führt, wenn die jeweiligen Anweisungen nicht befolgt werden.



WARNUNG!

- > Kennzeichnet eine Gefahrensituation, die zum Tod oder schwerer Verletzung führen könnte, wenn die jeweiligen Anweisungen nicht befolgt werden.



VORSICHT!

- > Kennzeichnet eine Gefahrensituation, die zu geringer oder mittelschwerer Verletzung führen könnte, wenn die jeweiligen Anweisungen nicht befolgt werden.



ACHTUNG!

- > Weist auf eine Situation hin, die, wenn sie nicht vermieden wird, zu Sachschäden führen kann.



HINWEIS Zusätzliche Informationen zur Bedienung des Produktes.

3 Zugehörige Dokumente

Die ausführliche Bedienungsanleitung finden Sie online unter



RML 10.4G, RML 10.4P
qr.dometic.com/bg1ER9.



RMD 10.5G, RMD 10.5XG,
RMD 10.5P, RMD 10.5XP
qr.dometic.com/bg1EPR.



RMDT 10.5P, RMDT 10.5XP
qr.dometic.com/bg1EQQ.

Die ausführliche Montageanleitung finden Sie online unter



RML 10.4G, RML 10.4P
qr.dometic.com/bgcoiz.



RMD 10.5G, RMD 10.5XG,
RMD 10.5P, RMD 10.5XP
qr.dometic.com/bgcojj.



RMDT 10.SP, RMDT 10.XP
qr.dometic.com/bgcolg.

4 Sicherheitshinweise

4.1 Grundlegende Sicherheit



GEFAHR! Gefahr durch Stromschlag

- > Fassen Sie nie mit bloßen Händen an blanken Kabel. Dies gilt vor allem beim Betrieb am Wechselstromnetz.



WARNUNG! Gefahr durch Stromschlag

- > Reparaturen an diesem Gerät dürfen nur von qualifiziertem Personal durchgeführt werden. Durch unsachgemäße Reparaturen können erhebliche Gefahren entstehen. Wenden Sie sich bei Reparaturen an einen autorisierten Kundendienst.
- > Schließen Sie das Gerät an eine Steckdose an, die einen geeigneten Anschluss sicherstellt, insbesondere wenn das Gerät geerdet werden muss.



WARNUNG! Explosionsgefahr

- > Öffnen Sie niemals das Absorberaggregat. Es steht unter hohem Druck und kann Verletzungen verursachen, wenn es geöffnet wird.



WARNUNG! Gesundheitsgefahr

- > **Für die Europäische Union, das Vereinigte Königreich und die Türkei:** Dieses Gerät kann von Kindern ab 8 Jahren und von Personen mit verringerten physischen, sensorischen oder mentalen Fähigkeiten oder Mangel an Erfahrung und/oder Wissen verwendet werden, wenn diese Personen beaufsichtigt werden oder im sicheren Gebrauch des Geräts unterwiesen wurden und die daraus resultierenden Gefahren verstanden haben.
- Für alle anderen Regionen:** Dieses Produkt ist nicht für die Benutzung durch Personen (inkl. Kindern) mit eingeschränkten physischen, sensorischen oder mentalen Fähigkeiten oder fehlender Erfahrung und Kenntnis geeignet, es sei denn, diese werden durch eine für ihre Sicherheit verantwortliche Person beaufsichtigt oder

wurden hinsichtlich der Benutzung des Produkts eingewiesen.

- > Kinder von 3 bis 8 Jahren dürfen das nur Gerät be- und entladen.
- > Reinigung und Benutzerwartung dürfen nicht durch unbeaufsichtigte Kinder durchgeführt werden.
- > Kinder sollten beaufsichtigt werden, um sicherzustellen, dass sie nicht mit dem Gerät spielen.



WARNUNG! Gefahr des Einschließens von Kindern

- > Stellen Sie sicher, dass die Einlegeböden so montiert und gesichert sind, dass Kinder nicht in das Gerät klettern oder sich darin einschließen können. Entfernen Sie die Einlegeböden nur zur Reinigung.
- > Vor der Entsorgung Ihres Altgeräts:
 - Bauen Sie die Schublade aus.
 - Belassen Sie die Einlegeböden im Gerät, sodass Kinder nicht hineinsteigen können.
 - Hängen Sie die Türen aus.



VORSICHT! Verletzungsgefahr

- > Fassen Sie nicht in das Scharnier.



ACHTUNG! Beschädigungsgefahr

- > Das Gerät darf keinem Regen ausgesetzt werden.
- > Lehnen Sie sich nicht an die geöffnete Gerätetür.
- > Schützen Sie das Gerät und die Kabel vor Hitze und Nässe.
- > Ziehen Sie den Stecker nie am Anschlusskabel aus der Steckdose.

4.2 Sicherheit beim Betrieb des Geräts



WARNUNG! Gefahr durch Stromschlag

- > Wenn das Gerät oder die Anschlusskabel sichtbare Beschädigungen aufweisen, darf das Gerät nicht in Betrieb genommen werden.
- > Bevor Sie das Gerät in Betrieb nehmen, vergewissern Sie sich, dass das Stromversorgungskabel und der Stecker trocken sind und der Stecker frei von Rost und Schmutz ist.

**WARNUNG! Explosionsgefahr**

- > Versprühen Sie während des Betriebs keine Aerosole in der Nähe des Kühlschranks.
- > Lagern Sie keine explosionsfähigen Stoffe wie z. B. Sprühdosen mit brennbarem Treibgas im Gerät.

**VORSICHT! Gesundheitsgefahr**

- > Halten Sie die Lüftungsöffnungen frei – sowohl am Gerät und seinem Gehäuse als auch in der Einbaukonsole des Geräts.
- > Verwenden Sie keine mechanischen oder anderen Mittel, um das Abtauen zu beschleunigen – es sei denn, diese werden vom Hersteller empfohlen.
- > Öffnen oder beschädigen Sie auf keinen Fall den Kältemittelkreislauf.
- > Benutzen Sie keine Elektrogeräte innerhalb des Gerätes, außer wenn diese Elektrogeräte vom Hersteller dafür empfohlen werden.
- > Wenn das Gerät über längere Zeiträume leer bleibt:
 - Schalten Sie das Gerät aus.
 - Tauen Sie das Gerät ab.
 - Reinigen und trocknen Sie das Gerät.
 - Lassen Sie die Tür(en) offenstehen, um Schimmelbildung im Gerät zu verhindern. Falls verfügbar, bringen Sie die Tür(en) in die Aufbewahrungsposition.

**VORSICHT! Verletzungsgefahr**

- > Verwenden und lagern Sie keine brennbaren Materialien im Gerät oder in dessen Nähe.
- > Stellen Sie keine Gegenstände auf das Gerät und lehnen Sie keine Gegenstände an das Gerät an.
- > Führen Sie keine Änderungen bzw. Anpassungen an Komponenten durch.
- > Schließen Sie die Gerätetür vor Fahrtbeginn und verriegeln Sie sie.
- > Das Kühlsystem auf der Rückseite des Geräts wird im Betrieb sehr heiß. Falls das Gerät über Lüftungsgitter verfügt ist, schützen Sie sich beim Abnehmen der Lüftungsgitter vor dem Kontakt mit heißen Teilen.

**ACHTUNG! Beschädigungsgefahr**

- > Wählen Sie den Betrieb am Gleichstromnetz nur, wenn der Fahrzeugmotor läuft und die Lichtmaschine ausreichende Spannung liefert oder wenn Sie einen Batteriewächter verwenden.
- > Falls vorhanden, halten Sie den Kondensatablauf stets sauber.

- > Falls das Gerät über Lüftungsgitter verfügt, benutzen Sie bei der Fahrzeugreinigung im Bereich der Lüftungsgitter keinen Wasser-Hochdruckreiniger.
- > **Überhitzungsgefahr!** Achten Sie stets darauf, dass beim Betrieb entstehende Wärme ausreichend abgeführt werden kann. Sorgen Sie dafür, dass das Gerät in ausreichendem Abstand zu Wänden oder Gegenständen steht, sodass die Luft zirkulieren kann.
- > Befüllen Sie den Innenraum nicht mit Flüssigkeiten oder Eis.



HINWEIS Fragen Sie bei Ihrem Fahrzeughersteller nach, ob das Batteriemanagementsystem Ihres Fahrzeugs das Gerät zum Schutz der Batterie abschaltet.

4.3 Sicherheit beim Betrieb mit Gas

**WARNUNG! Explosionsgefahr**

- > **Das Gerät darf ausschließlich** mit dem auf dem Typenschild angegebenen Druck betrieben werden. Verwenden Sie nur festeingestellte Druckregler, die den nationalen Vorschriften entsprechen.
- > **Das Gerät darf während der Fahrt nur** dann mit Gas betrieben werden, wenn der Fahrzeughersteller den Betrieb des Gassystems während der Fahrt erlaubt (siehe Fahrzeughandbuch).
- > Überprüfen Sie die nationalen Anforderungen für den Betrieb des Geräts mit Gas während der Fahrt.
- > **Betreiben Sie das Gerät niemals** mit Gas:
 - an Tankstellen
 - in Parkhäusern
 - auf Fähren
 - während des Transports des Wohnwagens oder Wohnmobils mit einem Transport- oder Abschleppfahrzeug
- > **Prüfen Sie das Gerät niemals** mit einer offenen Flamme auf Undichtigkeit.
- > Bei Gasgeruch:
 - Schließen Sie das Gaszufuhrventil und das Gasflaschenventil.
 - Öffnen Sie alle Fenster und verlassen Sie den Raum.
 - Betätigen Sie keine elektrischen Schalter.
 - Löschen Sie alle offenen Flammen.

- Lassen Sie das Gassystem von einem Fachbetrieb prüfen.
- > **Lagern Sie Flüssiggasflaschen niemals** an unbelüfteten Plätzen oder unterhalb des Bodenniveaus (trichterförmige Erdmulden).
- > Schützen Sie Flüssiggasflaschen vor direkter Sonneneinstrahlung.



ACHTUNG! Beschädigungsgefahr

- > Verwenden Sie nur Universal Autogas, **kein** Erdgas (siehe Typenschild).



HINWEIS In Höhen über 1000 m können Probleme bei der Zündung auftreten. Wechseln Sie auf eine andere Energieart.

5 Bestimmungsgemäßer Gebrauch

Der Kühlschrank ist für folgende Verwendungszwecke vorgesehen:

- Installation in Wohnmobile und Wohnwagen
- Kühlung, Tiefkühlung und Lagerung von Lebensmitteln

Der Kühlschrank ist **nicht** für folgende Verwendungszwecke geeignet:

- Lagerung von Medikamenten
- Lagerung von ätzenden oder lösungsmittelhaltigen Stoffen
- Tiefkühlen von Lebensmitteln

Der Kühlschrank ist **nicht** für den gewerblichen Einsatz oder den Einsatz im Einzelhandel oder im Haushalt vorgesehen.

Das Tiefkühlfach eignet sich für die Aufbewahrung von tiefgefrorenen Lebensmitteln, die Lagerung oder Herstellung von Eiscreme und die Herstellung von Eiswürfeln. Es ist **nicht** geeignet zum Tiefkühlen von Lebensmitteln.

Der Kühlschrank ist für die Installation in einen Schrank oder eine Einbaunische vorgesehen.

Die optimale Kühlleistung wird bei einer maximalen Luftfeuchtigkeit von 90 % und bei Umgebungstemperaturen zwischen:

Klimaklasse SN: 10 ... 32 °C

6 Kühlschrank verwenden



HINWEIS Lagern Sie Waren erst 4 h nach Inbetriebnahme des Kühlschranks ein.

Gehen Sie wie gezeigt vor:

- > Kühlschrank einschalten: Abb. **1** auf Seite 1

- > Kühlschrank ausschalten: Abb. **2** auf Seite 1
- > Einstellungen vornehmen: Abb. **3** auf Seite 1
- > Stellen Sie die Kühlleistung ein: Abb. **4** auf Seite 1
- > Einlegeböden positionieren: Abb. **5** auf Seite 1 bis Abb. **6** auf Seite 1
- > Einlegeböden für Weinflaschen schräg positionieren: Abb. **7** auf Seite 2
- > Lagerfach für frische Lebensmittel entfernen: Abb. **8** auf Seite 2
- > Lagerfach für frische Lebensmittel einsetzen: Abb. **9** auf Seite 2
- > Kühlschrank abtauen: Abb. **10** auf Seite 2
- > Kühlschranktür in Aufbewahrungsstellung positionieren: Abb. **11** auf Seite 2
- > Kühlschranktür entriegeln: Abb. **12** auf Seite 2
- > Batterien ersetzen (optional): Abb. **13** auf Seite 2
- > Tiefkühlfach entnehmen: Abb. **14** auf Seite 2
- > Gasbrenner reinigen: Abb. **15** auf Seite 2 bis Abb. **16** auf Seite 2
- > Backofenroste positionieren: Abb. **17** auf Seite 2
- > Backofen oder Grill einschalten: Abb. **18** auf Seite 2
- > Ofentemperatur einstellen: Abb. **19** auf Seite 2
- > Backofen oder Grill ausschalten: Abb. **20** auf Seite 2

7 Entsorgung



VORSICHT! Brandgefahr

- > Dieses Gerät enthält entzündliches Treibgas zur Isolation.
- > Der Ausbau und die Entsorgung des Geräts dürfen nur durch Fachpersonal vorgenommen werden.



Recycling von Produkten mit Batterien, wiederaufladbaren Batterien und Leuchtmitteln: Entfernen Sie Batterien, wiederaufladbare Batterien und Leuchtmittel, bevor Sie das Produkt recyceln. Geben Sie bitte Ihre defekten oder verbrauchten Batterien beim Händler oder bei einer Sammelstelle ab. Batterien, wiederaufladbare Batterien und Leuchtmittel gehören nicht in den Hausmüll. Wenn Sie das Gerät endgültig entsorgen möchten, informieren Sie sich bitte bei Ihrem Wertstoffhof vor Ort oder bei Ihrem Fachhändler, wie dies gemäß den geltenden Entsorgungsvorschriften zu tun ist. Das Produkt kann kostenlos entsorgt werden.

Français

1 Remarques importantes

Veuillez lire et suivre attentivement l'ensemble des instructions, directives et avertissements figurant dans ce manuel afin d'installer, d'utiliser et d'entretenir le produit correctement à tout moment. Ces instructions DOIVENT rester avec le produit.

En utilisant ce produit, vous confirmez expressément avoir lu attentivement l'ensemble des instructions, directives et avertissements et que vous comprenez et acceptez de respecter les modalités et conditions énoncées dans le présent document. Vous acceptez d'utiliser ce produit uniquement pour l'usage et l'application prévus et conformément aux instructions, directives et avertissements figurant dans le présent manuel, ainsi qu'à toutes les lois et réglementations applicables. En cas de non-respect des instructions et avertissements figurant dans ce manuel, vous risquez de vous blesser ou de blesser d'autres personnes, d'endommager votre produit ou d'endommager d'autres biens à proximité. Le présent manuel produit, y compris les instructions, directives et avertissements, ainsi que la documentation associée peuvent faire l'objet de modifications et de mises à jour. Pour obtenir des informations actualisées sur le produit, consultez le site documents.dometic.com.

2 Signification des symboles

Un mot de signalement identifie les messages relatifs à la sécurité et aux dégâts matériels en indiquant le degré ou le niveau de gravité du danger.



DANGER !

- > Indique une situation dangereuse qui, si elle n'est pas évitée, entraînera des blessures graves, voire mortelles.



AVERTISSEMENT !

- > Indique une situation dangereuse qui, si elle n'est pas évitée, est susceptible d'entraîner des blessures graves, voire mortelles.



ATTENTION !

- > Indique une situation dangereuse qui, si elle n'est pas évitée, est susceptible d'entraîner des blessures légères ou de gravité modérée.



AVIS !

- > Indique une situation dangereuse qui, si elle n'est pas évitée, peut entraîner des dommages matériels.



REMARQUE Informations supplémentaires sur l'utilisation de ce produit.

3 Documents associés

Le manuel d'utilisation détaillé est disponible en ligne à l'adresse



RML 10.4G, RML 10.4P
qr.dometic.com/bg1ER9.



RMD 10.5G, RMD 10.5XG,
RMD 10.5P, RMD 10.5XP
qr.dometic.com/bg1EPR.



RMDT 10.5P, RMDT 10.5XP
qr.dometic.com/bg1EQQ.

Les instructions de montage détaillées sont disponibles en ligne, à l'adresse



RML 10.4G, RML 10.4P
qr.dometic.com/bgcoiz.



RMD 10.5G, RMD 10.5XG,
RMD 10.5P, RMD 10.5XP
qr.dometic.com/bgcojj.



RMDT 10.SP, RMDT 10.5XP
qr.dometic.com/bgcolg.

4.1 Sécurité générale



DANGER ! Risque d'électrocution

- > Ne touchez pas les câbles dénudés à mains nues. Cela est surtout valable en cas de fonctionnement sur secteur.



AVERTISSEMENT ! Risque d'électrocution

- > Seul un personnel qualifié est habilité à effectuer des réparations sur ce dispositif. Des réparations inadéquates peuvent engendrer des risques considérables. Contactez un centre d'entretien agréé si des réparations sont nécessaires.
- > Branchez l'appareil sur des prises permettant un raccordement approprié, en particulier lorsque l'appareil doit être relié à la terre.



AVERTISSEMENT ! Risque d'explosion

- > N'ouvrez jamais l'unité de l'absorbeur. Il se trouve sous haute pression et peut provoquer des blessures s'il est ouvert.



AVERTISSEMENT ! Risque pour la santé

- > **Pour l'Union européenne, le Royaume-Uni et la Turquie :** Cet appareil peut être utilisé par des enfants âgés de 8 ans et plus et des personnes ayant des capacités physiques, sensorielles ou mentales réduites ou un manque d'expérience et de connaissances, s'ils sont sous surveillance ou ont reçu des instructions sur l'utilisation de l'appareil en toute sécurité et comprennent les risques impliqués. **Pour toutes les autres régions :** Cet appareil ne doit pas être utilisé par des personnes (y compris les enfants) souffrant de déficiences physiques, sensorielles ou mentales ou manquant d'expérience ou de connaissances, sauf si une personne garante de leur sécurité les surveille ou leur fournit toutes les instructions adéquates concernant son utilisation.
- > Les enfants âgés de 3 à 8 ans peuvent charger et décharger l'appareil.
- > Le nettoyage et l'entretien ne doivent pas être effectués par des enfants sans surveillance.

- > Les enfants doivent être surveillés pour s'assurer qu'ils ne jouent pas avec l'appareil.



AVERTISSEMENT ! Risque d'enfermement d'enfant

- > Assurez-vous que les étagères sont montées et fixées de manière à ce que les enfants ne puissent pas grimper dans l'appareil ou s'y enfermer à clé. Retirez les clayettes uniquement pour le nettoyage.
- > Avant de mettre au rebut votre ancien appareil :
 - Démontez les tiroirs.
 - Laissez les clayettes dans le produit, afin que les enfants ne puissent pas entrer dedans.
 - Enlevez les portes de leurs gonds.



ATTENTION ! Risque de blessure

- > Ne touchez pas la charnière.



AVIS ! Risque d'endommagement

- > L'appareil ne doit pas être exposé à la pluie.
- > Ne vous appuyez pas sur la porte de l'appareil lorsqu'elle est ouverte.
- > Tenez l'appareil et le ou les câbles à l'abri de la chaleur et de l'humidité.
- > Ne tirez jamais sur le câble de raccordement pour sortir la fiche de la prise.

4.2 Consignes de sécurité concernant le fonctionnement de l'appareil



AVERTISSEMENT ! Risque d'électrocution

- > Ne mettez pas l'appareil en service si celui-ci ou les câbles de raccordement présentent des dommages apparents.
- > Avant de démarrer l'appareil, assurez-vous que le câble d'alimentation et la prise sont secs et que la prise est exempte de rouille et de saletés.



AVERTISSEMENT ! Risque d'explosion

- > Ne pulvérisez pas d'aérosols à proximité du réfrigérateur lorsqu'il fonctionne.
- > Ne stockez aucune substance explosive, telle que des aérosols contenant des gaz combustibles, dans l'appareil.



ATTENTION ! Risque pour la santé

- > Veillez à ce que les orifices de ventilation situés sur l'appareil, dans son boîtier ou dans la structure intégrée ne soient pas obstrués.
- > N'utilisez pas d'appareils mécaniques ou d'autres moyens pour accélérer le processus de dégivrage, outre ceux recommandés par le fabricant.
- > N'ouvrez ou n'endommagez en aucun cas le circuit frigorifique.
- > N'exploitez pas d'appareils électriques dans l'appareil, sauf s'ils sont recommandés par le fabricant pour cet usage.
- > Si l'appareil est laissé vide pendant une longue période :
 - Éteignez l'appareil.
 - Dégivrez l'appareil.
 - Nettoyez et séchez l'appareil.
 - Laissez la ou les portes ouvertes pour éviter que des moisissures ne se développent dans l'appareil. Le cas échéant, placez la ou les portes en position de rangement.



ATTENTION ! Risque de blessure

- > N'utilisez ou ne stockez pas de matériaux inflammables dans cet appareil ou à proximité de celui-ci.
- > Ne placez aucun objet sur ou contre cet appareil.
- > Ne modifiez pas et n'adaptez pas les composants de quelque manière que ce soit.
- > Fermez et verrouillez la porte de l'appareil avant tout trajet.
- > Le système frigorifique situé à l'arrière de l'appareil devient très chaud pendant le fonctionnement. Si l'appareil est équipé de grilles d'aération, protégez-vous contre tout contact avec des pièces brûlantes lors de la dépose de ces grilles.



AVIS ! Risque d'endommagement

- > Sélectionnez le fonctionnement sur courant continu uniquement lorsque le moteur du véhicule tourne et fournit une tension suffisante, ou lorsque vous utilisez un moniteur de batterie.
- > Veillez à ce que l'évacuation de la condensation, s'il y en a, soit toujours propre.
- > Si l'appareil est équipé de grilles d'aération, n'utilisez pas de nettoyeur à haute pression à proximité de la grille d'aération lors du nettoyage du véhicule.

- > **Risque de surchauffe !** Veillez toujours à ce que la chaleur produite lors du fonctionnement puisse se dissiper suffisamment. Veillez à ce que l'appareil se trouve à distance suffisante des murs ou autres objets, de sorte que l'air puisse circuler.
- > Ne remplissez pas l'intérieur du réfrigérateur de substances liquides ou de glace.



REMARQUE Si le système de gestion de la batterie de votre véhicule arrête l'appareil pour protéger la batterie, contactez le fabricant de votre véhicule.

4.3 Sécurité lors du fonctionnement au gaz



AVERTISSEMENT ! Risque d'explosion

- > **Faites uniquement** fonctionner l'appareil à la pression indiquée sur la plaque signalétique. Utilisez uniquement des régulateurs de pression à réglage fixe correspondant aux prescriptions nationales.
- > **Faites uniquement** fonctionner l'appareil au gaz pendant la conduite si le constructeur du véhicule autorise le fonctionnement du système au gaz pendant la conduite (voir le manuel du véhicule).
- > Vérifiez les exigences nationales relatives à l'utilisation de l'appareil au gaz pendant la conduite.
- > **Ne faites jamais** fonctionner l'appareil au gaz :
 - dans une station-service
 - dans des parkings
 - sur des traversiers
 - Durant le déplacement de la caravane ou du camping-car par un véhicule de transport ou une remorqueuse
- > **Ne contrôlez jamais** l'étanchéité de l'appareil à l'aide d'une flamme nue.
- > En cas d'odeur de gaz :
 - Fermez la vanne d'alimentation en gaz sur la vanne de la bouteille.
 - Ouvrez toutes les fenêtres et quittez la pièce.
 - N'opérez aucun interrupteur électrique.
 - Éteignez toutes les flammes nues.
 - Faites contrôler l'installation de gaz par une entreprise spécialisée.
- > **N'entrez jamais** les bouteilles de gaz liquide dans des espaces non aérés ou sous

le niveau du sol (dans des trous en forme d'entonnoir).

- > Protégez les bouteilles de gaz liquide d'un rayonnement solaire direct.



AVIS ! Risque d'endommagement

- > Utilisez uniquement du carburant GPL universel, et **non** du gaz naturel (voir la plaque signalétique).



REMARQUE À des altitudes supérieures à 1000 m, des problèmes d'allumage peuvent survenir. Passez à un autre mode d'énergie.

5 Usage conforme

Le réfrigérateur est adapté à ce qui suit :

- Installation dans des camping-cars et des caravanes
- Le refroidissement, la congélation et le stockage d'aliments

Le réfrigérateur n'est **pas** conçu pour :

- Le stockage de médicaments
- Le stockage de substances corrosives ou contenant des solvants
- La surgélation d'aliments

Ce réfrigérateur n'est **pas** destiné à une utilisation commerciale, de vente au détail ou domestique.

Le compartiment de congélation convient pour le stockage des produits précongelés et pour le stockage ou la préparation de glaces et de glaçons. Il n'est **pas** adapté à la congélation d'aliments précédemment décongelés.

Le réfrigérateur est destiné à être installé dans un meuble ou une cavité dédiée.

Des performances de refroidissement optimales sont assurées à une humidité maximale de 90 % et à des températures ambiantes comprises entre :

Classe climatique SN : 10 ... 32 °C

6 Utilisation du réfrigérateur



REMARQUE Ne stockez pas d'aliments dans le réfrigérateur pendant les 4 h premières heures suivant sa mise en service.

Procédez comme indiqué :

- > Mise en marche du réfrigérateur : fig. **1** à la page 1
- > Arrêt du réfrigérateur : fig. **2** à la page 1
- > Configuration des paramètres : fig. **3** à la page 1
- > Réglez la puissance frigorifique : fig. **4** à la page 1

- > Positionnement des clayettes : fig. **5** à la page 1 à fig. **6** à la page 1
- > Inclinaison de la clayette pour les bouteilles de vin : fig. **7** à la page 2
- > Retrait de la plaque de refroidissement VG : fig. **8** à la page 2
- > Insertion de la plaque de refroidissement VG : fig. **9** à la page 2
- > Dégivrage du réfrigérateur : fig. **10** à la page 2
- > Placement de la porte en position de rangement : fig. **11** à la page 2
- > Déverrouillage de la porte du réfrigérateur : fig. **12** à la page 2
- > Remplacement des batteries (en option) : fig. **13** à la page 2
- > Retirer le compartiment de congélation : fig. **14** à la page 2
- > Nettoyage du brûleur à gaz : fig. **15** à la page 2 à fig. **16** à la page 2
- > Positionnement des grilles du four : fig. **17** à la page 2
- > Mise en marche du four ou du gril : fig. **18** à la page 2
- > Réglage de la température du four : fig. **19** à la page 2
- > Arrêt du four ou du gril : fig. **20** à la page 2

7 Mise au rebut



ATTENTION ! Risque d'incendie

- > Cet appareil contient des gaz volatils inflammables.
- > Cet appareil doit être enlevé et mis au rebut par un spécialiste uniquement.



Recyclage des produits contenant des piles, des batteries et des sources lumineuses rechargeables : Retirez toutes les piles, batteries et sources lumineuses rechargeables avant de recycler le produit. Rapportez les piles défectueuses ou les batteries usagées à votre revendeur ou à un centre de collecte. Les piles, les batteries et les sources lumineuses rechargeables usagées ne sont pas des déchets ménagers. Si vous souhaitez mettre le produit au rebut, contactez le centre de recyclage le plus proche ou votre revendeur spécialisé afin d'être informé des réglementations liées au traitement des déchets. Le produit peut être mis au rebut gratuitement.

Español

1 Notas importantes

Lea atentamente estas instrucciones y siga las indicaciones, directrices y advertencias incluidas en este manual para asegurarse de que instala, utiliza y mantiene correctamente el producto en todo momento. Estas instrucciones DEBEN conservarse junto con este producto.

Al utilizar el producto, usted confirma que ha leído cuidadosamente todas las instrucciones, directrices y advertencias, y que entiende y acepta cumplir los términos y condiciones aquí establecidos. Usted se compromete a utilizar este producto solo para el propósito y la aplicación previstos y de acuerdo con las instrucciones, directrices y advertencias establecidas en este manual del producto, así como de acuerdo con todas las leyes y reglamentos aplicables. La no lectura y observación de las instrucciones y advertencias aquí expuestas puede causarle lesiones a usted o a terceros, daños en el producto o daños en otras propiedades cercanas. Este manual del producto, incluyendo las instrucciones, directrices y advertencias, y la documentación relacionada, pueden estar sujetos a cambios y actualizaciones. Para obtener información actualizada sobre el producto, visite documents.dometic.com.

2 Explicación de los símbolos

Una palabra de advertencia señalará los mensajes de seguridad y de daño material, y también indicará el grado o nivel de gravedad del riesgo.



¡PELIGRO!

- > Indica una situación peligrosa que, de no evitarse, ocasionará la muerte o lesiones graves.



¡ADVERTENCIA!

- > Indica una situación peligrosa que, de no evitarse, puede ocasionar la muerte o lesiones graves.



¡ATENCIÓN!

- > Indica una situación peligrosa que, de no evitarse, puede ocasionar lesiones moderadas o leves.



¡AVISO!

- > Indica una situación peligrosa que, de no evitarse, podría provocar daños materiales.



NOTA Información adicional para el manejo del producto.

3 Documentación relacionada

Consulte las instrucciones de uso completas en línea en



RML 10.4G, RML 10.4P
qr.dometic.com/bg1ER9.



RMD 10.5G, RMD 10.5XG,
RMD 10.5P, RMD 10.5XP
qr.dometic.com/bg1EPR.



RMDT 10.5P, RMDT 10.5XP
qr.dometic.com/bg1EQQ.

Consulte las instrucciones de montaje detalladas en línea en



RML 10.4G, RML 10.4P
qr.dometic.com/bgcojz.



RMD 10.5G, RMD 10.5XG,
RMD 10.5P, RMD 10.5XP
qr.dometic.com/bgcojj.



RMDT 10.5P, RMDT 10.5XP
qr.dometic.com/bgcolg.

4.1 Seguridad general



¡PELIGRO! Riesgo de electrocución

- > No toque los cables sin aislamiento directamente con las manos. Esto rige especialmente en caso de funcionamiento con la red de corriente alterna.



¡ADVERTENCIA! Riesgo de electrocución

- > Solo el personal cualificado puede realizar reparaciones en el dispositivo. Las reparaciones inadecuadas pueden conllevar peligros considerables. Póngase en contacto con un centro de servicio autorizado en caso de reparación.
- > Conecte el aparato a enchufes que garanticen una conexión correcta, sobre todo cuando el aparato requiera una toma de tierra.



¡ADVERTENCIA! Peligro de explosión

- > No abra nunca el grupo absorbedor. Está bajo alta presión y puede causar lesiones si se abre.



¡ADVERTENCIA! Riesgo para la salud

- > **Para la Unión Europea, el Reino Unido y Turquía:** Este aparato puede ser utilizado por menores a partir de 8 años y personas con capacidad física, sensorial o mental reducida, o con falta de experiencia y conocimientos, siempre que lo hagan bajo supervisión o hayan recibido instrucciones relativas al uso del mismo de manera segura y entendiendo los riesgos asociados. **Para todas las demás regiones:** Este aparato no está previsto para que lo usen personas (incluidos niños) con sus capacidades físicas, sensitivas o mentales limitadas o sin la experiencia y los conocimientos pertinentes, siempre y cuando no haya una persona responsable de la seguridad que supervise adecuadamente o explique detalladamente su uso.
- > Los menores de 3 a 8 años pueden introducir y extraer productos del aparato.

- > Los menores no deberán limpiar ni realizar el mantenimiento de usuario sin la debida supervisión.
- > Controle a los niños para asegurarse de que no jueguen con el aparato.



¡ADVERTENCIA! Riesgo de atrapamiento infantil

- > Asegúrese de montar y asegurar los estantes de tal manera que los niños no puedan entrar en el aparato ni quedar encerrados dentro. Retire las repisas solamente para limpiar.
- > Antes de desechar su aparato viejo:
 - Desmonte los cajones.
 - Deje los estantes colocados dentro del aparato para que los niños no puedan entrar en él.
 - Desmonte las puertas.



¡ATENCIÓN! Peligro de lesiones

- > No introduzca la mano en el tope de la tapa.



¡AVISO! Peligro de daños

- > El aparato no debe quedar expuesto a la lluvia.
- > No se apoye en la puerta cuando esté abierta.
- > Proteja el aparato y los cables contra el calor y la humedad.
- > No desenchufe nunca la clavija de la caja de enchufe tirando del cable.

4.2 Seguridad durante el funcionamiento del aparato



¡ADVERTENCIA! Riesgo de electrocución

- > Cuando el aparato o el cable de conexión presenten daños visibles, no debe poner en marcha el aparato.
- > Antes de poner en marcha el aparato, asegúrese de que el cable de alimentación y el enchufe estén secos y que el enchufe no presente óxido ni suciedad.



¡ADVERTENCIA! Peligro de explosión

- > No rocíe aerosoles en las inmediaciones de esta nevera mientras está en funcionamiento.
- > No guarde en el aparato sustancias explosivas, tales como latas de aerosol con gases propelentes.



¡ATENCIÓN! Riesgo para la salud

- > Asegúrese de que las aberturas de ventilación del aparato y de la carcasa, o de la estructura en la que esté empotrado, no queden nunca obstruidas.
- > No utilice dispositivos mecánicos u otros medios para acelerar el proceso de descongelación, salvo los recomendados por el fabricante.
- > No abra ni dañe el circuito de refrigerante bajo ninguna circunstancia.
- > No utilice dispositivos eléctricos en el interior del aparato a no ser que estén recomendados por el fabricante.
- > Si el aparato se deja vacío durante un tiempo prolongado:
 - Desconecte el aparato.
 - Descongele el aparato.
 - Limpie y seque el aparato.
 - Deje las puertas abiertas para evitar que se genere moho dentro del aparato. Si está disponible, coloque las puertas en la posición de almacenaje.



¡ATENCIÓN! Peligro de lesiones

- > No utilice ni almacene sustancias inflamables en el interior del aparato ni cerca de él.
- > No coloque ningún objeto encima del aparato ni apoyado en él.
- > No modifique ni adapte ninguno de los componentes de ninguna manera.
- > Cierre y bloquee la puerta del aparato antes de iniciar un viaje.
- > El sistema de refrigeración situado en la parte trasera del aparato se calienta mucho durante el funcionamiento. Si el aparato cuenta con rejillas de ventilación, protéjase del contacto con las partes calientes al retirar las rejillas de ventilación.



¡AVISO! Peligro de daños

- > Seleccione únicamente el funcionamiento con corriente continua si el motor del vehículo está en marcha y suministra suficiente tensión, o si está utilizando un controlador de batería.
- > Si está presente, mantenga siempre limpio el drenaje de condensado.
- > Si el aparato tiene rejillas de ventilación, no emplee limpiadores de agua a alta presión en el área de la rejilla de ventilación al limpiar el vehículo.
- > **¡Peligro de sobrecalentamiento!**
Asegúrese de que quede garantizada

en todo momento una evacuación adecuada del calor que se genera durante el funcionamiento. Asegúrese de que la nevera guarde la suficiente distancia respecto a paredes u objetos, de forma que el aire pueda circular.

- > No llene el interior con líquidos ni hielo.



NOTA Si el sistema de gestión de la batería de su vehículo apaga el aparato para proteger la batería, póngase en contacto con el fabricante del vehículo.

4.3 Medidas de seguridad en funcionamiento con gas



¡ADVERTENCIA! Peligro de explosión

- > **Únicamente** utilice este aparato con la presión indicada en la etiqueta de tipo. Utilice solo presostatos fijos que cumplan las normativas nacionales.
- > **Solo** está permitido usar el aparato mientras conduce si el fabricante del vehículo permite el funcionamiento del sistema de gas durante la conducción (consulte el manual del vehículo).
- > Compruebe los requisitos nacionales para el funcionamiento del aparato con gas durante la conducción.
- > **No** utilice el aparato en el modo de gas:
 - En gasolineras
 - En aparcamientos
 - En transbordadores
 - Mientras transporta la caravana o la autocaravana con un vehículo tractor o una grúa
- > **No** compruebe nunca la hermeticidad del aparato con fuego abierto.
- > En caso de que detecte olor a gas:
 - Cierre la válvula de suministro de gas y la válvula de las bombonas.
 - Abra todas las ventanas y salga del habitáculo.
 - No accione ningún interruptor eléctrico.
 - Apague todas las llamas.
 - Solicite que una empresa especializada compruebe la instalación de gas.
- > **Nunca** guarde bombonas de gas licuado en lugares sin ventilación ni bajo el nivel del suelo (agujeros en forma de embudo realizados en el suelo).
- > Proteja las bombonas de gas licuado de la luz solar directa.

**¡AVISO! Peligro de daños**

- > Utilice únicamente gas GPL universal, **no** gas natural (consulte la etiqueta de tipo).



NOTA A altitudes superiores a 1000 m, pueden producirse problemas de encendido. Cambie a otro tipo de energía.

5 Uso previsto

La nevera está diseñada para:

- Instalación en caravanas y autocaravanas
- Refrigerar, congelar y almacenar alimentos

La nevera **no** es adecuada para:

- Almacenar medicamentos
- Almacenar sustancias corrosivas o sustancias que contengan disolventes
- Alimentos de congelación rápida

Esta nevera **no** está diseñada para usos comerciales, minoristas o domésticos.

El compartimento para congelados es adecuado para guardar productos precongelados, así como para guardar o hacer helados y cubitos de hielo. **No** es adecuada para congelar alimentos que no estaban congelados con anterioridad.

La nevera está diseñada para instalarse en un armario o en un nicho de instalación.

El rendimiento óptimo de refrigeración se proporciona con una humedad máxima de 90 % y a temperaturas ambiente comprendidas entre:

Clase climática SN: 10 ... 32 °C

6 Uso de la nevera



NOTA No conserve alimentos en la nevera durante las primeras 4 h tras la conexión.

Proceda como se indica:

- > Encendido de la nevera: fig. **1** en la página 1
- > Apagado de la nevera: fig. **2** en la página 1
- > Realización de ajustes: fig. **3** en la página 1
- > Ajuste de la potencia de refrigeración: fig. **4** en la página 1
- > Posicionamiento de los estantes: fig. **5** en la página 1 a fig. **6** en la página 1
- > Posicionamiento inclinado del estante para botellas de vino: fig. **7** en la página 2
- > Extracción de la base VG Fresh Base: fig. **8** en la página 2

- > Colocación de la base VG Fresh Base: fig. **9** en la página 2
- > Descongelación de la nevera: fig. **10** en la página 2
- > Colocación de la puerta en la posición de almacenaje: fig. **11** en la página 2
- > Desbloqueo de la puerta de la nevera: fig. **12** en la página 2
- > Sustitución de las baterías (opcional): fig. **13** en la página 2
- > Extracción del compartimento para congelados: fig. **14** en la página 2
- > Limpieza del quemador de gas: fig. **15** en la página 2 a fig. **16** en la página 2
- > Colocación de los estantes del horno: fig. **17** en la página 2
- > Encendido del horno o la parrilla: fig. **18** en la página 2
- > Ajuste de la temperatura del horno: fig. **19** en la página 2
- > Apagado del horno y de la parrilla: fig. **20** en la página 2

7 Eliminación

**¡ATENCIÓN! Peligro de incendio**

- > El dispositivo contiene gas inflamable para expansión en aislantes.
- > Encargue solamente a un especialista la retirada y eliminación del aparato.



Reciclaje de productos con baterías normales, baterías recargables y fuentes de luz: Quite todas las baterías, baterías recargables y fuentes de luz antes de reciclar el producto. Entregue las baterías defectuosas o usadas en un establecimiento especializado o depositelas en un punto de recogida de residuos. No deseche ninguna batería, batería recargable ni fuente de luz con la basura doméstica. Cuando vaya a desechar definitivamente el producto, infórmese en el centro de reciclaje más cercano o en un distribuidor especializado sobre las normas pertinentes de gestión de residuos. El producto podrá desecharse gratuitamente.

Português

1 Notas importantes

Leia atentamente as presentes instruções e siga todas as instruções, orientações e avisos incluídos neste manual, de modo a garantir a correta instalação, utilização e manutenção do produto. É OBRIGATÓRIO manter estas instruções junto com o produto.

Ao utilizar o produto, está a confirmar que leu atentamente todas as instruções, orientações e avisos, e que compreende e aceita cumprir os termos e condições estabelecidos no presente manual. Aceita utilizar este produto exclusivamente para o fim e a aplicação a que se destina e de acordo com as instruções, orientações e avisos estabelecidos neste manual, assim como de acordo com todas as leis e regulamentos aplicáveis. Caso não leia nem siga as instruções e os avisos aqui estabelecidos, poderá sofrer ferimentos pessoais ou causar ferimentos a terceiros e o produto ou outros materiais nas proximidades poderão ficar danificados. Este manual do produto, incluindo as instruções e os avisos aqui estabelecidos, poderá estar sujeitos a alterações e atualizações. Para consultar as informações atualizadas do produto, visite documents.dometic.com.

2 Explicação dos símbolos

As palavras de advertência identificam mensagens de segurança e mensagens de danos à propriedade, assim como o grau ou nível de seriedade do perigo.



PERIGO!

- > Indica uma situação perigosa que, se não for evitada, resultará em morte ou ferimentos graves.



AVISO!

- > Indica uma situação perigosa que, se não for evitada, pode causar a morte ou ferimentos graves.



PRECAUÇÃO!

- > Indica uma situação perigosa que, se não for evitada, pode causar ferimentos ligeiros ou moderados.



NOTA!

- > Indica uma situação que, se não for evitada, pode causar danos materiais.



OBSERVAÇÃO Informações suplementares para a utilização do produto.

3 Documentos relacionados

O Manual de instruções pormenorizado pode ser consultado online em



RML 10.4G, RML 10.4P
gr.dometic.com/bg1ER9.



RMD 10.5G, RMD 10.5XG,
RMD 10.5P, RMD 10.5XP
gr.dometic.com/bg1EPR.



RMDT 10.5P, RMDT 10.5XP
gr.dometic.com/bg1EQQ.

As instruções de montagem detalhadas podem ser consultadas online em



RML 10.4G, RML 10.4P
gr.dometic.com/bgcoiz.



RMD 10.5G, RMD 10.5XG,
RMD 10.5P, RMD 10.5XP
gr.dometic.com/bgcojj.



RMDT 10.5P, RMDT 10.5XP
gr.dometic.com/bgcolg.

4.1 Princípios básicos de segurança



PERIGO! Risco de eletrocussão

- > Nunca toque em cabos não blindados com as mãos desprotegidas. Isto aplica-se, em especial, durante o funcionamento do aparelho com rede elétrica de corrente alternada.



AVISO! Risco de eletrocussão

- > As reparações neste aparelho apenas podem ser realizadas por pessoal qualificado. Reparções desadequadas podem dar origem a perigos consideráveis. Em caso de reparação, entre em contacto com um centro de assistência técnica autorizado.
- > Ligue o aparelho a tomadas que garantam uma ligação adequada, sobretudo se for necessário instalar o aparelho com ligação à terra.



AVISO! Perigo de explosão

- > Nunca abra o agregado de absorção. Este encontra-se sob elevada pressão e pode originar ferimentos durante a abertura.



AVISO! Risco para a saúde

- > **Para a União Europeia, Reino Unido e Turquia:** Este aparelho pode ser utilizado por crianças a partir dos 8 anos e pessoas com capacidades físicas, sensoriais ou mentais reduzidas ou sem experiência e conhecimento se forem supervisionadas ou receberem instruções sobre a utilização do aparelho de forma segura e compreenderem os perigos implicados. **Para todas as outras regiões:** Este aparelho não foi previsto para ser utilizado por pessoas (incluindo crianças) com capacidades físicas, sensoriais ou mentais reduzidas ou com insuficiente experiência e conhecimento, exceto caso tenham recebido supervisão ou instruções acerca da utilização do aparelho por parte de uma pessoa responsável pela sua segurança.
- > Crianças com idades entre os 3 e os 8 anos podem carregar e descarregar o aparelho.
- > A limpeza e a manutenção não podem ser efetuadas por crianças sem supervisão.
- > As crianças têm de ser supervisionadas, por forma a garantir que não brincam com o aparelho.



AVISO! Risco de as crianças ficarem presas

- > Certifique-se de que as prateleiras estão montadas e fixas de forma a que as crianças não consigam entrar no aparelho nem se tranquem no interior. Remova as prateleiras apenas para fins de limpeza.
- > Antes da eliminação do seu aparelho usado:
 - Desmonte as gavetas.
 - Deixe ficar as prateleiras no aparelho para que as crianças não consigam entrar no mesmo.
 - Retire as portas.



PRECAUÇÃO! Perigo de ferimentos

- > Não mexa no encosto da tampa com os dedos.



NOTA! Risco de danos

- > O aparelho não pode ser exposto à chuva.
- > Não se apoie na porta do aparelho aberta.
- > Proteja o aparelho e o(s) cabo(s) do calor e da humidade.
- > Nunca retire a ficha da tomada puxando pelo cabo.

4.2 Segurança durante o funcionamento do aparelho



AVISO! Risco de eletrocussão

- > Se o aparelho ou o cabo de ligação apresentarem danos visíveis, o aparelho não pode ser colocado em funcionamento.
- > Antes de ligar o aparelho, garanta que o cabo da fonte de alimentação e a ficha estão secas e que a ficha não apresenta ferrugem ou sujidade.



AVISO! Perigo de explosão

- > Não borrifar aerossóis nas proximidades do frigorífico enquanto este estiver em funcionamento.
- > Não guarde no aparelho substâncias com risco de explosão, como, por exemplo, latas de aerossóis com gás inflamável.



PRECAUÇÃO! Risco para a saúde

- > Mantenha as aberturas de ventilação existentes no aparelho e no respetivo compartimento ou na estrutura encastrada sempre desobstruídas.
- > Não utilize ferramentas mecânicas ou outros meios de acelerar o processo

de descongelação para além dos recomendados pelo fabricante.

- > Não abra nem danifique, em caso algum, o circuito de refrigeração.
- > Não utilize aparelhos elétricos dentro do aparelho, exceto se esses aparelhos forem recomendados pelo fabricante para o efeito.
- > Se o aparelho ficar vazio durante longos períodos:
 - Desligue o aparelho.
 - Descongele o aparelho.
 - Limpe e seque o aparelho.
 - Deixe a(s) porta(s) aberta(s) para impedir o crescimento de bolor no interior do aparelho. Se disponível, coloque a(s) porta(s) na posição de armazenamento.



PRECAUÇÃO! Perigo de ferimentos

- > Não utilize nem armazene materiais inflamáveis neste aparelho ou nas suas proximidades.
- > Não pose nenhum objeto em cima deste aparelho nem encoste nada a este aparelho.
- > Não altere nem adapte nenhum dos componentes, seja de que modo for.
- > Antes de iniciar uma viagem, feche e tranque a porta do aparelho.
- > O sistema de refrigeração situado na parte posterior do aparelho aquece muito durante o funcionamento. Se o aparelho estiver equipado com grelhas de ventilação, proteja-se contra o contacto com peças quentes ao remover as grelhas de ventilação.



NOTA! Risco de danos

- > Selecione o funcionamento a corrente contínua apenas se o motor do veículo estiver a trabalhar e fornecer tensão suficiente, ou se estiver a utilizar um monitorizador da bateria.
- > Mantenha a abertura de condensação sempre limpa, caso esteja instalada.
- > Ao limpar o veículo, se o aparelho tiver grelhas de ventilação, não utilize qualquer aparelho de limpeza de alta pressão na zona das grelhas de ventilação.
- > **Perigo de sobreaquecimento!** Certifique-se sempre de que a ventilação é suficiente para que o calor gerado durante o funcionamento seja devidamente dissipado. Certifique-se de que o aparelho está posicionado a uma distância suficiente de paredes ou objetos de modo a que o ar possa circular.

- > Não verta líquidos nem gelo para o interior.



OBSERVAÇÃO Consulte o fabricante do seu veículo para esclarecer se o sistema de gestão de bateria do veículo desliga o aparelho como medida de proteção da bateria.

4.3 Segurança durante o funcionamento a gás



AVISO! Perigo de explosão

- > **Coloque** o aparelho em funcionamento exclusivamente com a pressão indicada na placa de características. Utilize apenas um regulador de pressão com ajuste fixo em conformidade com as normas nacionais.
- > **Coloque** o aparelho em funcionamento a gás durante a condução apenas se o fabricante do veículo permitir o funcionamento do sistema durante a condução (consulte o manual do veículo).
- > Verifique os requisitos nacionais para colocar o aparelho em funcionamento com gás durante a condução.
- > **Nunca** opere o aparelho com gás:
 - em postos de abastecimento
 - em garagens
 - em ferries
 - Durante o transporte da caravana ou da autocaravana num veículo de transporte ou de reboque
- > **Nunca** use uma chama aberta para verificar o aparelho quanto a fugas.
- > Em caso de odor a gás:
 - Feche a válvula do abastecimento de gás e a válvula da botija.
 - Abra todas as janelas e saia do espaço.
 - Não ligue nenhum dos interruptores elétricos.
 - Apague todas as chamas abertas.
 - Solicite a verificação do sistema de gás por um especialista.
- > **Nunca** guarde botijas de gás liquefeito em locais sem ventilação ou abaixo do nível do solo (cavidades no solo em forma de funil).
- > Proteja as botijas de gás liquefeito da luz solar direta.



NOTA! Risco de danos

- > Utilize apenas gás GPL universal e **não** gás natural (consulte a placa de características).



OBSERVAÇÃO Em altitudes acima de 1000 m, podem ocorrer problemas de ignição. Mude para outro tipo de energia.

5 Utilização adequada

O frigorífico é adequado para:

- Instalação em autocaravanas e caravanas
- Refrigeração, ultracongelamento e armazenamento de géneros alimentícios

O frigorífico **não** é adequado para:

- Armazenar medicamentos
- Armazenar substâncias corrosivas ou substâncias que contenham solventes
- Congelar rapidamente alimentos

Este frigorífico **não** é adequado para aplicações comerciais, domésticas ou de comércio grossista.

O compartimento para produtos congelados é adequado para armazenar alimentos pré-congelados, armazenar ou fazer gelado e fazer cubos de gelo. **Não** se destina a congelar géneros alimentícios previamente não congelados.

O frigorífico está concebido para a instalação num móvel ou num nicho de instalação.

O desempenho ótimo de refrigeração é garantido com uma humidade máxima de 90 % e a temperaturas ambiente entre:

Classe climática SN: 10 ... 32 °C

6 Utilizar o frigorífico



OBSERVAÇÃO Não armazene alimentos no frigorífico durante as primeiras 4 h após a colocação em funcionamento.

Proceda como ilustrado:

- > Ligar o frigorífico: fig. **1** na página 1
- > Desligar o frigorífico: fig. **2** na página 1
- > Executar definições: fig. **3** na página 1
- > Ajustar a potência de refrigeração: fig. **4** na página 1
- > Posicionar as prateleiras: fig. **5** na página 1 a fig. **6** na página 1
- > Colocar a prateleira numa posição inclinada para garrafas de vinho: fig. **7** na página 2
- > Remover a base fresca para legumes: fig. **8** na página 2
- > Inserir a base fresca para legumes: fig. **9** na página 2
- > Descongelar o frigorífico: fig. **10** na página 2
- > Colocar a porta do frigorífico na posição de armazenamento: fig. **11** na página 2

- > Libertar a porta do frigorífico: fig. **12** na página 2
- > Substituir as pilhas (opcional): fig. **13** na página 2
- > Remover o compartimento para produtos congelados: fig. **14** na página 2
- > Limpar o aquecedor a gás: fig. **15** na página 2 a fig. **16** na página 2
- > Posicionar as grelhas do forno: fig. **17** na página 2
- > Ligar o forno ou o grelhador: fig. **18** na página 2
- > Definir a temperatura do forno: fig. **19** na página 2
- > Desligar o forno ou o grelhador: fig. **20** na página 2

7 Eliminação



PRECAUÇÃO! Perigo de incêndio

- > Este aparelho contém agente de expansão isolante inflamável.
- > Apenas um especialista pode remover e eliminar o aparelho.



Reciclagem de produtos com pilhas, baterias recarregáveis ou fontes de luz: remova todas as pilhas, baterias recarregáveis e fontes de luz antes de reciclar o produto. Entregue os seus acumuladores danificados ou baterias gastas numa loja ou centro de recolha. As pilhas, baterias recarregáveis e fontes de luz não devem ser eliminadas juntamente com o lixo doméstico. Para eliminar definitivamente o produto, informe-se junto do centro de reciclagem ou distribuidor mais próximo sobre as disposições de eliminação aplicáveis. O produto pode ser eliminado gratuitamente.

Italiano

1 Note importanti

Si prega di leggere attentamente e di seguire tutte le istruzioni, le linee guida e le avvertenze incluse in questo manuale del prodotto, al fine di garantire che il prodotto venga sempre installato, utilizzato e mantenuto nel modo corretto. Queste istruzioni DEVONO essere conservate insieme al prodotto.

Utilizzando il prodotto, l'utente conferma di aver letto attentamente tutte le istruzioni, le linee guida e le avvertenze e di aver compreso e accettato di rispettare i termini e le condizioni qui espressamente indicati. L'utente accetta di utilizzare questo prodotto solo per lo scopo e l'applicazione previsti e in conformità alle istruzioni, le linee guida e le avvertenze indicate nel presente manuale del prodotto, nonché in conformità alle leggi e ai regolamenti applicabili. La mancata lettura e osservanza delle istruzioni e delle avvertenze qui espressamente indicate può causare lesioni personali e a terzi, danni al prodotto o ad altre proprietà nelle vicinanze. Il presente manuale del prodotto, comprese le istruzioni, le linee guida e le avvertenze e la relativa documentazione possono essere soggetti a modifiche e aggiornamenti. Per informazioni aggiornate sul prodotto, visitare documents.dometic.com.

2 Spiegazione dei simboli

Il termine presente nella segnalazione identifica i messaggi di sicurezza e quelli relativi al danneggiamento della proprietà, oltre a indicare il grado o livello di gravità del rischio.



PERICOLO!

- > Indica una situazione di pericolo che, se non evitata, provoca lesioni gravi o mortali.



AVVERTENZA!

- > Indica una situazione di pericolo che, se non evitata, potrebbe provocare lesioni gravi o mortali.



ATTENZIONE!

- > Indica una situazione di pericolo che, se non evitata, potrebbe provocare lesioni di entità lieve o moderata.



AVVISO!

- > Indica una situazione di pericolo che, se non evitata, può provocare danni alle cose.



NOTA Informazioni supplementari relative al funzionamento del prodotto.

3 Documenti correlati

Le istruzioni per l'uso dettagliate sono disponibili online all'indirizzo



RML 10.4G, RML 10.4P
qr.dometic.com/bg1ER9.



RMD 10.5G, RMD 10.5XG,
RMD 10.5P, RMD 10.5XP
qr.dometic.com/bg1EPR.



RMDT 10.5P, RMDT 10.5XP
qr.dometic.com/bg1EQQ.

Indicazioni di montaggio dettagliate sono disponibili online all'indirizzo:



RML 10.4G, RML 10.4P
qr.dometic.com/bgcoiz.



RMD 10.5G, RMD 10.5XG,
RMD 10.5P, RMD 10.5XP
qr.dometic.com/bgcoij.



RMDT 10.SP, RMDT 10.5XP
qr.dometic.com/bgcolg.

4.1 Sicurezza generale



PERICOLO! Pericolo di scosse elettriche

- > Non toccare mai i cavi esposti a mani nude. Questo vale soprattutto per il funzionamento con rete di alimentazione CA.



AVVERTENZA! Pericolo di scosse elettriche

- > Questo apparecchio può essere riparato solo da personale qualificato. Riparazioni eseguite non correttamente possono creare considerevoli rischi. Per le riparazioni contattare un centro di assistenza autorizzato.
- > Collegare l'apparecchio a prese che garantiscano una connessione adeguata, soprattutto quando l'apparecchio deve essere collegato alla massa.



AVVERTENZA! Pericolo di esplosione

- > Non aprire mai il gruppo di assorbimento perché è sotto alta pressione e, se aperto, può causare lesioni.



AVVERTENZA! Pericolo per la salute

- > **Per l'Unione Europea, il Regno Unito e la Turchia:** Questo apparecchio può essere utilizzato da bambini di età superiore a 8 anni, da persone con ridotte capacità fisiche, sensoriali o mentali o da persone inesperte o prive di conoscenze specifiche solo se sorvegliate o preventivamente istruite sull'impiego dell'apparecchio in sicurezza e se informate dei pericoli legati al prodotto stesso. **Per tutte le altre regioni:** Questo apparecchio non è adatto per essere impiegato da persone (bambini inclusi) con ridotte capacità fisiche, sensoriali o psichiche o prive di esperienza e di conoscenze specifiche, a meno che non siano sorvegliate da una persona competente o non siano state adeguatamente istruite sull'impiego dell'apparecchio da parte di una persona addetta alla sicurezza.
- > I bambini dai 3 agli 8 anni possono caricare e scaricare l'apparecchio.

- > La pulizia e la manutenzione non devono essere eseguite da bambini senza la presenza di un adulto.
- > Controllare che i bambini non giochino con questo apparecchio.



AVVERTENZA! Rischio di intrappolamento per i bambini

- > Assicurarsi che le griglie siano montate e fissate in modo tale che i bambini non possano salire sull'apparecchio o chiudersi all'interno. Estrarre i ripiani soltanto per la pulizia.
- > Prima di smaltire il vecchio apparecchio:
 - Smontare il cassetto.
 - Lasciare i ripiani all'interno del dispositivo in modo che i bambini non possano usarli come mezzi di salita.
 - Rimuovere le porte.



ATTENZIONE! Rischio di lesioni

- > Non mettere le dita nella cerniera.



AVVISO! Rischio di danni

- > Non esporre l'apparecchio alla pioggia.
- > Non appoggiarsi sulla porta dell'apparecchio aperta.
- > Proteggere l'apparecchio e il/i cavo/i dal caldo e dall'umidità.
- > Non estrarre mai la spina dalla presa tirando il cavo.

4.2 Sicurezza durante il funzionamento dell'apparecchio



AVVERTENZA! Pericolo di scosse elettriche

- > Se i cavi di collegamento o l'apparecchio presentano danni visibili, non mettere in funzione l'apparecchio.
- > Prima di usare l'apparecchio, assicurarsi che il cavo di alimentazione e la spina siano asciutti e che la spina sia priva di ruggine e sporcizia.



AVVERTENZA! Pericolo di esplosione

- > Non spruzzare aerosol in prossimità di questo frigorifero mentre è in funzione.
- > Non conservare sostanze esplosive nell'apparecchio, come bombolette spray con gas propellente.



ATTENZIONE! Pericolo per la salute

- > Mantenere libere da ostruzioni le aperture di ventilazione sull'apparecchio, nel suo involucro o nella struttura incorporata.
- > Non utilizzare apparecchi meccanici o altri mezzi per accelerare il processo di sbrinamento, diversi da quelli raccomandati dal fabbricante.
- > Non aprire o danneggiare in nessun caso il circuito di raffreddamento.
- > Non utilizzare apparecchi elettrici all'interno del frigorifero, ad eccezione di quelli consigliati dal produttore.
- > Se l'apparecchio viene lasciato vuoto per lunghi periodi:
 - Spegnerne l'apparecchio.
 - Sbrinare l'apparecchio.
 - Pulire e asciugare l'apparecchio.
 - Lasciare la/le porta/e aperta/e per evitare lo sviluppo di muffe all'interno dell'apparecchio. Se possibile, posizionare le porte in posizione di stoccaggio.



ATTENZIONE! Rischio di lesioni

- > Non utilizzare o conservare materiali infiammabili nell'apparecchio o nelle sue vicinanze.
- > Non collocare oggetti sopra o contro l'apparecchio.
- > Non modificare o adattare alcun componente in alcun modo.
- > Chiudere e bloccare la porta dell'apparecchio prima di mettersi in marcia.
- > Il sistema di raffreddamento sul lato posteriore dell'apparecchio diventa molto caldo durante il funzionamento. Se l'apparecchio è dotato di griglie di ventilazione, proteggersi dal contatto con parti calde durante la rimozione delle griglie.



AVVISO! Rischio di danni

- > Selezionare il funzionamento a corrente continua solo se il motore del veicolo è in funzione e fornisce sufficiente tensione o se si utilizza un monitor batteria.
- > Se presente, mantenere lo scarico della condensa sempre pulito.
- > Se l'apparecchio è dotato di griglie di ventilazione, non utilizzare un'idropulitrice nei pressi della griglia durante la pulizia del veicolo.
- > **Pericolo di surriscaldamento!** Assicurarsi sempre che il calore generato durante

il funzionamento possa fuoriuscire liberamente. Assicurarsi che la distanza fra il frigorifero e le pareti o altri oggetti sia tale da permettere all'aria di circolare liberamente.

- > Non versare nessun tipo di liquido o ghiaccio all'interno.



NOTA Rivolgersi al fabbricante del veicolo se il sistema di gestione della batteria del veicolo in questione spegne l'apparecchio per proteggere la batteria.

4.3 Sicurezza durante il funzionamento a gas



AVVERTENZA! Pericolo di esplosione

- > **Far funzionare l'apparecchio esclusivamente** con la pressione indicata sul tipo di etichetta. Utilizzare solo regolatori di pressione, a taratura fissa, conformi alle norme nazionali.
- > **Durante la marcia far funzionare l'apparecchio esclusivamente** a gas, se il fabbricante del veicolo permette l'utilizzo dell'impianto a gas durante la marcia (consultare il manuale del veicolo).
- > Controllare i requisiti nazionali per il funzionamento dell'apparecchio con il gas durante la marcia.
- > **Non far mai** funzionare l'apparecchio con il gas:
 - nei distributori di benzina
 - nei garage di parcheggio
 - sui traghetti
 - Durante il trasporto del camper o caravan con un veicolo di trasporto o un carroattrezzi
- > **Non usare mai** fiamme libere per controllare eventuali difetti di tenuta dell'apparecchio.
- > In caso di odore di gas:
 - Chiudere la valvola di alimentazione del gas e la valvola della bombola.
 - Aprire tutte le finestre e abbandonare la stanza.
 - Non azionare alcun interruttore elettrico.
 - Estinguere eventuali fiamme libere.
 - Far verificare l'impianto a gas da un esperto autorizzato.
- > **Non conservare mai** le bombole di gas liquido in luoghi non aerati o al di sotto del livello del terreno (avvallamenti del terreno a forma di imbuto).

- > Tenere le bombole di gas liquido lontano dalla luce diretta del sole.



AVVISO! Rischio di danni

- > Utilizzare solo gas GPL universale, **non** gas naturale (vedere il tipo di etichetta).



NOTA Ad altitudini superiori a 1000 m, potrebbero verificarsi problemi di accensione. Passare a un altro tipo di energia.

5 Destinazione d'uso

Il frigorifero è destinato a:

- Installazione in camper e caravan
- refrigerare, congelare e conservare alimenti.

Il frigorifero **non** è adatto per:

- conservazione di medicinali
- conservazione di sostanze corrosive o sostanze contenenti solventi
- il congelamento rapido degli alimenti

Questo frigorifero **non** è destinato ad applicazioni commerciali, domestiche o di vendita al dettaglio.

Gli scomparti per prodotti congelati sono adatti alla conservazione di alimenti presurgelati, alla conservazione o alla produzione di gelato e alla produzione di cubetti di ghiaccio. **Non** è adatto per congelare alimenti.

Il frigorifero è destinato all'installazione in un mobile o in una nicchia di installazione.

Le prestazioni ottimali di raffreddamento sono garantite con un'umidità massima del 90 % e a temperature ambiente comprese tra:

Classe climatica SN: 10 ... 32 °C

6 Impiego del frigorifero



NOTA Non conservare alimenti nel frigorifero nelle prime 4 h di funzionamento dopo l'accensione.

Procedere come indicato:

- > Accendere il frigorifero: fig. **1** alla pagina 1
- > Spegnerlo il frigorifero: fig. **2** alla pagina 1
- > Selezionare le impostazioni: fig. **3** alla pagina 1
- > Impostazione della capacità di raffreddamento: fig. **4** alla pagina 1
- > Posizionare i ripiani: dalla fig. **5** alla pagina 1 alla fig. **6** alla pagina 1
- > Posizionamento del ripiano inclinato per le bottiglie di vino: fig. **7** alla pagina 2

- > Rimuovere il fondo per alimenti freschi: fig. **8** alla pagina 2
- > Inserire il fondo per alimenti freschi: fig. **9** alla pagina 2
- > Sbrinare il frigorifero: fig. **10** alla pagina 2
- > Posizionare la porta in posizione di stoccaggio: fig. **11** alla pagina 2
- > Sbloccare la porta del frigorifero: fig. **12** alla pagina 2
- > Sostituire le batterie (opzionale): fig. **13** alla pagina 2
- > Rimuovere lo scomparto per prodotti congelati: fig. **14** alla pagina 2
- > Pulire il bruciatore a gas: dalla fig. **15** alla pagina 2 alla fig. **16** alla pagina 2
- > Posizionare i ripiani del forno: fig. **17** alla pagina 2
- > Accendere il forno o il grill: fig. **18** alla pagina 2
- > Impostare la temperatura del forno: fig. **19** alla pagina 2
- > Spegnerlo il forno o il grill: fig. **20** alla pagina 2

7 Smaltimento



ATTENZIONE! Pericolo di incendio

- > Questo apparecchio contiene gas espandente isolante infiammabile.
- > Far rimuovere e smaltire l'apparecchio soltanto da un tecnico specializzato.



Riciclaggio di prodotti con batterie, batterie ricaricabili e fonti di luce: Rimuovere tutte le batterie, le batterie ricaricabili e le fonti di luce prima di riciclare il prodotto. Consegnare gli accumulatori difettosi o le batterie usate al rivenditore o presso un centro di raccolta. Non smaltire le batterie, le batterie ricaricabili e le fonti di luce insieme ai rifiuti domestici generici. Per smaltire definitivamente il prodotto, informarsi presso il centro di riciclaggio più vicino o presso il proprio distributore specializzato sulle norme relative allo smaltimento. È possibile smaltire il prodotto gratuitamente.

Nederlands

1 Belangrijke opmerkingen

Lees deze gebruiksaanwijzing zorgvuldig door en volg alle instructies, richtlijnen en waarschuwingen in deze handleiding op om ervoor te zorgen dat u het product te allen tijde op de juiste manier installeert, gebruikt en onderhoudt. Deze gebruiksaanwijzing MOET bij dit product worden bewaard.

Door het product te gebruiken, bevestigt u hierbij dat u alle instructies, richtlijnen en waarschuwingen zorgvuldig hebt gelezen en dat u de voorwaarden zoals hierin beschreven begrijpt en accepteert. U gaat ermee akkoord dit product alleen te gebruiken voor het beoogde doel en de beoogde toepassing en in overeenstemming met de instructies, richtlijnen en waarschuwingen zoals beschreven in deze gebruiksaanwijzing en in overeenstemming met de geldende wet- en regelgeving. Het niet lezen en opvolgen van de hierin beschreven instructies en waarschuwingen kan leiden tot letsel voor uzelf en anderen, schade aan uw product of schade aan andere eigendommen in de omgeving. Deze gebruiksaanwijzing, met inbegrip van de instructies, richtlijnen en waarschuwingen, en de bijbehorende documentatie kan onderhevig zijn aan wijzigingen en updates. Voor de recentste productinformatie, bezoek documents.dometic.com.

2 Verklaring van de symbolen

Een signaalwoord geeft informatie over veiligheid en eigendomsschade en geeft de mate of ernst van het gevaar aan.



GEVAAR!

- > Duidt op een gevaarlijke situatie die, indien deze niet wordt voorkomen, ernstig letsel of de dood tot gevolg heeft.



WAARSCHUWING!

- > Duidt op een gevaarlijke situatie die, indien deze niet wordt voorkomen, ernstig letsel of de dood tot gevolg kan hebben.



VOORZICHTIG!

- > Duidt op een gevaarlijke situatie die, indien deze niet wordt voorkomen, licht of matig letsel tot gevolg kan hebben.



LET OP!

- > Duidt op een situatie die, indien deze niet wordt voorkomen, kan leiden tot materiële schade.



INSTRUCTIE Aanvullende informatie voor het gebruik van het product.

3 Bijbehorende documenten

De gedetailleerde gebruiksaanwijzing is online te vinden op



RML 10.4G, RML 10.4P
qr.dometic.com/bg1ER9.



RMD 10.5G, RMD 10.5XG,
RMD 10.5P, RMD 10.5XP
qr.dometic.com/bg1EPR.



RMDT 10.5P, RMDT 10.5XP
qr.dometic.com/bg1EQQ.

De gedetailleerde installatiehandleiding is online te vinden op



RML 10.4G, RML 10.4P
qr.dometic.com/bgcoiz.



RMD 10.5G, RMD 10.5XG,
RMD 10.5P, RMD 10.5XP
qr.dometic.com/bgcojj.



RMDT 10.SP, RMDT 10.5XP
qr.dometic.com/bgcolg.

4.1 Algemene veiligheid



GEVAAR! Gevaar voor elektrische schokken

- > Raak blanke leidingen nooit met blote handen aan. Dit geldt vooral bij gebruik op het wisselstroomnet.



WAARSCHUWING! Gevaar voor elektrische schokken

- > Dit toestel mag uitsluitend worden gerepareerd door bevoegd personeel. Ongeëugde reparaties kunnen aanzienlijke gevaren tot gevolg hebben. Neem in geval van reparatie contact op met een geautoriseerd servicecentrum.
- > Sluit het toestel aan op contactdozen die een goede verbinding garanderen, met name wanneer het toestel moet worden geaard.



WAARSCHUWING! Explosiegevaar

- > Open het absorptieaggregaat nooit. Het staat onder hoge druk en kan letsel veroorzaken, als het wordt geopend.



WAARSCHUWING! Gevaar voor de gezondheid

- > **Voor de Europese Unie, het Verenigd Koninkrijk en Turkije:** Dit toestel mag worden gebruikt door kinderen vanaf 8 jaar en ouder evenals door personen met verminderd fysiek, zintuiglijk of mentaal vermogen of gebrek aan kennis en ervaring, mits zij onder toezicht staan of zijn geïnstrueerd in het veilig gebruik van het toestel en zij inzicht hebben in de gevaren die het gebruik ervan met zich meebrengt. **Voor alle andere regio's:** Dit toestel mag niet worden gebruikt door personen (inclusief kinderen) met een lichamelijke, zintuiglijke of geestelijke beperking of gebrek aan ervaring of kennis, tenzij zij onder toezicht staan of zijn geïnstrueerd in het gebruik van het toestel door een volwassene die verantwoordelijk is voor hun veiligheid.
- > Kinderen van 3 tot 8 jaar mogen het toestel in- en uitruimen.

- > Reiniging en gebruikersonderhoud mogen niet door kinderen zonder toezicht worden uitgevoerd.
- > Kinderen moeten onder toezicht staan om te garanderen dat ze niet met het toestel spelen.



WAARSCHUWING! Gevaar voor insluiting van kinderen

- > Zorg ervoor dat de bakken zodanig zijn gemonteerd en vastgezet dat kinderen niet in het toestel kunnen klimmen of zichzelf in het toestel kunnen opsluiten. Verwijder de legplanken alleen voor reiniging.
- > Voor het afvoeren van uw oude toestel:
 - Demonteer de laden.
 - Laat de legplanken in het apparaat, zodat kinderen er niet in kunnen klimmen.
 - Haak de deuren uit.



VOORZICHTIG! Gevaar voor letsel

- > Grijp niet in het scharnier.



LET OP! Gevaar voor schade

- > Het toestel mag niet aan regen worden blootgesteld.
- > Leun niet op de geopende toesteldeur.
- > Bescherm het toestel en de kabel(s) tegen hitte en vocht.
- > Trek de stekker nooit aan de kabel uit het stopcontact.

4.2 Veiligheid bij gebruik van het toestel



WAARSCHUWING! Gevaar voor elektrische schokken

- > Als het toestel of de aansluitkabel zichtbaar beschadigd zijn, mag het toestel niet worden gebruikt.
- > Zorg er voordat u het toestel start voor dat het netsnoer en de stekker droog zijn en dat de stekker vrij is van roest en vuil.



WAARSCHUWING! Explosiegevaar

- > Spuit niet met spuitbussen in de buurt van deze koelkast als hij in gebruik is.
- > Bewaar geen explosiegevaarlijke stoffen, zoals spuitbussen met brandbaar drijfgas, in het toestel.



VOORZICHTIG! Gevaar voor de gezondheid

- > Houd de ventilatieopeningen op het toestel en in de behuizing van het toestel of in de inbouwconstructie vrij.
- > Gebruik geen mechanische apparaten of andere middelen om het ontdooiproces te versnellen dan de door de fabrikant aanbevolen middelen.
- > Open of beschadig in geen geval de koelkring.
- > Gebruik geen elektrische apparaten in het koeltoestel, behalve als deze elektrische apparaten daarvoor door de fabrikant worden aanbevolen.
- > Als het toestel voor een langere periode leeg wordt gehouden:
 - Schakel het toestel uit.
 - Ontdooi het toestel.
 - Reinig en droog het toestel.
 - Laat de deur(en) open om schimmelvorming in het toestel te voorkomen. Zet de deur(en), indien beschikbaar, in de opslagpositie.



VOORZICHTIG! Gevaar voor letsel

- > Gebruik of bewaar geen ontvlambare materialen in of in de buurt van dit toestel.
- > Plaats geen voorwerpen op of tegen het toestel.
- > Bewerk de componenten niet zelf en maak geen aanpassingen.
- > Sluit en vergrendel het toestel voordat u gaat rijden.
- > Het koelsysteem aan de achterzijde van het toestel wordt tijdens het gebruik zeer heet. Als het toestel is uitgerust met ventilatieroosters, bescherm uzelf dan tegen contact met warme onderdelen wanneer u de ventilatieroosters verwijdert.



LET OP! Gevaar voor schade

- > Kies uitsluitend voor het gebruik met gelijkstroom als de voertuigmotor draait en de dynamo voldoende spanning levert of als u een accumulator gebruikt.
- > Houd de condensafvoer, indien aanwezig, altijd schoon.
- > Gebruik voor de reiniging van het voertuig geen hogedrukreiniger rond het ventilatierooster als het toestel ventilatieroosters heeft.
- > **Gevaar voor oververhitting!** Let er altijd op dat de warmte die bij het gebruik ontstaat

goed afgevoerd kan worden. Zorg ervoor dat het koeltoestel op voldoende afstand tot wanden en voorwerpen staat, zodat de lucht kan circuleren.

- > Vul het interieur niet met vloestoffen of ijs.



INSTRUCTIE Als het accubeheersysteem van uw voertuig het toestel uitschakelt om de accu te beschermen, neem dan contact op met de voertuigfabrikant.

4.3 Veiligheid tijdens het werken met gas



WAARSCHUWING! Explosiegevaar

- > **Gebruik het toestel uitsluitend** met de op het typeplaatje aangegeven druk. Gebruik alleen vast ingestelde drukregelaars die voldoen aan de nationale voorschriften.
- > **Gebruik het toestel alleen** op gas terwijl u rijdt als de fabrikant van het voertuig gebruik van het gassysteem toelaat tijdens het rijden (zie voertuighandleiding).
- > Controleer de nationale voorschriften voor het gebruik van het toestel op gas tijdens het rijden.
- > **Gebruik het toestel nooit** met gas:
 - Op tankstations
 - In parkeergarages
 - Op veerboten
 - Tijdens transport van de caravan of camper met een transport- of sleepwagen
- > **Controleer het toestel nooit** met open vuur op lekkage.
- > In geval van gasgeur:
 - Sluit de gastoevoer kraan en de cilinderklep.
 - Open alle ramen en verlaat de ruimte.
 - Gebruik geen elektrische schakelaars.
 - Doof eventueel open vuur.
 - Laat de gasinstallatie door een vakbedrijf controleren.
- > **Bewaar de flessen met vloeibaar gas nooit** op niet-geventileerde plaatsen of onder grondniveau (trechervormige kuilen in de grond).
- > Bescherm flessen met vloeibaar gas tegen directe zonnestralen.



LET OP! Gevaar voor schade

- > Gebruik alleen universeel LPG-gas, **geen** aardgas (zie gegevensplaatje).



INSTRUCTIE Op hoogtes boven 1000 m kunnen zich contactstoringen voordoen. Ga over op een andere energiebron.

5 Beoogd gebruik

De koelkast is bestemd voor:

- Installatie in campers en caravans
- Koelen, diepvriezen en bewaren van levensmiddelen

Deze koelkast is **niet** geschikt voor:

- De opslag van geneesmiddelen
- De opslag van corroderende substanties of substanties die oplosmiddelen bevatten
- Snel invriezen van levensmiddelen

Deze koelkast is **niet** bestemd voor commerciële, kleinhandel- en huishoudtoepassingen.

Het vriescompartiment is geschikt voor het bewaren van diepvriesproducten, het bewaren of maken van ijs en het maken van ijsblokjes. Het is **niet** geschikt voor het invriezen van eerder ontdooide levensmiddelen.

De koelkast is bestemd voor inbouw in een keukenkastje of in een inbouwuis.

Optimale koelprestaties worden geleverd bij een maximale luchtvochtigheid van 90 % en bij omgevingstemperaturen tussen:

Klimaatklasse SN: 10 ... 32 °C

6 Koelkast gebruiken



INSTRUCTIE Bewaar de eerste 4 h na starten geen waren in de koelkast.

Ga als volgt te werk:

- > De koelkast inschakelen: afb. **1** op pagina 1
- > De koelkast uitschakelen: afb. **2** op pagina 1
- > Instellingen aanbrengen: afb. **3** op pagina 1
- > Stel het koelvermogen in: afb. **4** op pagina 1
- > Legplanken positioneren: afb. **5** op pagina 1 tot afb. **6** op pagina 1
- > Plaats de legplank in een schuine stand voor wijnflessen: afb. **7** op pagina 2
- > Verwijder de VG-Fresh-bodem: afb. **8** op pagina 2
- > Plaats de VG-Fresh-bodem: afb. **9** op pagina 2
- > Ontdooi de koelkast: afb. **10** op pagina 2
- > Zet de deur in de opslagpositie: afb. **11** op pagina 2
- > Ontgrendel de koelkastdeur: afb. **12** op pagina 2
- > Vervang de batterijen (optioneel): afb. **13** op pagina 2
- > Het vriescompartiment verwijderen afb. **14** op pagina 2

- > Reinig de gasbrander: afb. **15** op pagina 2 tot afb. **16** op pagina 2
- > Plaats de ovenroosters: afb. **17** op pagina 2
- > Schakel de oven of grill in: afb. **18** op pagina 2
- > Stel de oventemperatuur in: afb. **19** op pagina 2
- > Schakel de oven of grill uit: afb. **20** op pagina 2

7 Verwijdering



VOORZICHTIG! Brandgevaar

- > Dit toestel bevat ontvlambaar isolerend blaasgas.
- > Laat het toestel alleen door een specialist verwijderen en afvoeren.



Producten met batterijen, oplaadbare batterijen en lichtbronnen recycleren: Verwijder alle batterijen, oplaadbare batterijen en lichtbronnen voordat u het product laat recycleren. Geef uw defecte accu's of verbruikte batterijen af bij de leverancier of bij een verzamelpunt. Geef accu's en batterijen, oplaadbare batterijen en lichtbronnen niet mee met het huishoudelijke afval. Als u het product definitief weg wilt doen, vraag dan bij het dichtstbijzijnde afvalverwerkingsbedrijf of uw dealer naar de betreffende afvoervoorschriften. Het product kan gratis worden afgevoerd.

Dansk

1 Vigtige henvisninger

Læs og følg alle disse anvisninger, retningslinjer og advarsler i denne produktvejledning grundigt for at sikre, at du altid installerer, bruger og vedligeholder produktet korrekt. Disse anvisninger SKAL opbevares sammen med dette produkt.

Ved at benytte produktet bekræfter du hermed, at du har læst alle anvisninger, retningslinjer og advarsler grundigt, og at du forstår og er indforstået med de vilkår og betingelser, der er fastlagt heri. Du er indforstået med kun at bruge dette produkt til det beregnede formål og anvendelse i overensstemmelse med anvisningerne, retningslinjerne og advarselene i denne produktvejledning samt i overensstemmelse med alle de gældende love og forskrifter. Manglende læsning og ignorering af disse anvisninger og advarsler kan medføre kvæstelser på dig selv og andre, skade på dit produkt eller skade på anden ejendom i nærheden. Der tages forbehold for eventuelle ændringer og opdateringer af denne produktvejledning samt anvisningerne, retningslinjerne og advarselene samt den tilhørende dokumentation. Se documents.dometic.com for de nyeste produktinformationer.

2 Forklaring af symboler

Et signalord vil identificere sikkerhedsmeddelelser og meddelelser om skade på ejendom og vil også angive graden eller niveauet af farens alvor.



FARE!

- > Angiver en farlig situation, som medfører dødsfald eller alvorlig kvæstelse, såfremt den ikke undgås.



ADVARSEL!

- > Angiver en farlig situation, som kan medføre dødsfald eller alvorlig kvæstelse, såfremt den ikke undgås.



FORSIGTIG!

- > Angiver en farlig situation, som kan medføre mindre eller lette kvæstelser, såfremt den ikke undgås.



VIGTIGT!

- > Angiver en situation, som kan medføre materielle skader, såfremt den ikke undgås.



BEMÆRK Supplerende oplysninger om betjening af produktet.

3 Relaterede dokumenter

Du kan finde den detaljerede betjeningsvejledning online på



RML 10.4G, RML 10.4P
gr.dometic.com/bg1E99.



RMD 10.5G, RMD 10.5XG,
RMD 10.5P, RMD 10.5XP
gr.dometic.com/bg1EPR.



RMDT 10.5P, RMDT 10.5XP
gr.dometic.com/bg1EQQ.

Du kan finde den detaljerede monteringsvejledning online på



RML 10.4G, RML 10.4P
gr.dometic.com/bgcoiz.



RMD 10.5G, RMD 10.5XG,
RMD 10.5P, RMD 10.5XP
gr.dometic.com/bgcojj.



RMDT 10.SP, RMDT 10.5XP
qr.dometic.com/bgcolg.

4.1 Grundlæggende sikkerhed



FARE! Fare for elektrisk stød

- > Tag aldrig fat i uisolerede kabler med bare hænder. Dette gælder frem for alt ved tilslutning til vekselstrømnettet.



ADVARSEL! Fare for elektrisk stød

- > Reparationer på dette apparat må kun foretages af fagfolk. Uutilstrækkelige reparationer kan medføre betydelige farer. Kontakt et autoriseret servicecenter, hvis der er behov for reparation.
- > Sæt apparatet i stikdåser, der sikrer en korrekt forbindelse, især når apparatet skal forbindes med jord.



ADVARSEL! Eksplosionsfare

- > Åbn aldrig absorptionsenheden. Det står under tryk og kan forårsage kvæstelser, når det åbnes.



ADVARSEL! Sundhedsfare

- > **For Den Europæiske Union, Storbritannien og Tyrkiet:** Dette apparat kan anvendes af børn over 8 år og personer med nedsatte fysiske, sensoriske eller mentale evner eller manglende erfaring eller viden, hvis de er under opsyn eller er blevet instrueret i sikker brug af apparatet og forstår de involverede farer. **For alle andre regioner:** Dette apparat er ikke beregnet til at blive anvendt af personer (inkl. børn) med nedsatte fysiske, sensoriske eller mentale evner eller manglende erfaring eller viden, medmindre der er sørget for passende opsyn eller udførlig vejledning i brugen af apparatet fra en person, der er ansvarlig for deres sikkerhed.
- > Børn i alderen 3 til 8 år må fylde og tømme apparatet.
- > Rengøring og vedligeholdelse må ikke udføres af børn uden opsyn.
- > Børn skal overvåges for at sikre, at de ikke leger med apparatet.



ADVARSEL! Risiko for, at børn kan blive lukket inde

- > Sørg for, at hylterne er monteret og fastgjort på en sådan måde, at børn ikke kan klatre ind i apparatet eller låse sig inde. Fjern kun hylterne ved rengøring.
- > Før det gamle apparat bortskaffes:
 - Afmontér skuffen.
 - Lad hylterne blive i apparatet, så børn ikke kan gå ind i det.
 - Afmontér dørene.



FORSIGTIG! Fare for kvæstelser

- > Grib ikke ind i hængslet.



VIGTIG! Fare for beskadigelse

- > Apparatet må ikke udsættes for regn.
- > Læn dig ikke op ad apparatets dør, når den er åben.
- > Beskyt apparatet og kablet/kablerne mod varme og fugtighed.
- > Træk aldrig stikket ud af stikdåsen med kablet.

4.2 Sikkerhed under anvendelse af apparatet



ADVARSEL! Fare for elektrisk stød

- > Anvend ikke apparatet, hvis selve apparatet eller dets tilslutningskabler har synlige beskadigelser.
- > Inden du starter apparatet, skal du kontrollere, at strømkablet og stikket er tørre, og at stikket er fri for rust eller snavs.



ADVARSEL! Eksplosionsfare

- > Du må ikke sprøjte med aerosoler i nærheden af dette køleapparat, mens det anvendes.
- > Opbevar ikke eksplosive stoffer, som f.eks. spraydåser med drivgas, i apparatet.



FORSIGTIG! Sundhedsfare

- > Hold ventilationsåbningerne i apparatet og dets indelukke eller indbygningskonstruktion fri for forhindringer.
- > Anvend ikke andre mekaniske instrumenter eller andre midler til at fremskynde afrimningen end dem, der er anbefalet af producenten.
- > Du må under ingen omstændigheder åbne eller beskadige kølekredsløbet.

- > Anvend ikke el-apparater i apparatet, undtagen hvis producenten anbefaler disse el-apparater hertil.
- > Hvis apparatet er tomt i længere tid:
 - Sluk apparatet.
 - Sluk for apparatet.
 - Rengør og tør apparatet.
 - Lad døren(e) være åben/åbne for at forhindre, at der dannes mug i apparatet. Hvis muligt skal døren(e) anbringes i opbevaringsposition.



FORSIGTIG! Fare for kvæstelser

- > Du må ikke anvende eller opbevare brændbare materialer i eller i nærheden af dette apparat.
- > Du må ikke anbringe genstande på eller mod dette apparat.
- > Ingen af komponenterne må på nogen måde ændres eller tilpasses.
- > Luk og lås apparatets dør, før der køres.
- > Kølesystemet på bagsiden af køleskabet bliver meget varmt under driften. Hvis køleskabet er udstyret med ventilationsgitter, skal du beskytte dig mod kontakt med varme dele, når ventilationsgitterne fjernes.



VIGTIGT! Fare for beskadigelse

- > Vælg kun driften med jævnstrøm, hvis køretøjsmotoren kører og leverer tilstrækkelig spænding, eller hvis du anvender en batteriovervågning.
- > Hvis kondensatafløb forefindes, skal det altid holdes rent.
- > Hvis apparatet er udstyret med ventilationsgitter, må der ikke anvendes en højtryksrenser i nærheden af disse ved rengøring af køretøjet.
- > **Fare for overophedning!** Sørg altid for, at varme, der opstår under driften, kan føres tilstrækkeligt bort. Sørg for, at apparatet har tilstrækkelig afstand til vægge og genstande, så luften kan cirkulere.
- > Fyld ikke væsker eller is i det indvendige rum.



BEMÆRK Hvis dit køretøjs batteristyringssystem lukker apparatet ned for at beskytte batteriet, skal du kontakte køretøjsproducenten.

4.3 Sikkerhed under drift med gas



ADVARSEL! Eksplosionsfare

- > **Anvend udelukkende** apparatet med det tryk, der er angivet på typemærkaten. Anvend kun fast indstillede trykreguleringer, der opfylder de nationale forskrifter.
- > **Anvend udelukkende** apparatet på gas under kørsel, hvis køretøjsproducenten tillader betjening af gassystemet under kørsel (se køretøjets betjeningsvejledning).
- > Kontrollér de nationale krav til anvendelse af køleskabet med gas under kørsel.
- > **Anvend aldrig** apparatet med gas:
 - ved benzintanke
 - i parkeringskældere
 - på færger
 - under transport af campingvognen eller autocamperen med et transport- eller bugseringskøretøj
- > **Kontroller aldrig**, om apparatet er utæt, med åben flamme.
- > I tilfælde af gaslugt:
 - Luk gasforsyningsventilen og flaskeventilen.
 - Åbn alle vinduer, og forlad rummet.
 - Tryk ikke på elektrisk kontakter.
 - Sluk alle åbne flammer.
 - Lad en fagvirksomhed kontrollere gasanlægget.
- > **Opbevar aldrig** F-gasflasker på steder, der ikke er ventileret, eller under gulvniveau (tragtformede fordybninger i jorden).
- > Beskyt F-gasflasker mod direkte sollys.



VIGTIGT! Fare for beskadigelse

- > Brug kun universal flaskegas, **ikke** naturgas (se typemærkaten).



BEMÆRK I højder over 1000 m over havets overflade kan der forekomme problemer med tænding. Udskift en anden energitype.

5 Korrekt brug

Køleapparatet er beregnet til:

- Installation i autocampere og campingvogne
- Køling, dybfrysning og opbevaring af mad

Køleapparatet er **ikke** egnet til:

- Opbevaring af medicin
- Opbevaring af korrosive stoffer eller stoffer, som indeholder opløsningsmidler

- Lynnedfrysning af mad

Dette køleapparatet er **ikke** beregnet til erhvervs-mæssige, detailhandelsmæssige eller husholdningsmæssige anvendelser.

Frostrummet er egnet opbevaring af allerede frosne madvarer, opbevaring eller fremstilling af is og isterninger. Det er **ikke** egnet til at fryse madvarer, der ikke før har været frosset.

Køleapparatet er beregnet til indbygning i et møbelstykke eller en monteringsniche.

Optimal køleydelse opnås ved en maksimal luftfugtighed på 90 % og ved omgivelsestemperaturer mellem:

Klimaklasse SN: 10 ... 32 °C



Genbrug af produkter med batterier, genopladelige batterier og lyskilder: Fjern alle batterier, genopladelige batterier og lyskilder, før produktet genbruges. Aflever defekte genopladelige batterier og brugte batterier hos forhandleren eller på et indsamlingssted. Genopladelige og ikke-genopladelige batterier samt lyskilder må ikke bortskaffes sammen med husholdningsaffaldet. Hvis du vil bortskaffe produktet endegyldigt, skal du kontakte den nærmeste genbrugsstation eller specialforhandler for at få de pågældende forskrifter om bortskaffelse. Produktet kan bortskaffes uden gebyr.

6 Anvendelse af køleapparatet



BEMÆRK Opbevar ikke varer i køleskabet i de første 4 h efter ibrugtagningen.

Fortsæt som vist:

- > Tænd for køleskabet: fig. **1** på side 1
- > Sluk for køleskabet: fig. **2** på side 1
- > Foretag indstillinger: fig. **3** på side 1
- > Vælg kølekapaciteten: fig. **4** på side 1
- > Placer hyldeerne: fig. **5** på side 1 til fig. **6** på side 1
- > Placer hylden i en vinkel til vinflasker: fig. **7** på side 2
- > Fjern VG-Fresh-bunden: fig. **8** på side 2
- > Isæt VG-Fresh-bunden: fig. **9** på side 2
- > Afrim køleskabet: fig. **10** på side 2
- > Placer døren i opbevaringspositionen: fig. **11** på side 2
- > Lås køleskabets dør op: fig. **12** på side 2
- > Udskift batterierne (ekstraudstyr): fig. **13** på side 2
- > Fjern rummet til opbevaring af frostvarer: fig. **14** på side 2
- > Rengør gasbrænderen: fig. **15** på side 2 til fig. **16** på side 2
- > Placer ovnhyldeerne: fig. **17** på side 2
- > Tænd for ovn eller grill: fig. **18** på side 2
- > Indstil ovntemperaturen: fig. **19** på side 2
- > Sluk ovnen eller grillen: fig. **20** på side 2

7 Bortskaffelse



FORSIGTIG! Brandfare

- > Dette apparat indeholder brændbar isolerende drivgas.
- > Få kun apparatet fjernet og bortskaffet af en specialist.

Svenska

1 Observera

Läs och följ noggrant alla instruktioner, direktiv och varningar i den här produkthandboken för att säkerställa att du alltid installerar, använder och underhåller produkten på rätt sätt. Dessa instruktioner MÅSTE förvaras tillsammans med produkten.

Genom att använda produkten bekräftar du härmed att du noggrant har läst alla instruktioner, direktiv och varningar och att du förstår och är införstådd med att följa de villkor som anges häri. Du är införstådd med att endast använda denna produkt i avsett syfte och i enlighet med instruktionerna, direktiven och varningarna som anges i denna produkthandbok samt i enlighet med alla gällande lagar och bestämmelser. Om du inte läser och följer instruktionerna och varningarna som anges här kan det leda till personskador på dig eller andra, på produkten eller annan egendom i närheten. Denna produkthandbok, inklusive instruktionerna, direktiven och varningarna samt relaterad information, kan ändras och uppdateras. Aktuell produktinformation finns på documents.dometic.com.

2 Förklaring av symboler

Ett signalord identifierar säkerhetsmeddelanden och meddelanden om egendomsskada och indikerar även farans allvarlighetsgrad.



FARA!

- > Anger en farlig situation som, om den inte kan undvikas, leder till döden eller allvarlig personskada.



VARNING!

- > Anger en farlig situation som, om den inte kan undvikas, kan leda till döden eller allvarlig personskada.



AKTA!

- > Anger en farlig situation som, om den inte kan undvikas, leder till lindrig eller måttlig personskada.



OBSERVERA!

- > Anger en situation som, om den inte kan undvikas, kan leda till materiell skada.



- ANVISNING** Kompletterande information om användning av produkten.

3 Tillhörande dokument

Den fullständiga bruksanvisningen finns online på



RML 10.4G, RML 10.4P
qr.dometic.com/bg1ER9.



RMD 10.5G, RMD 10.5XG,
RMD 10.5P, RMD 10.5XP
qr.dometic.com/bg1EPR.



RMDT 10.5P, RMDT 10.5XP
qr.dometic.com/bg1EQQ.

Den fullständiga monteringsanvisningen finns på



RML 10.4G, RML 10.4P
qr.dometic.com/bgcoiz.



RMD 10.5G, RMD 10.5XG,
RMD 10.5P, RMD 10.5XP
qr.dometic.com/bgcojj.



RMDT 10.5P, RMDT 10.5XP
qr.dometic.com/bgcolq.

4.1 Allmänna säkerhetsanvisningar



FARA! Risk för dödsfall på grund av elektricitet

- > Ta inte tag i avskalade ledningar med händerna. Detta gäller framför allt vid drift via nätnanslutning.



VARNING! Risk för dödsfall på grund av elektricitet

- > Denna apparat får endast repareras av kvalificerad personal. Felaktigt utförda reparationer kan leda till betydande faror. Kontakta ett auktoriserat servicecenter om reparation behövs.
- > Koppla in enheten i uttag som garanterar en korrekt anslutning när enheten behöver jordas.



VARNING! Explosionsrisk

- > Öppna aldrig absorptionsaggregatet. Det står under högt tryck och kan ge upphov till skador om det öppnas.



VARNING! Hälsorisk

- > **För Europeiska unionen, Storbritannien och Turkiet:** Barn från åtta års ålder, personer med nedsatt fysisk, sensorisk eller mental förmåga, eller personer med bristande erfarenhet och kunskaper får använda den här apparaten förutsatt att de hålls under uppsikt eller om de har fått anvisningar om hur man använder den här apparaten på ett säkert sätt och känner till vilka risker som är förknippade med användningen. **För alla andra regioner:** Denna apparat får inte användas av personer (inklusive barn) med nedsatt fysisk, sensorisk eller mental förmåga, eller som inte har erfarenhet eller tillräckliga kunskaper, såvida inte apparaten används under uppsikt eller med tillräcklig vägledning av en person som ansvarar för säkerheten.
- > Barn i åldrarna tre till åtta år får lasta in eller ut varor i eller ur apparaten.
- > Utan uppsikt får barn inte utföra rengörings- eller underhållsarbeten.
- > Barn måste hållas under uppsikt så att de inte leker med apparaten.



VARNING! Risk för att barn fastnar

- > Se till att hyllorna är monterade och säkrade på ett sätt så att barn inte kan klättra in i

apparaten eller låsa in sig. Ta bara bort hyllorna vid rengöring.

- > Innan den gamla apparaten omhändertas:
 - Demontera lådan.
 - Låt hyllorna vara kvar i enheten så att barn inte kan klättra in.
 - Ta bort dörrarna.



AKTA! Risk för personskada

- > Håll fingrarna borta från gångjärnen.



OBSERVERA! Risk för skada

- > Apparaten får inte utsättas för regn.
- > Luta dig inte mot den öppna apparatdörren.
- > Skydda apparaten och kablarna mot värme och fukt.
- > Dra aldrig ut stickkontakten ur uttaget genom att dra i kabeln.

4.2 Säkerhet under användning



VARNING! Risk för dödsfall på grund av elektricitet

- > Om själva apparaten eller anslutningskablarna uppvisar synliga skador får apparaten ej tas i drift.
- > Innan apparaten startas måste du se till att elkabeln och elkontakten är torra och att elkontakten är fri från rost och smuts.



VARNING! Explosionsrisk

- > Spraya inte med aerosoler i närheten av det här kylboxen medan det är i drift.
- > Förvara inga ämnen som kan explodera i apparaten, som t.ex. aerosolburkar med brännbar drivgas.



AKTA! Hälsorisk

- > Kontrollera att ventilationsöppningarna på apparaten och i den inbyggda konstruktionen inte är blockerade.
- > Påskynda inte avfrosthingsprocessen genom att använda mekaniska anordningar eller andra verktyg som tillverkaren inte rekommenderar.
- > Kylkretsloppet får under inga omständigheter öppnas eller skadas.
- > Använd inga elektriska apparater för arbeten inne i kylan. Undantag: apparaterna rekommenderas för sådan användning av tillverkaren.
- > Om apparaten står tom under lång tid:

- Stäng av apparaten.
- Avfrostas apparaten.
- Rengör och torka apparaten.
- Lämna dörrarna öppna för att förhindra att det bildas mögel i apparaten.
Om tillgängliga ska dörrar placeras i förvaringsläget.



AKTA! Risk för personskada

- > Använd eller förvara inte lättantändliga material i eller nära apparaten.
- > Placera inga föremål på eller mot denna apparat.
- > Ändra eller anpassa inte komponenterna på något sätt.
- > Stäng och lås apparatens dörr innan du börjar köra.
- > Kylsystemet på apparatens baksida blir mycket varmt när det är igång. Om apparaten är utrustad med ventilationsgaller ska du skydda dig mot kontakt med varma delar när du tar bort ventilationsgallren.



OBSERVERA! Risk för skada

- > Väij drift med likström endast när fordonets motor är igång och generatorm levererar tillräckligt med spänning, eller när du använder en batterivakt.
- > Kondensatavloppet ska alltid vara rent, i förekommande fall.
- > Om apparaten har ventilationsgaller ska du inte använda högtrycksvätt nära ventilationsgallren.
- > **Risk för överhettning!** Se till att värmen som alstras under användningen kan avledas ordentligt. Det måste finnas tillräckligt stort avstånd mellan apparaten och väggar eller andra föremål så att luft kan cirkulera.
- > Fyll inte kylboxens innandöme med is eller vätskor.



ANVISNING Kontakta fordonstillverkaren om fordonets batterihanteringsystemet stänger av apparaten för att skydda batteriet.

4.3 Säkerhet vid användning av gasol



VARNING! Explosionsrisk

- > **Använd** apparaten endast med korrekt tryck enligt typetiketten. Använd endast fast inställda tryckregulatorer som motsvarar nationella föreskrifter.

- > **Använd** apparaten endast med gasol under körning om fordonstillverkaren tillåter användning av gassystemet under körning (se fordonets bruksanvisning).
- > Kontrollera de nationella kraven för användning av apparaten med gasol under körning.
- > **Använd** aldrig apparaten med gasol:
 - på bensinstationer
 - i parkeringsgarage
 - på färjor
 - när husvagnen eller husbilen transporteras med ett transport- eller bärgningsfordon
- > **Använd** aldrig öppen låga för att kontrollera om det finns läckage på produkten.
- > Om det luktar gasol:
 - Stäng gasventilen och flaskans ventil.
 - Öppna alla fönster och lämna rummet.
 - Använd inte på några strömbrytare.
 - Släck all öppen eld.
 - Låt en specialist undersöka gasanläggningen.
- > **Lagra aldrig** flaskor med flytande gas i ej ventilerade utrymmen eller under markytan (trattformiga jordhålor).
- > Se till att gasflaskorna skyddas mot direkt solljus.



OBSERVERA! Risk för skada

- > Använd endast universal-LPG-gasol, **inte** naturgas (se typetiketten).



ANVISNING På höjder över 1000 m kan tändningsproblem uppstå. Växla till ett annat energislag.

5 Avsedd användning

Kylskåpet är avsett för:

- Installation i husbilar eller husvagnar
 - Kylning, djupfrysning och förvaring av livsmedel
- Kylskåpet är **inte** avsett för följande:

- Förvaring av läkemedel
- Förvaring av frätande ämnen eller ämnen som innehåller lösningsmedel
- Snabbfrysning av livsmedel

Kylskåpet är **inte** avsett att användas kommersiellt, inom försäljning eller hushåll.

Frysacket för djupfrysning är avsett för förvaring av livsmedel som frysts ned i förväg, förvaring eller tillagning av glass samt isbitar. Det är **inte** lämpligt för infrysning av livsmedel som tidigare inte varit fryst.

Kylskåpet är avsett för montering i förvaringskåp eller en monteringsnisch.

Optimal kylprestanda uppnås vid en maximal luftfuktighet på 90 % och vid omgivningstemperaturer mellan:

Klimatklass SN: 10 ... 32 °C



Återvinning av produkter med batterier, laddningsbara batterier och ljuskällor:
Avlägsna alla batterier, laddningsbara batterier och ljuskällor innan produkten lämnas till återvinning. Lämna dina förbrukade eller defekta (laddningsbara) batterier till återförsäljaren eller till ett samlingsställe. Batterier, laddningsbara batterier och ljuskällor får inte kasseras med vanligt hushållsavfall. När produkten slutgiltigt tas ur bruk: Informera dig om gällande bestämmelser hos närmaste återvinningscentral eller hos återförsäljaren. Produkten kan kasseras utan avgift.

6 Använda kylskåpet



ANVISNING Förvara inga varor i kylskåpet under de 4 h första timmarna efter idrifttagandet.

Gå tillväga enligt bilden:

- > Slå på kylskåpet: bild. **1** sida 1
- > Stäng av kylskåpet: bild. **2** sida 1
- > Gör inställningar: bild. **3** sida 1
- > Ställ in kyleffekten: bild. **4** sida 1
- > Placera hyllorna: bild. **5** sida 1 till bild. **6** sida 1
- > Placera hyllan i vinkel för vinflaskor: bild. **7** sida 2
- > Ta ut VG-Fresh-botten: bild. **8** sida 2
- > Sätt i VG-Fresh-botten: bild. **9** sida 2
- > Avfrosta kylskåpet: bild. **10** sida 2
- > Ställ dörren i förvaringsläge: bild. **11** sida 2
- > Lås upp kylskåpsdörren: bild. **12** sida 2
- > Byt ut batterierna (valfritt): bild. **13** sida 2
- > Ta bort frysacket: bild. **14** sida 2
- > Rengör gasolbrännaren: bild. **15** sida 2 till bild. **16** sida 2
- > Placera ugnsgallren: bild. **17** sida 2
- > Slå på ugnen eller grillen: bild. **18** sida 2
- > Ställ in ugnstemperaturen: bild. **19** sida 2
- > Stäng av ugnen eller grillen: bild. **20** sida 2

7 Kassering



AKTA! Brandrisk

- > Det finns lättantändlig isoleringsgas i apparaten.
- > Apparaten får endast tas undan och avfallshanteras av en fackman.

Norsk

1 Viktige merknader

Vennligst les disse instruksjonene nøye og følg alle anvisninger, retningslinjer og advarsler i denne produktveiledningen for å sikre at du installerer, bruker og vedlikeholder produktet ordentlig til enhver tid. Disse instruksjonene MÅ alltid følge med produktet.

Ved å bruke dette produktet bekrefter du at du har lest alle anvisninger, retningslinjer og advarsler grundig, og at du forstår og samtykker i å overholde vilkårene slik de er presentert her. Du godtar å bruke dette produktet kun til tiltenkt formål og bruksområder, og i samsvar med anvisningene, retningslinjene og advarslene slik de er presentert i denne produktveiledningen, så vel som i samsvar med alle gjeldende lovbestemmelser og forskrifter. Hvis anvisningene og advarslene som er presentert her, ikke blir lest og fulgt, kan det føre til personskader hos deg selv eller andre, skader på produktet eller skader på annen eiendom i nærheten. Denne produktveiledningen med sine anvisninger, retningslinjer og advarsler, samt relatert dokumentasjon, kan være underlagt endringer og oppdateringer. For oppdatert produktinformasjon, se documents.dometic.com.

2 Symbolforklaring

Et signalord identifiserer sikkerhetsmeldinger og meldinger om mulige skader på eiendom, og indikerer også alvorlighetsgraden av faren.



FARE!

- > Kjennetegner en farlig situasjon som, dersom den ikke unngås, vil føre til alvorlige personskader, eventuelt med døden til følge.



ADVARSEL!

- > Kjennetegner en farlig situasjon som - dersom den ikke unngås - kan resultere i alvorlige personskader, eventuelt med døden til følge.



FORSIKTIG!

- > Kjennetegner en farlig situasjon som - dersom den ikke unngås - kan resultere i mindre til moderate personskader.



PASS PÅ!

- > Kjennetegner en situasjon som – dersom den ikke unngås – kan føre til materielle skader.



MERK Ytterligere informasjon om betjening av produktet.

3 Relaterte dokumenter

Du finner den detaljerte bruksanvisningen på internett på



RML 10.4G, RML 10.4P
qr.dometic.com/bg1ER9.



RMD 10.5G, RMD 10.5XG,
RMD 10.5P, RMD 10.5XP
qr.dometic.com/bg1EPR.



RMDT 10.5P, RMDT 10.5XP
qr.dometic.com/bg1EQQ.

Du finner den detaljerte monteringsanvisningen på nett på



RML 10.4G, RML 10.4P
qr.dometic.com/bgcojz.



RMD 10.5G, RMD 10.5XG,
RMD 10.5P, RMD 10.5XP
qr.dometic.com/bgcoji.



RMDT 10.SP, RMDT 10.5XP
qr.dometic.com/bgcolg.

4.1 Grunnleggende sikkerhet



FARE! Fare for elektrisk støt

- > Ikke berør blanke ledninger med bare hender. Dette gjelder spesielt ved drift fra vekselstrømnettet.



ADVARSEL! Fare for elektrisk støt

- > Reparasjoner på dette apparatet må kun utføres av kvalifisert personell. Utilstrekkelige reparasjoner kan medføre betydelige farer. Ta kontakt med et autorisert servicesenter dersom det er behov for reparasjon.
- > Plugg apparatet til kontakter som sikrer en ordentlig forbindelse, spesielt når apparatet trenger å jordes.



ADVARSEL! Eksplosjonsfare

- > Absorbsjonsaggregatet må aldri åpnes. Det står under høytrykk og kan forårsake personskader hvis det åpnes.



ADVARSEL! Helsefare

- > **For EU, Storbritannia og Tyrkia:** Dette apparatet kan brukes av barn fra 8 år og oppover og personer med reduserte fysiske, sensoriske eller mentale evner eller som mangler erfaring og kunnskap, hvis de er under oppsyn eller har fått veiledning i hvordan apparatet brukes på en forsvarlig måte og forstår hvilke farer det innebærer. **For alle andre regioner:** Dette apparatet skal ikke brukes av personer (inkludert barn) med reduserte fysiske, sensoriske eller psykiske evner, eller også manglende erfaring eller kunnskap, med mindre de er under egnert oppsyn eller har fått anvisninger om bruk av apparatet av en person som er ansvarlig for deres sikkerhet.
- > Barn i alderen 3–8 år får lov til å laste og losse apparatet.
- > Rengjøring og vedlikehold skal ikke utføres av barn uten at de er under oppsyn.
- > Barn skal være under tilsyn for å sikre at de ikke leker med apparatet.



ADVARSEL! Fare for at barn blir innestengt

- > Sørg for at hyllene er montert og festet på en slik måte at barn ikke kan klatre inn i apparatet eller låse seg inne. Hyllene må bare tas ut for rengjøring.
- > Før avfallsbehandling av det gamle produktet:
 - Demonter skuffen.
 - La hyllene bli værende i kjøleskapet, slik at barn ikke kan gå inn i det.
 - Ta av dørene.



FORSIKTIG! Fare for personskader

- > Ikke grip i hengselet.



PASS PÅ! Fare for skader

- > Apparatet må ikke utsettes for regn.
- > Ikke len deg mot den åpne døren.
- > Beskytt apparatet og kabelen/kablene mot varme og fuktighet.
- > Trekk aldri ut støpselet fra stikkkontakten etter kabelen.

4.2 Sikkerhet ved bruk av apparatet



ADVARSEL! Fare for elektrisk støt

- > Hvis apparatet eller tilkoblingskablene har synlige skader, må ikke apparatet brukes.
- > Før du starter opp apparatet, må du kontrollere at strømforsyningskabelen og pluggen er tørre, og at pluggen er fri for rust eller smuss.



ADVARSEL! Eksplosjonsfare

- > Ikke spray aerosol i nærheten av kjøleskapet når det er i bruk.
- > Ikke oppbevar eksplosjonsfarlige stoffer, som sprayboks med drivgass, i apparatet.



FORSIKTIG! Helsefare

- > Hold ventilasjonsåpningene på apparatet og i dets kabinet eller i den innebyggede rammen, frie for hindringer.
- > Ikke bruk mekaniske gjenstander eller andre midler til å fremskynde avrimingsprosessen, med mindre de er anbefalt av produsenten.
- > Kjølekretsløpet må ikke åpnes eller skades under noen omstendigheter.
- > Ikke bruk elektriske apparater inne i apparatet med mindre produsenten anbefaler slik bruk av de elektriske apparatene.

- > Hvis enheten blir værende tom over lengre tid:
 - Slå av apparatet.
 - Avrim apparatet.
 - Rengjør og tørk apparatet.
 - La døren(e) være åpent for å unngå muggdannelse inne i apparatet. Sett eventuelt døren(e) i oppbevaringsposisjonen.



FORSIKTIG! Fare for personskader

- > Brennbare materialer må ikke brukes eller oppbevares i eller i nærheten av apparatet.
- > Ikke plasser gjenstander på eller inn mot apparatet.
- > Ikke modifierer eller tilpass komponenter på noen måte.
- > Lukk og lås apparatet før du begynner å kjøre.
- > Kjøllesystemet på baksiden av apparatet blir svært varmt under drift. Hvis apparatet er utstyrt med luftgitter, må du beskytte deg selv mot kontakt med varme deler når du fjerner luftgitteret.



PASS PÅ! Fare for skader

- > Velg bare drift med likestrøm når kjøretøymotoren går og dynamoen leverer tilstrekkelig spenning, eller når du bruker batteriovervåker.
- > Et eventuelt kondensavløp må holdes rent til enhver tid.
- > Hvis apparatet har luftgitter, må du ikke bruke høytrykksspyler til å rengjøre kjøretøyet i området rundt luftgitteret.
- > **Fare for overoppheting!** Påse at varme som oppstår under drift alltid blir tilstrekkelig ventilert bort. Forsikre deg om at apparatet står langt nok unna vegger og gjenstander, slik at luften kan sirkulere.
- > Ikke fyll innsiden med is eller væsker.



MERK Hvis kjøretøyet batteriforvaltningssystem slår av apparatet for å beskytte batteriet, kontakter du kjøretøyprodusenten.

4.3 Sikkerhet ved drift med gass



ADVARSEL! Eksplosjonsfare

- > **Apparatet** må kun drives med trykket som er oppgitt på typeskiltet. Bruk kun fast

innstilte trykkregulatorer som oppfyller de nasjonale forskriftene.

- > **Apparatet kan kun** brukes med gass under kjøring hvis kjøretøyprodusenten tillater drift av gasssystemet under kjøring (se håndboken for kjøretøyet).
- > Sjekk de nasjonale reglene for å drive apparatet med gass under kjøring.
- > **Bruk** aldri apparatet med gass:
 - Ved bensinstasjoner
 - i garasjer
 - på ferger
 - Under transport av campingvognen eller bobilen på et transport- eller borttauingskjøretøy
- > **Kontroller** aldri at apparatet er tett ved hjelp av åpen ild.
- > Ved eventuell gasslukt:
 - Lukk gassforsyningsventilen og flaskeventilen.
 - Åpne alle vinduer og forlat rommet.
 - Ikke trykk på noen elektriske brytere.
 - Slukk alle åpne flammer.
 - Få gassanlegget sjekket av en fagperson.
- > **Oppbevar** aldri flasker med flytende gass på steder uten lufting eller under bakkenivå (traktformede grøfter).
- > Utsett ikke flasker med flytende gass for direkte sollys.



PASS PÅ! Fare for skader

- > Bruk kun universell flytende petroleumsgass, **ikke** naturgass (se typeskilt).



MERK På høyder over 1000 m kan det oppstå problemer med antennen. Veksle til en annen energi type.

5 Forskriftsmessig bruk

Kjøleskapet er beregnet for:

- Montering i bobiler og campingvogner
- Kjøling, dypfrysing og oppbevaring av matvarer

Kjøleskapet er **ikke** egnet for:

- Oppbevaring av legemidler
- oppbevaring av etsende stoffer eller stoffer som inneholder løsemidler
- Hurtigfrysing av matvarer

Dette kjøleskapet er **ikke** beregnet for kommersiell bruk, detaljhandel eller husholdningsbruk.

Frysevarerommet er egnet for oppbevaring av allerede nedfrosset mat, samt oppbevaring eller lagning av iskrem og

isbiter. Det er **ikke** egnet til å fryse matvarer som hittil ikke har vært frosset.

Kjøleskapet er ment for montering i et møbel eller en installasjonsnisje.

Optimal kjøletelse oppnås ved en maksimal luftfuktighet på 90 % og ved omgivelsestemperaturer mellom:

Klimaklasse SN: 10 ... 32 °C

6 Bruk av kjøleapparatet



MERK Ikke oppbevar matvarer i kjøleskapet de første 4 h etter at det tas i bruk.



Resirkulering av produkter med batterier, oppladbare batterier og lyskilder: Fjern alle batterier, oppladbare batterier og lyskilder før resirkulering av produktet. Lever defekte eller brukte batterier enten til forhandleren eller på en oppsamlingsstasjon. Avhend ikke batterier, oppladbare batterier og lyskilder i husholdningsavfallet. Hvis du ønsker å avfallsbehandle produktet, må du rådføre deg med nærmeste gjenvinningsstasjon eller din faghandler om hvordan du kan gjøre dette i overensstemmelse med gjeldende deponeringsforskrifter. Produktet kan avhendes gratis.

Gå frem som vist:

- > Slå på kjøleskapet: fig. **1** på side 1
- > Slå av kjøleskapet: fig. **2** på side 1
- > Angi innstillinger: fig. **3** på side 1
- > Stille inn kjøleeffekten: fig. **4** på side 1
- > Posisjonere hyllene: fig. **5** på side 1 til fig. **6** på side 1
- > Posisjonere hyllen i en vinkel tilpasset vinflasker: fig. **7** på side 2
- > Ta ut VG Fresh Base: fig. **8** på side 2
- > Sette inn VG Fresh Base: fig. **9** på side 2
- > Avriming av kjøleskapet: fig. **10** på side 2
- > Plassere kjøleskapsdøren i oppbevaringsposisjon: fig. **11** på side 2
- > Frigjøre kjøleskapsdøren: fig. **12** på side 2
- > Bytte batterier (tilleggsutstyr): fig. **13** på side 2
- > Fjerne frysevarerommet: fig. **14** på side 2
- > Rengjøring av gassbrenneren: fig. **15** på side 2 til fig. **16** på side 2
- > Posisjonering av ovnshyllene: fig. **17** på side 2
- > Slå på ovnen eller grillen: fig. **18** på side 2
- > Stille inn ovnstemperaturen: fig. **19** på side 2
- > Slå av ovnen eller grillen: fig. **20** på side 2

7 Avfallshåndtering



FORSIKTIG! Brannfare

- > Dette apparatet inneholder lettantennelig isolerende drivgass.
- > Få apparatet fjernet og avfallsbehandlet kun av en spesialist.

Suomi

1 Tärkeitä huomautuksia

Lue nämä ohjeet huolellisesti ja noudata kaikkia tämän tuotteen käyttöohjeissa annettuja ohjeita, määräyksiä ja varoituksia. Näin varmistat, että tuotteen asennus, käyttö ja huolto sujuu aina oikein. Näiden ohjeiden TÄYTYY jäädä tuotteen yhteyteen.

Käyttämällä tuotetta vahvistat lukeneesi kaikki ohjeet, määräykset ja varoitukset huolellisesti ja että ymmärrät ja hyväksyt tässä annetut ehdot. Sitoudut käyttämään tuotetta ainoastaan sen käyttötarkoitukseen ja ilmoitetuissa käyttökohteissa ja noudattaen tässä tuotteen käyttöohjeessa annettuja ohjeita, määräyksiä ja varoituksia sekä voimassa olevia lakeja ja määräyksiä. Tässä annettujen ohjeiden ja varoitusten lukematta ja noudattamatta jättäminen voi johtaa omaan tai muiden loukkaantumiseen, tuotteen vaurioitumiseen tai muun ympärillä olevan omaisuuden vaurioitumiseen. Tähän tuotteen käyttöohjeeseen, ohjeisiin, määräyksiin ja varoituksiin sekä oheisdokumentteihin voidaan tehdä muutoksia ja niitä voidaan päivittää. Katso ajantasaiset tuotetiedot osoitteesta documents.dometic.com.

2 Symbolien selitykset

Merkkisana tunnistaa turvallisuusviestejä ja omaisuusvahinkoihin liittyviä viestejä ja osoittaa lisäksi vaaratekijän vakavuusasteen.



VAARA!

- > Viittaa vaaralliseen tilanteeseen, joka johtaa kuolemaan tai vakavaan loukkaantumiseen, jos sitä ei vältetä.



VAROITUS!

- > Viittaa vaaralliseen tilanteeseen, joka voi johtaa kuolemaan tai vakavaan loukkaantumiseen, jos sitä ei vältetä.



HUOMIO!

- > Viittaa vaaralliseen tilanteeseen, joka voi johtaa lievään tai kohtalaiseen loukkaantumiseen, jos sitä ei vältetä.



HUOMAUTUS!

- > Viittaa tilanteeseen, joka voi johtaa omaisuusvahinkoon, jos sitä ei vältetä.



OHJE Tuotteen käyttöä koskevia lisätietoja.

3 Asiaankuuluvat asiakirjat

Yksityiskohtainen käyttöohje on verkossa osoitteessa



RML 10.4G, RML 10.4P
qr.dometic.com/bg1ER9.



RMD 10.5G, RMD 10.5XG,
RMD 10.5P, RMD 10.5XP
qr.dometic.com/bg1EPR.



RMDT 10.5P, RMDT 10.5XP
qr.dometic.com/bg1EQQ.

Yksityiskohtainen asennusohje on osoitteessa



RML 10.4G, RML 10.4P
qr.dometic.com/bgcojz.



RMD 10.5G, RMD 10.5XG,
RMD 10.5P, RMD 10.5XP
qr.dometic.com/bgcojj.



RMDT 10.5P, RMDT 10.5XP
qr.dometic.com/bgcolq.

4.1 Perusturvallisuus



VAARA! Sähköiskun vaara

- > Älä kosketa avojohtimia koskaan paljain käsin. Tämä koskee ennen kaikkea laitteen käyttöä vaihtovirtaverkkoon yhdistettynä.



VAROITUS! Sähköiskun vaara

- > Ainoastaan pätevä henkilöstö saa korjata tätä laitetta. Epäasianmukaisesti tehdyistä korjauksista voi aiheutua vakavia vaaroja. Ota yhteyttä valtuutettuun huoltoon korjausta varten.
- > Liitä laite pistorasiaan, jolla liitäntä on varmasti tukeva, erityisesti jos laite pitää maadoittaa.



VAROITUS! Räjähdyksivaara

- > Älä milloinkaan avaa absorptioaggregaattia. Se on korkean paineen alainen ja voi aiheuttaa loukkaantumisia, jos se avataan.



VAROITUS! Terveysvaara

- > **Euroopan unionin, Yhdistyneen kuningaskunnan ja Turkin osalta:** Tätä laitetta voivat käyttää valvonnan alaisuudessa myös vähintään 8-vuotiaat lapset samoin kuin henkilöt, joiden fyysiset, aistinvaraiset tai henkiset kyvyt ovat rajoittuneet tai joilta puuttuu laitteen käytön vaatima kokemus tai tietämys, mikäli edellä mainittuja henkilöitä on opastettu käyttämään laitetta turvallisesti ja mikäli henkilöt ymmärtävät laitteen käyttöön liittyvät riskit. **Kaikkille muille alueille:** Tätä laitetta ei ole tarkoitettu sellaisten henkilöiden (mukaan lukien lapset) käyttöön, joiden fyysiset, aistinvaraiset tai henkiset kyvyt ovat rajoittuneita tai joilta puuttuu laitteen käytön vaatima kokemus tai tietämys. Poikkeuksena tästä on tilanne, jossa edellä mainittujen henkilöiden turvallisuudesta vastaava henkilö on antanut opastuksen laitteen käyttöön tai laitteen käyttö tapahtuu turvallisuudesta vastaavan henkilön valvonnassa.
- > 3–8-vuotiaat lapset saavat täyttää ja tyhjentää laitetta.
- > Lapset eivät saa puhdistaa tuotetta eivätkä ryhtyä käyttäjälle sallittuihin kunnossapitotöihin ilman valvontaa.
- > Lapsia tulee valvoa sen varmistamiseksi, etteivät he leiki laitella.



VAROITUS! Lasten loukkuun jäämisen vaara

- > Varmista, että hyllyt on asennettu ja kiinnitetty siten, että lapset eivät voi kiivetä laitteeseen tai lukita itseään laitteen sisälle. Poista hyllyt paikaltaan vain puhdistusta varten.
- > Ennen kuin hävität vanhan laitteen:
 - Poista laatikot.
 - Jätä hyllyt laitteeseen, jotta lapset eivät voi kiivetä sen sisään.
 - Nosta ovet pois paikaltaan.



HUOMIO! Loukkaantumisvaara

- > Älä koske saranaan.



HUOMAUTUS! Vahingonvaara

- > Laitetta ei saa altistaa sateelle.
- > Älä nojaa laitteen avointa ovea vasten.
- > Suojaa laite ja kaapelit kuumuudelta ja kosteudelta.
- > Älä koskaan irrota pistoketta pistorasiasta johdosta vetämällä.

4.2 Laitteen käyttöturvallisuus



VAROITUS! Sähköiskun vaara

- > Älä ota laitetta käyttöön, jos laitteessa tai sen liitäntäjohdoissa on näkyviä vaurioita.
- > Ennen laitteen käynnistämistä on varmistettava, että virtajohto ja pistoke ovat kuivat ja että pistokkeessa ei ole ruostetta eikä likaa.



VAROITUS! Räjähdyksivaara

- > Älä suihkuta aerosoleja tämän jääkaappipakastimen läheisyydessä, kun laite on käytössä.
- > Älä säilytä laitteessa räjähdysalttiita esineitä kuten aerosolipurkkeja, joissa on ponneainetta.



HUOMIO! Terveysvaara

- > Pidä laitteessa ja sen syvennyksessä tai upotuskalusteessa olevat tuuletusaukot vapaina esteistä.
- > Älä käytä muita kuin valmistajan suosittelemia välineitä tai muita keinoja sulatuksen nopeuttamiseen.
- > Älä missään tapauksessa avaa tai vaurioita jäähdytyskiertoa.
- > Älä käytä laitteen sisällä sähkölaitteita, ellei valmistaja suosittele näitä sähkölaitteita tähän tarkoitukseen.
- > Jos laite jätetään tyhjäksi pitkäksi ajaksi:

- Kytke laite pois päältä.
- Sulata laite.
- Puhdista ja kuivaa laite.
- Jätä ovi/ovet auki, jotta laitteen sisälle ei pääse muodostumaan hometta. Jos mahdollista, laita ovi/ovet varastointiasentoon.



HUOMIO! Loukkaantumisvaara

- > Älä käytä tai säilytä syttyviä materiaaleja tässä laitteessa tai sen lähellä.
- > Älä aseta mitään esineitä laitteen päälle tai sitä vasten.
- > Älä tee mihinkään osaan minkäänlaisia muutoksia.
- > Sulje ja salpaa laitteen ovi ennen ajon alkua.
- > Laitteen taustapuolella oleva kylmäkoneisto kuumenee käytössä voimakkaasti. Jos laitteessa on tuuletusrillät, varo koskettamasta kuumia osia, kun irrotat tuuletusrillät.



HUOMAUTUS! Vahingonvaara

- > Valitse tasavirtakäyttö ainoastaan, kun ajoneuvon moottori on käynnissä ja tuottaa tarpeeksi jännitettä tai kun käytät akkuvahvia.
- > Huolehdi siitä, että mahdollinen kondenssiveden tyhjennysaukko pysyy aina puhtaana.
- > Jos laitteessa on tuuletusrillät, älä käytä painepesuria niiden lähetyvillä, kun puhdistat ajoneuvoa.
- > **Ylikuumenemisvaara!** Huolehdi aina siitä, käytössä syntyvä lämpö saadaan johdettua riittävän hyvin pois. Huolehdi siitä, että laite on riittävän etäällä seinistä tai esineistä, jotta ilma pääsee kiertämään.
- > Älä täytä sisätillaa jäällä tai nesteellä.



OHJE Ota yhteyttä ajoneuvosi valmistajaan, jos ajoneuvosi akkuohjausjärjestelmä kytkee laitteen pois päältä akun suojaamiseksi.

4.3 Turvallisuus kaasukäytössä



VAROITUS! Räjähdyksivaara

- > **Laitetta saa käyttää vain** tyyppietiketissä mainitulla paineella. Käytä vain kiinteästi säädettyjä paineensäätimisiä, jotka vastaavat kansallisia määräyksiä.
- > **Käytä laitetta ajon aikana kaasulla vain** siinä tapauksessa, jos ajoneuvovalmistaja

sallii laitteen käytön kaasujärjestelmällä ajon aikana (katso ajoneuvon käyttöohjekirja).

- > Tarkasta paikalliset määräykset, jotka koskevat laitteen käyttöä kaasulla ajon aikana.
- > **Älä koskaan** käytä laitetta kaasulla:
 - Huoltoasemilla
 - Autotalleissa
 - Lautoilla
 - Kun asuntovaunua tai matkailuautoa kuljetetaan kuljetus- tai hinausajoneuvolla
- > **Älä koskaan** etsi laitteesta vuotoja avoliekin avulla.
- > Havaitessasi kaasun hajua:
 - Sulje kaasunsyöttöventtiili ja kaasupullon venttiili.
 - Avaa kaikki ikkunat ja poistu tilasta.
 - Älä paina mitään sähkökytkintä.
 - Sammuta kaikki avoliekit.
 - Tarkastuta kaasujärjestelmä ammattiliikkeellä.
- > **Nestekaasupulloja ei koskaan saa** säilyttää tuuletamattomissa paikoissa tai maan pinnan alapuolella (suppilomaiset kuopat).
- > Suojaa nestekaasupullot suoralta auringonpaisteelta.



HUOMAUTUS! Vahingonvaara

- > Käytä vain yleisautokaasua. **Älä** käytä maakaasua (katso tyyppietiketti).



OHJE Sytytysongelmia saattaa esiintyä yli 1000 m korkeudella merenpinnasta. Käytä tällöin jotain muuta energialähdettä.

5 Käyttötarkoitus

Jääkaappipakastin on tarkoitettu seuraaviin:

- asennettavaksi matkailuautoihin ja asuntovaunuihin
- elintarvikkeiden jäähdyttämiseen, pakastamiseen ja säilyttämiseen

Jääkaappipakastin **ei** sovellu:

- lääkkeiden säilyttämiseen
- syövyttävien aineiden tai luottimia sisältävien aineiden säilyttämiseen
- elintarvikkeiden nopeaan pakastamiseen

Tätä jääkaappipakastinta **ei** ole tarkoitettu kaupalliseen, jakelu- eikä kotitalouskäyttöön.

Pakastelokerot sopivat pakastettujen elintarvikkeiden säilyttämiseen, jäätelön säilyttämiseen ja valmistamiseen sekä jääkuutioiden valmistamiseen. Laite **ei** sovellu aiemmin pakastamattomien elintarvikkeiden pakastamiseen.

Jääkaappipakastin on tarkoitettu asennettavaksi kaapistoon tai asennussyvennykseen.

Optimaalinen jäähdysteho saavutetaan enintään 90 % suhteellisessa kosteudessa ja ympäristön lämpötiloissa välillä:

Ilmastoluokka SN: 10 ... 32 °C



Paristoja, ladattavia akkuparistoja ja valonlähteitä sisältävien tuotteiden kierrätys: Poista paristot, ladattavat akkuparistot ja valonlähteet ennen tuotteen kierrätystä. Toimita vialliset akut tai käytetyt paristot kauppialle tai keräyspisteeseen. Paristot, ladattavat akkuparistot ja valonlähteet eivät kuulu kotitalousjätteeseen. Jos haluat poistaa tuotteen lopullisesti käytöstä, tiedustele yksityiskohtaisia hävittämistä koskevia ohjeita ja määräyksiä lähimmästä kierrätyskeskuksesta tai jälleenmyyjältä. Tuotteen voi hävittää veloituksetta.

6 Kylmälaitteen käyttäminen



OHJE Älä säilytä jääkaappipakastimessa tuotteita ensimmäisten 4 h aikana käynnistyksen jälkeen.

Toimi kuvien mukaisesti:

- > Jääkaappipakastimen kytkeminen päälle: kuva. **1** sivulla 1
- > Jääkaappipakastimen kytkeminen pois päältä: kuva. **2** sivulla 1
- > Asetusten asettaminen: kuva. **3** sivulla 1
- > Jäähdystehon säätäminen: kuva. **4** sivulla 1
- > Hyllyjen sijoittaminen paikalleen: kuva. **5** sivulla 1 – kuva. **6** sivulla 1
- > Hyllyn asemointi viistoon asentoon viinipullojen säilyttämistä varten: kuva. **7** sivulla 2
- > VG-Fresh-alustan poistaminen: kuva. **8** sivulla 2
- > VG-Fresh-alustan asettaminen paikalleen: kuva. **9** sivulla 2
- > Jääkaappipakastimen sulattaminen: kuva. **10** sivulla 2
- > Jääkaappipakastimen oven asettaminen varastointiasentoon: kuva. **11** sivulla 2
- > Jääkaapin oven vapauttaminen: kuva. **12** sivulla 2
- > Paristojen vaihtaminen (valinnainen): kuva. **13** sivulla 2
- > Pakastelokeron poistaminen: kuva. **14** sivulla 2
- > Kaasupolttimen puhdistaminen: kuva. **15** sivulla 2 – kuva. **16** sivulla 2
- > Uuniritilöiden sijoittaminen: kuva. **17** sivulla 2
- > Uunin tai grillin kytkeminen päälle: kuva. **18** sivulla 2
- > Uunin lämpötilan säätäminen: kuva. **19** sivulla 2
- > Uunin tai grillin sammuttaminen: kuva. **20** sivulla 2

7 Hävittäminen



HUOMIO! Palovaara

- > Tämä laitteen eristys sisältää helposti syttyviä polttoaerainaineita.
- > Anna laitteen irrottaminen ja hävittäminen ainoastaan tehtävään erikoistuneen ammattihenkilön tehtäväksi.

Polski

1 Ważne wskazówki

Prosimy o uważne przeczytanie niniejszej instrukcji obsługi produktu i przestrzeganie wszystkich zaleceń, wskazówek oraz ostrzeżeń w niej zawartych w celu zapewnienia prawidłowego montażu, użytkowania oraz konserwacji produktu w każdej sytuacji. Niniejsza instrukcja MUSI przebywać przy produkcie.

Korzystając z produktu, użytkownik potwierdza uważne przeczytanie wszelkich instrukcji, wskazówek i ostrzeżeń, ich zrozumienie oraz zobowiązuje się przestrzegać zawartych w nich warunków. Użytkownik zobowiązuje się wykorzystywać niniejszy produkt wyłącznie zgodnie z jego przeznaczeniem i zamierzonym zastosowaniem oraz z instrukcjami, wskazówkami i ostrzeżeniami wyszczególnionymi w niniejszej instrukcji produktu, jak również ze wszystkimi mającymi zastosowanie przepisami i regulacjami prawnymi. Nieprzestrzeganie zawartych tu instrukcji i ostrzeżeń może skutkować obrażeniami u użytkownika oraz osób trzecich, uszkodzeniem produktu lub też uszkodzeniem mienia w sąsiedztwie produktu. Zastrzega się możliwość wprowadzania zmian i aktualizacji niniejszej instrukcji produktu, wraz z instrukcjami, wskazówkami i ostrzeżeniami oraz powiązaną dokumentacją. Aktualne informacje dotyczące produktu można zawsze znaleźć na stronie documents.domestic.com.

2 Objaśnienie symboli

Słowo sygnałowe pozwala rozpoznać komunikaty dotyczące bezpieczeństwa i komunikaty dotyczące uszkodzeń mienia, a także wskazuje stopień lub poziom zagrożenia.



NIEBEZPIECZEŃSTWO!

- > Wskazuje niebezpieczną sytuację, która — jeśli się jej nie uniknie — prowadzi do śmierci lub poważnych obrażeń.



OSTRZEŻENIE!

- > Wskazuje niebezpieczną sytuację, która — jeśli się jej nie uniknie — może prowadzić do śmierci lub poważnych obrażeń.



OSTROŻNIE!

- > Wskazuje niebezpieczną sytuację, która — jeśli się jej nie uniknie — może prowadzić do lekkich lub umiarkowanych obrażeń.



UWAGA!

- > Wskazuje sytuację, która — jeśli się jej nie uniknie — może prowadzić do powstania szkód materialnych.



WSKAZÓWKA Informacje dodatkowe dotyczące obsługi produktu.

3 Powiązana dokumentacja

Szczegółową instrukcję obsługi można znaleźć w internecie pod adresem



RML 10.4G, RML 10.4P
qr.domestic.com/bg1ER9.



RMD 10.5G, RMD 10.5XG,
RMD 10.5P, RMD 10.5XP
qr.domestic.com/bg1EPR.



RMDT 10.5P, RMDT 10.5XP
qr.domestic.com/bg1EQQ.

Szczegółową instrukcję montażu można znaleźć w internecie pod adresem



RML 10.4G, RML 10.4P
qr.domestic.com/bgcoiz.



RMD 10.5G, RMD 10.5XG,
RMD 10.5P, RMD 10.5XP
qr.domestic.com/bgcoji.



RMDT 10.SP, RMDT 10.5XP
qr.dometic.com/bgcolg.

4.1 Podstawowe zasady bezpieczeństwa



NIEBEZPIECZEŃSTWO! Ryzyko porażenia prądem

- > Nigdy nie chwycać gołymi rękami nieosłoniętych przewodów. Dotyczy to przede wszystkim zasilania z sieci prądu przemiennej (AC).



OSTRZEŻENIE! Ryzyko porażenia prądem

- > Napraw może dokonywać tylko odpowiednio wykwalifikowany personel. Nieodpowiednio wykonane naprawy mogą być przyczyną poważnych zagrożeń. W razie konieczności przeprowadzenia naprawy należy skontaktować się z autoryzowanym centrum serwisowym.
- > Urządzenie podłączać do gniazdek zapewniających odpowiednie przyłącze, zwłaszcza jeżeli wymaga ono uziemienia.



OSTRZEŻENIE! Ryzyko wybuchu

- > Nigdy nie należy otwierać agregatu absorpcyjnego. Ponieważ znajduje się on pod wysokim ciśnieniem, w przypadku otwarcia może spowodować obrażenia.



OSTRZEŻENIE! Zagrożenie zdrowia

- > **Dla Unii Europejskiej, Wielkiej Brytanii oraz Turcji:** Dzieci od 8 lat i osoby o ograniczonych możliwościach fizycznych, sensorycznych lub intelektualnych oraz osoby niedysponujące stosowną wiedzą i doświadczeniem mogą używać tego urządzenia jedynie pod nadzorem innej osoby bądź pod warunkiem uzyskania informacji dotyczących bezpiecznego użytkowania urządzenia i zrozumienia wynikających z tego zagrożeń. **Dla wszystkich innych regionów:** To urządzenie nie może być używane przez osoby (w tym dzieci) o ograniczonych zdolnościach fizycznych, sensorycznych lub umysłowych, albo przez osoby bez doświadczenia i wiedzy w przypadku braku odpowiedniego nadzoru lub gdy osoba

odpowiedzialna za bezpieczeństwo nie poinstruowała użytkowników w zakresie bezpiecznego korzystania z danego urządzenia.

- > Dzieci od 3 do 8 lat mogą umieszczać produkty w urządzeniu i wyjmować je z niego.
- > Dzieci nie mogą czyścić i konserwować urządzenia bez nadzoru.
- > Należy dopilnować, aby dzieci nie bawiły się urządzeniem.



OSTRZEŻENIE! Ryzyko zamknięcia się dziecka w urządzeniu

- > Należy dopilnować, aby półki były zamontowane i zabezpieczone w taki sposób, aby dzieci nie mogły wejść do wnętrza urządzenia i zamknąć się wewnątrz. Półki należy wyjmować tylko w celu czyszczenia lodówki.
- > Przed utylizacją starego urządzenia:
 - Zdemontować szufladę.
 - Pozostawić półki w urządzeniu, aby dzieci nie mogły wejść do środka.
 - Zdjąć drzwi.



OSTROŻNIE! Ryzyko obrażeń

- > Nie dotykać zawiasu.



UWAGA! Ryzyko uszkodzenia

- > Urządzenia nie wolno narażać na działanie deszczu.
- > Nie opierać się na otwartych drzwiach urządzenia.
- > Chronić urządzenie i przewody przed gorącym i wilgocią.
- > Wtyczki nie wolno nigdy wyciągać z gniazda, ciągnąc za przewód.

4.2 Bezpieczeństwo podczas użytkowania urządzenia



OSTRZEŻENIE! Ryzyko porażenia prądem

- > Jeżeli urządzenie lub kabel przyłączeniowy są w widoczny sposób uszkodzone, nie wolno używać urządzenia.
- > Przed uruchomieniem urządzenia należy upewnić się, że przewód zasilający i wtyczka są suche i na wtyczce nie ma rdzy ani zanieczyszczeń.

**OSTRZEŻENIE! Ryzyko wybuchu**

- > Nie rozpylać aerozoli w pobliżu pracującej lodówki.
- > W urządzeniu nie wolno przechowywać substancji wybuchowych, np. pojemników aerozolowych z gazem wyłaczającym.

**OSTROŻNIE! Zagrożenie zdrowia**

- > Nie zasłaniać otworów wentylacyjnych w urządzeniu, w jego obudowie ani w konstrukcji, w którą jest ono wbudowane.
- > Nie używać urządzeń mechanicznych ani innych środków do przyspieszania procesu odszraniania, o ile nie zaleca ich do tego celu producent.
- > W żadnym wypadku nie otwierać ani nie uszkadzać obiegu chłodzenia.
- > Wewnątrz urządzenia nie należy używać żadnych urządzeń elektrycznych, chyba że zostało to zalecone przez producenta.
- > Jeśli urządzenie pozostaje puste przez długi czas:
 - Wyłączyć urządzenie.
 - Odszronić urządzenie.
 - Oczyszczyć i osuszyć urządzenie.
 - Pozostawić otwarte drzwi, aby w urządzeniu nie rozwijała się pleśń. Jeśli ta funkcja jest dostępna, ustawić drzwi w położeniu do przechowywania.

**OSTROŻNIE! Ryzyko obrażeń**

- > Nie używać ani nie przechowywać materiałów łatwopalnych w urządzeniu lub w jego pobliżu.
- > Nie umieszczać żadnych przedmiotów na urządzeniu ani przy nim.
- > Nie dokonywać żadnych modyfikacji ani nie dostosowywać żadnych elementów.
- > Przed rozpoczęciem jazdy zamknąć i zablokować drzwi urządzenia.
- > System chłodzenia z tyłu urządzenia podczas pracy bardzo się nagrzewa. Jeśli urządzenie jest wyposażone w kratki wentylacyjne, przy ich wyjmowaniu należy unikać kontaktu z gorącymi elementami.

**UWAGA! Ryzyko uszkodzenia**

- > Zasilanie prądem stałym (DC) należy wybierać tylko wówczas, gdy silnik pojazdu jest uruchomiony i dostarcza wystarczającego napięcia lub gdy stosowane jest zabezpieczenie przed rozładowaniem akumulatora.

- > Jeśli występuje odpływ skroplin, należy stale utrzymywać go w czystości.
- > Jeśli urządzenie jest wyposażone w kratki wentylacyjne, podczas czyszczenia pojazdu nie należy w ich pobliżu używać myjki wysokociśnieniowej.
- > **Niebezpieczeństwo przegrzania!** Należy pamiętać, że ciepło powstające podczas eksploatacji musi być odpowiednio odprowadzane. Zapewnić wystarczającą odległość urządzenia od ścian i innych przedmiotów, aby umożliwić swobodną cyrkulację powietrza.
- > Nie wypełniać wnętrza urządzenia lodem ani cieciami.



WSKAZÓWKA Jeżeli system zarządzania akumulatorem pojazdu wyłącza urządzenie w celu ochrony akumulatora, należy skontaktować się z producentem pojazdu.

4.3 Bezpieczeństwo podczas zasilania gazem

**OSTRZEŻENIE! Ryzyko wybuchu**

- > **Urządzenie może być zasilane wyłącznie** gazem pod ciśnieniem podanym na tabliczce znamionowej. Stosować tylko ustawione na stałe regulatory ciśnienia, zgodne z krajowymi przepisami.
- > **Urządzenie można zasilać gazem podczas jazdy wyłącznie** w przypadku, gdy producent pojazdu dopuszcza obsługę instalacji gazowej podczas jazdy (patrz instrukcja obsługi pojazdu).
- > Należy zapoznać się z krajowymi wymogami dotyczącymi zasilania urządzenia gazem podczas jazdy.
- > **Nigdy** nie zasilać urządzenia gazem:
 - Na stacjach benzynowych
 - Na parkingach
 - Na promach
 - Podczas holowania przyczepy kempingowej lub kampera przez inne pojazdy, w tym pojazdy pomocy drogowej
- > **Nigdy** nie sprawdzać szczelności urządzenia, korzystając z otwartego ognia.
- > W przypadku zapachu gazu:
 - Zamknąć zawór odcinający dopływ gazu i zawór butli z gazem.
 - Otworzyć wszystkie okna i opuścić pomieszczenie.

- Nie naciskać żadnych przełączników elektrycznych.
 - Zgasić wszystkie źródła otwartego ognia.
 - Zlecić kontrolę instalacji gazowej specjalistycznej firmie.
- > **Nigdy** nie przechowywać butli z gazem płynnym w niewentylowanych miejscach lub pod poziomem podłoża (w stożkowych zagłębieniach).
- > Butle z gazem płynnym należy chronić przed bezpośrednim światłem słonecznym.



UWAGA! Ryzyko uszkodzenia

- > Używać wyłącznie uniwersalnego gazu LPG, a **nie** gazu ziemnego (patrz tabliczka znamionowa).



WSKAZÓWKA Na wysokościach powyżej 1000 m mogą wystąpić problemy z zapłonem. Zmienić na inny rodzaj energii.

5 Użytkowanie zgodne z przeznaczeniem

Lodówka jest przeznaczona do:

- Montażu w kamperach i przyczepach kempingowych
- Chłodzenia, mrożenia i przechowywania produktów spożywczych

Lodówka **nie** nadaje się do:

- Przechowywania leków
- Przechowywanie substancji żrących lub zawierających rozpuszczalniki
- Produktów spożywczych szybko mrożonych

Lodówka **nie** jest przeznaczona do zastosowań komercyjnych, handlowych ani domowych.

Komora mroźna nadaje się do przechowywania uprzednio zamrożonej żywności, przechowywania lub wytwarzania lodów oraz do wytwarzania kostek lodu. Urządzenie **nie** nadaje się do zamrażania uprzednio niezamrożonej żywności.

Lodówka jest przeznaczona do instalacji w meblach lub we wnęce.

Optymalna wydajność chłodzenia jest zapewniona przy maksymalnej wilgotności 90 % oraz w temperaturach otoczenia pomiędzy:

Klasa klimatyczna SN: 10 ... 32 °C

6 Korzystanie z lodówki



WSKAZÓWKA Nie przechowywać produktów w lodówce przez pierwszych 4 h godziny po jej uruchomieniu.

Postępować w zilustrowany sposób:

- > Włączanie lodówki: rys. **1** na stronie 1
- > Wyłączanie lodówki: rys. **2** na stronie 1
- > Dostosowanie ustawień: rys. **3** na stronie 1
- > Regulacja wydajności chłodzenia: rys. **4** na stronie 1
- > Umieszczanie półek: rys. **5** na stronie 1 do rys. **6** na stronie 1
- > Ustawianie półki pod kątem do przechowywania butelek z winem: rys. **7** na stronie 2
- > Wyjmowanie półki VG-Fresh: rys. **8** na stronie 2
- > Wkładanie półki VG-Fresh: rys. **9** na stronie 2
- > Odszranianie lodówki: rys. **10** na stronie 2
- > Ustawianie drzwi w położeniu do przechowywania: rys. **11** na stronie 2
- > Zwalnianie drzwi lodówki: rys. **12** na stronie 2
- > Wymiana akumulatorów (opcjonalnie): rys. **13** na stronie 2
- > Wyjmowanie komory mroźnej: rys. **14** na stronie 2
- > Czyszczenie palnika gazowego: rys. **15** na stronie 2 do rys. **16** na stronie 2
- > Umieszczanie rusztu w piekarniku: rys. **17** na stronie 2
- > Włączanie piekarnika lub grilla: rys. **18** na stronie 2
- > Ustawianie temperatury piekarnika: rys. **19** na stronie 2
- > Wyłączanie piekarnika lub grilla: rys. **20** na stronie 2

7 Utylizacja



OSTROŻNIE! Ryzyko pożaru

- > Urządzenie to zawiera łatwopalny gaz izolacyjny.
- > Demontaż i utylizację urządzenia należy zlecić specjalistom.



Recykling produktów zawierających baterie, akumulatory i źródła światła: Przed poddaniem produktu recyklingowi należy usunąć z niego wszelkie baterie, akumulatory i źródła światła. Uszkodzone akumulatory lub zużyte baterie należy przekazać do punktu sprzedaży lub odpowiedniego punktu zbiórki. Baterii, akumulatorów i źródeł światła nie należy wrzucać do pojemników na odpady komunalne. Jeśli produkt nie będzie już dalej wykorzystywany, należy dowiedzieć się w najbliższym zakładzie recyklingu lub od wyspecjalizowanego sprzedawcy, w jaki sposób można zutylizować produkt zgodnie z obowiązującymi przepisami. Produkt można zutylizować nieodpłatnie.

Slovensky

1 Dôležité oznámenia

Dôkladne si prečítajte tento návod a dodržiavajte všetky pokyny, usmernenia a varovania uvedené v tomto návode k výrobku, aby bolo zaručené, že výrobok bude vždy správne nainštalovaný, používaný a udržiavaný. Tento návod MUSÍ zostať priložený k výrobku.

Používaním tohto výrobku týmto potvrdzujete, že ste si dôkladne prečítali všetky pokyny, usmernenia a varovania a že rozumiete a súhlasíte s dodržiavaním všetkých uvedených podmienok. Súhlasíte, že tento výrobok budete používať iba v súlade so zamýšľaným použitím a v súlade s pokynmi, usmerneniami a varovaniami uvedenými v tomto návode k výrobku, ako aj v súlade so všetkými platnými zákonmi a nariadeniami. V prípade, že si neprečítate a nebudete sa riadiť pokynmi a varovaniami uvedenými v tomto návode, môže mať za následok vaše poranenie alebo poranenie iných osôb, poškodenie vášho výrobku alebo poškodenie majetku v jeho blízkosti. Tento návod na obsluhu výrobku vrátane pokynov, usmernení a varovaní, a súvisiaci dokumentácia môže podliehať zmenám a aktualizáciám. Najaktuálnejšie informácie o výrobku nájdete na adrese documents.dometic.com.

2 Vysvetlenie symbolov

Signálne slovo identifikuje bezpečnostné správy a správy o škodách na majetku a tiež označuje stupeň alebo úroveň závažnosti nebezpečenstva.



NEBEZPEČENSTVO!

- > Označuje nebezpečnú situáciu, ktorej následkom je smrť alebo vážne zranenie, ak sa jej nezabráni.



VÝSTRAHA!

- > Označuje nebezpečnú situáciu, ktorej následkom môže byť smrť alebo vážne zranenie, ak sa jej nezabráni.



UPOZORNENIE!

- > Označuje nebezpečnú situáciu, ktorej následkom môže byť malé alebo stredne ťažké zranenie, ak sa jej nezabráni.



POZOR!

- > Označuje situáciu, ktorej následkom môže byť poškodenie majetku, ak sa jej nezabráni.



POZNÁMKA Doplňujúce informácie týkajúce sa obsluhy produktu.

3 Súvisiace dokumenty

Podrobný návod na obsluhu nájdete online na adrese



RML 10.4G, RML 10.4P
qr.dometic.com/bg1ER9.



RMD 10.5G, RMD 10.5XG,
RMD 10.5P, RMD 10.5XP
qr.dometic.com/bg1EPR.



RMDT 10.5P, RMDT 10.5XP
qr.dometic.com/bg1EQQ.

Podrobný návod na montáž nájdete online na



RML 10.4G, RML 10.4P
qr.dometic.com/bgcojz.



RMD 10.5G, RMD 10.5XG,
RMD 10.5P, RMD 10.5XP
qr.dometic.com/bgcojj.



RMDT 10.5P, RMDT 10.5XP
qr.dometic.com/bgcolg.

4.1 Základy bezpečnosti



NEBZPEČENSTVO! Nebezpečenstvo zásahu elektrickým prúdom

- > Nikdy sa nedotýkajte holými rukami obnažených vodičov. To platí predovšetkým pri prevádzke prostredníctvom siete striedavého prúdu.



VÝSTRAHA! Nebezpečenstvo zásahu elektrickým prúdom

- > Opravy na tomto zariadení smie vykonávať len kvalifikovaný personál. Nesprávne opravy môžu zapríčiniť vážne riziká. V prípade opravy kontaktujte autorizované servisné stredisko.
- > Zariadenie pripájajte do zásuviek, ktoré zaručia správne pripojenie, najmä vtedy, keď je zariadenie potrebné uzemniť.



VÝSTRAHA! Nebezpečenstvo výbuchu

- > Nikdy neotvárajte absorpčný agregát. Je pod vysokým tlakom a v prípade jeho otvorenia môže spôsobiť poranenia.



VÝSTRAHA! Nebezpečenstvo ohrozenia zdravia

- > **Pre Európsku úniu, Spojené kráľovstvo a Turecko:** Toto zariadenie smú používať deti od 8 rokov a osoby so zníženými psychickými, zmyslovými alebo mentálnymi schopnosťami a vedomosťami, keď sú pod dozorom alebo keď boli poučené o bezpečnom používaní zariadenia a chápu, aké riziká z toho vyplývajú. **Pre všetky ostatné regióny:** Toto zariadenie nie je určené na používanie osobami (vrátane detí) s obmedzenými fyzickými, zmyslovými alebo duševnými schopnosťami alebo nedostatkom skúsenosti a znalostí, pokiaľ nie sú pod primeraným dohľadom alebo ich osoba, ktorá je zodpovedná za ich bezpečnosť, dôkladne nepoučí o používaní zariadenia.
 - > Deti vo veku od 3 do 8 rokov smú nakladať a vykladať zariadenie.
 - > Čistenie a bežnú údržbu nesmú vykonávať deti bez dozoru.
 - > Dohľadnite na to, aby sa deti nehrali so zariadením.
- VÝSTRAHA! Riziko uväznenia dieťaťa**
- > Uistite sa, že police sú namontované a zaistené tak, aby deti nemohli vyliezť do



zariadenia ani sa v ňom zamknúť. Police vyberajte len kvôli čisteniu.

- > Pred likvidáciou starého zariadenia:
 - Demontujte zásuvky.
 - Nechajte police v zariadení, aby deti nemohli vyliezť dovnútra.
 - Vyveďte dvere.



UPOZORNENIE! Nebezpečenstvo poranenia

- > Nesiahajte do závesu.



POZOR! Nebezpečenstvo poškodenia

- > Zariadenie nevystavujte dažďu.
- > Neopierajte sa o otvorené dvere zariadenia.
- > Chráňte zariadenie a káble pred vysokými teplotami a mokrom.
- > Konektor nikdy nevyťahujte zo zásuvky za kábel.

4.2 Bezpečnosť pri prevádzke zariadenia



VÝSTRAHA! Nebezpečenstvo zásahu elektrickým prúdom

- > Nepoužívajte zariadenie, ak samotné zariadenie alebo jeho pripájacie káble sú viditeľne poškodené.
- > Pred spustením zariadenia sa uistite, že napájací kábel a zástrčka sú suché a že zástrčka nie je pokrytá hrdzou ani nečistotami.



VÝSTRAHA! Nebezpečenstvo výbuchu

- > Keď je chladnička v prevádzke, nepoužívajte v jej blízkosti žiadne spreje.
- > V zariadení neuskladňujte látky, pri ktorých hrozí nebezpečenstvo výbuchu, napr. sprejové nádoby s horľavým hnacím plynom.



UPOZORNENIE! Nebezpečenstvo ohrozenia zdravia

- > Udržujte vetracie otvory na zariadení, v kryte chladničky alebo vo vstavanej konštrukcii bez prekážok.
- > Nepoužívajte mechanické prostriedky alebo iné prostriedky na urýchlenie proces odmravovania, než tie, ktoré odporúča výrobca.
- > Chladiaci okruh v žiadnom prípade neotvárajte ani nepoškodte.

- > Nepoužívajte v chladiacom zariadení žiadne elektrické zariadenia, okrem prípadu, keď výrobca odporúča používanie týchto zariadení takýmto spôsobom.
- > Ak zariadenie ponecháte prázdne na dlhý čas:
 - Vypnite zariadenie.
 - Odmrazte zariadenie.
 - Zariadenie vyčistite a usušte.
 - Nechajte dvere otvorené, aby ste zabránili tvorbe plesní vnútri zariadenia. Ak je to možné, dvere umiestnite do polohy na skladovanie.



UPOZORNENIE! Nebezpečenstvo poranenia

- > Nepoužívajte ani neskladujte horľavé materiály v tomto zariadení alebo v jej blízkosti.
- > Neumiestňujte žiadne predmety na zariadenie alebo pred zariadenie.
- > Žiadnym spôsobom neupravujte ani neprispôbujte žiadne komponenty.
- > Pred jazdou zatvorte a zamknite dvere zariadenia.
- > Chladiaci systém na zadnej strane zariadenia je počas prevádzky veľmi horúci. Ak je zariadenie vybavené vetracími mriežkami, pri ich odstraňovaní sa chráňte pred kontaktom s horúcimi časťami.



POZOR! Nebezpečenstvo poškodenia

- > Prevádzku na jednosmerný prúd zvoľte len vtedy, keď beží motor vozidla a dodáva dostatočné napätie alebo ak používate monitor batérie.
- > Ak je prítomný odtok kondenzovanej vody, udržiavajte ho vždy čistý.
- > Ak je zariadenie vybavené vetracími mriežkami, pri čistení vozidla nepoužívajte v priestore vetracej mriežky žiadny vysokotlakový čistič.
- > **Nebezpečenstvo prehriatia!** Dbajte na to, aby sa teplo, ktoré vzniká pri prevádzke, mohlo dostatočne odvádzať. Zariadenie sa musí nachádzať v dostatočnej vzdialenosti od stien alebo predmetov, aby sa zaručila cirkulácia vzduchu.
- > Do vnútra neplňte žiadne kvapaliny alebo ľad.



POZNÁMKA Ak systém správy batérie vypne zariadenie na účely ochrany batérie, obráťte sa na výrobcu vozidla.

4.3 Bezpečnosť pri prevádzke na plyn



VÝSTRAHA! Nebezpečenstvo výbuchu

- > **Zariadenie** prevádzkujte iba s tlakom uvedeným na typovom štítku. Používajte len pevne nastavené regulátory tlaku, ktoré vyhovujú národným predpisom.
- > **Zariadenie** počas jazdy prevádzkujte za použitia plynu výlučne vtedy, ak výrobca vozidla povolí prevádzku plynového systému počas jazdy (pozrite si návod na obsluhu vozidla).
- > Skontrolujte vnútroštátne požiadavky na prevádzkovanie zariadenia za použitia plynu počas jazdy.
- > **Nikdy** neprevádzkujte zariadenie s plynom:
 - na čerpacích staniách
 - v podzemných garážach
 - na kompách
 - počas prepravy karavanu alebo obytného vozidla pomocou prepravného alebo odťahového vozidla
- > **Nikdy** nekontrolujte zariadenie na netesnosť pomocou otvoreného plameňa.
- > V prípade zápachu plynu:
 - Zatvorte ventil prívodu plynu a ventil na fľaši.
 - Otvorte všetky okná a opusťte miestnosť.
 - Nepoužívajte žiadne elektrické spínače.
 - Zahaste všetky otvorené plamene.
 - Plynový systém nechajte skontrolovať odborníkom.
- > **Fľaše so skvapalneným plynom nikdy** neskladujte na nevetraných miestach alebo pod úrovňou podlahy (lievikovité priehlbne v zemi).
- > Fľaše so skvapalneným plynom chráňte pred priamym slnečným žiarením.



POZOR! Nebezpečenstvo poškodenia

- > Používajte len univerzálny plyn LPG, **nie** zemný plyn (pozrite typový štítok).



POZNÁMKA V nadmorských výškach nad 1000 m sa môžu vyskytnúť problémy so zapáľovaním. Prepnite na iný druh energie.

5 Používanie v súlade s určením

Chladnička je určená na:

- Montáž v obytných vozidlách a karavanoch

- chladenie, hlboké zmrazovanie a uskladnenie potravín

Chladnička **nie je** vhodná na:

- skladovanie liekov,
- skladovanie korozívnych látok alebo látok s obsahom rozpúšťadiel,
- rýchle zmrazovanie jedla.

Táto chladnička **nie** je určená pre komerčné použitie, použitie v maloobchode alebo domácnostiach.

Mraziace oddelenie je vhodné na uskladnenie predmrazených potravín, uskladnenie alebo výrobu zmrzlín a výrobu kociek ľadu. **Nie** je vhodné na zmrazovanie už rozmrazených potravín.

Chladnička je určená na montáž do skrinky alebo do montážneho výklenku.

Optimálny chladiaci výkon je zabezpečený pri maximálnej vlhkosti 90 % a pri okolitej teplote v rozmedzí:

Klimatická trieda SN: 10 ... 32 °C

6 Používanie chladničky



POZNÁMKA Neskladujte potraviny v chladničke počas prvých 4 h po uvedení do prevádzky.

Postupujte podľa obrázkov:

- > Zapnutie chladničky: obr. **1** na strane 1
- > Vypnutie chladničky: obr. **2** na strane 1
- > Vykonanie nastavení: obr. **3** na strane 1
- > Nastavenie chladiaceho výkonu: obr. **4** na strane 1
- > Umiestnenie políc: obr. **5** na strane 1 až obr. **6** na strane 1
- > Umiestnenie police v uhle pre fľaše na víno: obr. **7** na strane 2
- > Vybratie police VG na čerstvé potraviny: obr. **8** na strane 2
- > Vloženie police VG na čerstvé potraviny: obr. **9** na strane 2
- > Rozmrazenie chladničky: obr. **10** na strane 2
- > Nastavenie dverí chladničky do skladovacej polohy: obr. **11** na strane 2
- > Uvoľnenie dverí chladničky: obr. **12** na strane 2
- > Výmena batérií (voliteľné): obr. **13** na strane 2
- > Vybratie mraziacej priehradky: obr. **14** na strane 2
- > Čistenie plynového horáka: obr. **15** na strane 2 až obr. **16** na strane 2
- > Umiestnenie roštov rúry: obr. **17** na strane 2
- > Zapnutie rúry alebo grilu: obr. **18** na strane 2
- > Nastavenie teploty rúry: obr. **19** na strane 2
- > Vypnutie rúry alebo grilu: obr. **20** na strane 2

7 Likvidácia



UPOZORNENIE! Nebezpečenstvo požiaru

- > Toto zariadenie obsahuje horľavý izolovaný zapaľovací plyn.
- > Zariadenie smie demontovať a zlikvidovať iba odborník.



Recyklácia výrobkov s batériami, nabíjateľnými batériami a svetelnými zdrojmi: Pred recykláciou výrobku vyberte všetky batérie, nabíjateľné batérie a svetelné zdroje. Vaše poškodené alebo prázdne batérie odovzdajte u predajcu alebo v zbernom mieste. Batérie, nabíjateľné batérie ani svetelné zdroje nevyhadzujte do domového odpadu. Keď výrobok chcete definitívne vyradiť z prevádzky, informujte sa v najbližšom recyklačnom stredisku alebo u svojho špecializovaného predávajúceho o príslušných predpisoch týkajúcich sa likvidácie. Výrobok je možné bezplatne zlikvidovať.

Čeština

1 Důležité poznámky

Pečlivě si prosím přečtete a dodržujte všechny pokyny, směrnice a varování obsažené v tomto návodu k výrobku, abyste měli jistotu, že výrobek budete vždy správně instalovat, používat a udržovat. Tyto pokyny MUSÍ být uschovány v blízkosti výrobku.

Používáním výrobku tímto potvrzujete, že jste si pečlivě přečetli všechny pokyny, směrnice a varování a že rozumíte podmínkám uvedeným v tomto dokumentu a souhlasíte s nimi. Souhlasíte s používáním tohoto výrobku pouze k určenému účelu a použití a v souladu s pokyny, směrnicemi a varováními uvedenými v tomto návodu k výrobku a v souladu se všemi příslušnými zákony a předpisy. Pokud si nepřečtete a nebudete dodržovat zde uvedené pokyny a varování, může to vést ke zranění vás i ostatních, poškození vašeho výrobku nebo poškození jiného majetku v okolí. Tento návod k výrobku, včetně pokynů, směrnic a varování a související dokumentace může být předmětem změn a aktualizací. Aktuální informace o výrobku naleznete na adrese documents.dometic.com.

2 Vysvětlení symbolů

Signální slovo označuje bezpečnostní zprávy a zprávy o škodách na majetku a také označuje stupeň nebo úroveň závažnosti nebezpečí.



NEBEZPEČÍ!

- > Označuje nebezpečnou situaci, která, pokud se jí nezabrání, bude mít za následek smrt nebo vážné zranění.



VÝSTRAHA!

- > Označuje nebezpečnou situaci, která, pokud se jí nezabrání, může mít za následek smrt nebo vážné zranění.



UPOZORNĚNÍ!

- > Označuje nebezpečnou situaci, která, pokud se jí nezabrání, může mít za následek lehké nebo středně těžké zranění.



POZOR!

- > Označuje nebezpečnou situaci, která, pokud se jí nezabrání, může mít za následek hmotné škody.



POZNÁMKA Doplňující informace týkající se obsluhy výrobku.

3 Související dokumenty

Podrobný návod k obsluze naleznete online na adrese



RML 10.4G, RML 10.4P
qr.dometic.com/bg1ER9.



RMD 10.5G, RMD 10.5XG,
RMD 10.5P, RMD 10.5XP
qr.dometic.com/bg1EPR.



RMDT 10.5P, RMDT 10.5XP
qr.dometic.com/bg1EQQ.

Podrobný návod k montáži najdete online na adrese



RML 10.4G, RML 10.4P
qr.dometic.com/bgcoiz.



RMD 10.5G, RMD 10.5XG,
RMD 10.5P, RMD 10.5XP
qr.dometic.com/bgcoij.



RMDT 10.5P, RMDT 10.5XP
qr.dometic.com/bgcolg

4.1 Základní bezpečnost



NEBEZPEČÍ! Nebezpečí usmrcení elektrickým proudem

- > Nikdy se nedotýkejte odizolovaných vodičů. To platí především pro provoz přístroje v síti na střídavý proud.



VÝSTRAHA! Nebezpečí usmrcení elektrickým proudem

- > Opravy tohoto zařízení smí provádět pouze kvalifikovaný personál. Nedostatečné opravy mohou způsobit značné nebezpečí. Pokud zařízení vyžaduje opravu, obraťte se na autorizovaný servis.
- > Přístroj zapojte do zásuvek, které zajišťují správné připojení, zejména pokud je třeba přístroj uzemnit.



VÝSTRAHA! Nebezpečí výbuchu

- > Nikdy neotevírejte absorpční agregát. Je pod vysokým tlakem a může v případě otevření způsobit zranění.



VÝSTRAHA! Nebezpečí ohrožení zdraví

- > **Pro Evropskou unii, Spojené království a Turecko:** Tento přístroj mohou používat děti od 8 let a osoby se sníženými fyzickými, smyslovými nebo duševními schopnostmi nebo s nedostatečnými zkušenostmi a znalostmi, pokud jsou pod dohledem nebo obdržely pokyny týkající se používání přístroje bezpečným způsobem a porozuměly souvisejícím nebezpečím. **Pro všechny ostatní regiony:** Tento přístroj není určen k používání osobami (včetně dětí) s omezenými fyzickými, senzorickými nebo duševními schopnostmi, nebo osobami s nedostatkem zkušeností a vědomostí, pokud není zajištěn přiměřený dozor nebo návod k použití přístroje osobou, která je odpovědná za bezpečnost těchto osob.

- > Děti ve věku od 3 do 8 let mohou zařízení plnit a vyprazdňovat.
- > Čištění a běžnou údržbu nesmějí provádět děti bez dozoru.
- > Děti musejí být pod dohledem tak, aby si se zařízením nehrály.



VÝSTRAHA! Nebezpečí uvíznutí dětí

- > Zajistěte, aby byly police namontovány a zajištěny tak, aby se děti nemohly dostat do zařízení nebo se v něm uzavřít. Prostřední police vyjměte pouze za účelem čištění.
- > Před likvidací starého přístroje:
 - Vyjměte zásuvku.
 - Police ponechte v přístroji, aby se dovnitř nemohly dostat děti.
 - Sundejte dvířka ze závěsu.



UPOZORNĚNÍ! Riziko zranění

- > Nesahejte do závěsu.



POZOR! Nebezpečí poškození

- > Přístroj nesmí být vystaven dešti.
- > Nenaklánejte se nad otevřená dvířka přístroje.
- > Přístroj a kabely chraňte před horkem a vlhkem.
- > Nikdy nevytahujte zástrčku ze zásuvky tahem za kabel.

4.2 Bezpečnost za provozu přístroje



VÝSTRAHA! Nebezpečí usmrcení elektrickým proudem

- > V případě, že jsou přístroj nebo přívodní kabel viditelně poškozeny, nesmíte výrobek dále používat.
- > Před spuštěním přístroje se ujistěte, že jsou napájecí kabel a zástrčka suché a že zástrčka není rezavá nebo znečištěná.



VÝSTRAHA! Nebezpečí výbuchu

- > Nestříkejte aerosoly v blízkosti této chladničky, když je v provozu.
- > V chladničce neskladujte výbušné látky, například spreje s hnacím plynem.

**UPOZORNĚNÍ! Nebezpečí ohrožení zdraví**

- > Udržujte větrací otvory na zařízení a v jeho skříni nebo vestavěné konstrukci volně.
- > K urychlení rozmrazování nepoužívejte mechanické přístroje nebo jiné prostředky než ty doporučené výrobcem.
- > V žádném případě neotevírejte ani nepoškoďte chladicí okruh.
- > Uvnitř přístroje nepoužívejte žádné elektrické přístroje, pouze pokud jsou k tomu takové přístroje doporučeny výrobcem.
- > Je-li přístroj ponechán prázdný po dlouhou dobu:
 - Vypněte přístroj.
 - Odmraze přístroj.
 - Vyčistěte a vysušte přístroj.
 - Nechejte dvířka otevřená, aby se zabránilo tvorbě plísně uvnitř přístroje. Pokud je to možné, umístěte dvířka do úložné polohy.

**UPOZORNĚNÍ! Riziko zranění**

- > Nepoužívejte ani neskladujte hořlavé materiály v přístroji nebo v jeho blízkosti.
- > Na přístroj nepokládejte žádné předměty ani je o přístroj neopírejte.
- > Nijak neupravujte ani nepřizpůsobujte žádnou ze součástí.
- > Dvířka přístroje před zahájením jízdy zavřete a zajistěte.
- > Chladicí systém na zadní straně přístroje se za provozu velmi zahřívá. Pokud je přístroj vybaven větracími mřížkami, chraňte se při jejich demontáži před kontaktem s horkými částmi.

**POZOR! Nebezpečí poškození**

- > Provoz na stejnosměrný proud vyberte, pouze pokud motor vozidla běží a poskytuje tak dostatečné napětí nebo pokud používáte snímač stavu baterie.
- > Pokud je součástí odtok kondenzátu, udržujte jej stále čistý.
- > Pokud má přístroj větrací mřížky, nepoužívejte při čištění vozidla v místě větrací mřížky vysokotlaký vodní čistič.
- > **Nebezpečí přehřátí!** Vždy dbejte, aby bylo teplo vznikající za provozu zařízení dostatečně odváděno. Zajistěte, aby

byl přístroj postaven v dostatečné vzdálenosti od stěn nebo předmětů tak, aby kolem něj mohl proudit vzduch.

- > Vnitřní prostor nevyplňujte ledem ani žádnou tekutinou.



POZNÁMKA Pokud systém řízení baterie vašeho vozidla vypne přístroj kvůli ochraně baterie, obraťte se na výrobce vozidla.

4.3 Bezpečnost při provozu na plyn

**VÝSTRAHA! Nebezpečí výbuchu**

- > **Přístroj používejte** výhradně při tlaku uvedeném na typovém štítku. Používejte pouze pevně nastavené regulátory tlaku, které odpovídají národním předpisům.
- > **Při jízdě provozujte přístroj na plyn pouze** tehdy, pokud výrobce vozidla povolí provoz plynového systému během jízdy (viz příručka k vozidlu).
- > Zkontrolujte místní požadavky na provoz přístroje na plyn v průběhu jízdy.
- > **Přístroj nikdy** nepoužívejte na plyn:
 - na čerpacích stanicích,
 - v parkovacích garážích,
 - na trajektech,
 - během převozu karavanu nebo obytného vozidla na přepravním vozidle nebo za odtahovým vozidlem.
- > **Nikdy** nekontrolujte netěsnosti přístroje otevřeným plamenem.
- > V případě zápachu plynu:
 - Uzavřete přívodní ventil plynu a ventil na láhvi.
 - Otevřete všechna okna a opusťte prostor.
 - Nemačkejte žádné elektrické spínače.
 - Uhasťte veškerý otevřený oheň.
 - Nechte odborníka zkontrolovat plynový systém.
- > **Nikdy** neskladujte láhve se zkapalněným plynem na nevětraných místech nebo pod úrovní země (nálevkovité prohlubně v zemi).
- > Chraňte láhve se zkapalněným plynem před přímým slunečním zářením.

**POZOR! Nebezpečí poškození**

- > Používejte pouze univerzální plyn LPG, **nikoli** zemní plyn (viz typový štítek).



POZNÁMKA V nadmořské výšce nad 1000 m mohou nastat problémy se zapalováním. Přepněte na jiný zdroj energie.

5 Určené použití

Chladnička je určena pro:

- Instalace v obytných automobilech a karavanech
- Chlazení, hluboké mrazení a uchovávání potravin

Chladnička se **nehodí** pro:

- Skladování léčiv
- Skladování žíravých látek nebo látek s obsahem rozpouštědel
- Rychlé mražení potravin

Tato chladnička **není** určena pro komerční, maloobchodní ani domácí použití.

Mrazičící box je určen k uchovávání předem zmrazených potravin, k uchovávání nebo výrobě zmrzliny a k výrobě kostek ledu. **Není** vhodný ke zmrazování dříve nezmrazených potravin.

Chladnička je určena k instalaci do skříňky nebo instalačního výklenku.

Optimální chladicí výkon je zajištěn při maximální vlhkosti 90 % a při okolních teplotách mezi:

Klimatická třída SN: 10 ... 32 °C

6 Obsluha chladničky



POZNÁMKA V chladničce neuchovávejte zboží po dobu prvních 4 h od spuštění.

Postupujte podle obrázku:

- > Zapnutí chladničky: obr. **1** na stránce 1
- > Vypnutí chladničky: obr. **2** na stránce 1
- > Provedení nastavení: obr. **3** na stránce 1
- > Nastavení chladicího výkonu: obr. **4** na stránce 1
- > Umístění polic: obr. **5** na stránce 1 až obr. **6** na stránce 1
- > Umístění police se sklonem pro uchovávání lahví s vínem: obr. **7** na stránce 2
- > Vyjmutí základny VG Fresh: obr. **8** na stránce 2
- > Vložení základny VG Fresh: obr. **9** na stránce 2
- > Odmrazení chladničky: obr. **10** na stránce 2
- > Nastavení dvířek chladničky do polohy pro uskladnění: obr. **11** na stránce 2

- > Uvolnění dveří chladničky: obr. **12** na stránce 2
- > Výměna baterií (volitelné): obr. **13** na stránce 2
- > Vyjmutí prostoru pro zmrazené potraviny: obr. **14** na stránce 2
- > Čištění plynového hořáku: obr. **15** na stránce 2 až obr. **16** na stránce 2
- > Umístění polic v troubě: obr. **17** na stránce 2
- > Zapnutí trouby nebo grilu: obr. **18** na stránce 2
- > Nastavení teploty trouby: obr. **19** na stránce 2
- > Vypnutí trouby nebo grilu: obr. **20** na stránce 2

7 Likvidace



UPOZORNĚNÍ! Nebezpečí požáru

- > Tento přístroj obsahuje hořlavý izolační těkavý plyn.
- > Přístroj nechejte odstranit a zlikvidovat pouze odborníkem.



Recyklace výrobků s bateriemi, dobíjecími bateriemi a světelnými zdroji: Před recyklací výrobku vyjměte všechny baterie, dobíjecí baterie a světelné zdroje. Vadné nebo použité baterie vraťte svému prodejci nebo je zlikvidujte ve sběrném dvoře. Nevyhazujte baterie, dobíjecí baterie a světelné zdroje do běžného domovního odpadu. Pokud budete chtít výrobek definitivně zlikvidovat, informace o příslušném postupu v souladu s platnými předpisy pro likvidaci vám sdělí místní recyklační středisko nebo specializovaný obchodník. Výrobek lze zlikvidovat bezplatně.

Magyar

1 Fontos információk

A termék mindenkor szakszerű telepítése, használata és karbantartása érdekében kérjük figyelmesen olvassa el az ebben a termék kézikönyvben található utasításokat, irányelveket és figyelmeztetéseket, valamint mindig tartsa be ezeket. Ezt az útmutatót a termék közelében KELL tartani.

A termék használatba vételével Ön kijelenti hogy figyelmesen elolvasta az összes utasítást, irányelvet és figyelmeztetést, valamint megértette és elfogadja az itt leírt szerződési feltételeket. Ön elfogadja, hogy kizárólag a rendeltetésének megfelelő célra és a jelen termék kézikönyvben leírt útmutatásoknak, irányelveknek és figyelmeztetéseknél, valamint a hatályos törvényeknek és szabályozásoknak megfelelően használja ezt a terméket. Az itt leírt utasítások és figyelmeztetések elolvasásának és betartásának elmulasztása saját és mások sérüléséhez, a termék vagy a közelben található más anyagi javak károsodásához vezethet. Ez a termék kézikönyv és a benne található utasítások, irányelvek és figyelmeztetések, valamint a kapcsolódó dokumentációk módosulhatnak és frissülhetnek. Naprakész termékinformációkért látogasson el a következő honlapra: documents.domestic.com.

2 Szimbólumok magyarázata

A figyelmeztető szavak a biztonsági utasítások, valamint a vagyoni károk elkerülésére szolgáló utasítások jelzésére szolgálnak, továbbá a veszély súlyosságát is jelzik.



VESZÉLY!

- > Veszélyes helyzetet jelöl, amely súlyos sérülést vagy halált okoz, ha nem kerülik el.



FIGYELMEZTETÉS!

- > Veszélyes helyzetet jelöl, amely súlyos sérülést vagy halált okozhat, ha nem kerülik el.



VIGYÁZAT!

- > Veszélyes helyzetet jelöl, amely könnyű vagy mérsékelt sérülést okozhat, ha nem kerülik el.



FIGYELEM!

- > Olyan helyzetet jelöl, amely vagyoni kárt okozhat, ha nem kerülik el.



MEGJEGYZÉS A termék kezelésére vonatkozó kiegészítő információk.

3 Vonatkozó dokumentumok

Az online üzemeltetési útmutatót a következő címen találhatja meg:



RML 10.4G, RML 10.4P
qr.domestic.com/bg1ER9



RMD 10.5G, RMD 10.5XG,
RMD 10.5P, RMD 10.5XP
qr.domestic.com/bg1EPR



RMDT 10.5P, RMDT 10.5XP
qr.domestic.com/bg1EQ9

Az online részletes szerelési útmutatót a következő címen találhatja meg:



RML 10.4G, RML 10.4P
qr.domestic.com/bgcoiz



RMD 10.5G, RMD 10.5XG,
RMD 10.5P, RMD 10.5XP
qr.domestic.com/bgcoij



RMDT 10.5P, RMDT 10.5XP
qr.dometic.com/bgcolg

4.1 Alapvető biztonság



VESZÉLY! Áramütés miatti veszély

- > Soha ne fogjon meg puszta kézzel csupasz vezetékeket. Ez mindennekelőtt a váltakozó áramú elektromos hálózatról történő üzemeltetés során érvényes.



FIGYELMEZTETÉS! Áramütés miatti veszély

- > Javításokat csak képzett szakemberek végezhetnek a készüléken. A helytelen javítások jelentős veszélyeket okozhatnak. A javítás érdekében forduljon hivatalos szervizközponthoz.
- > A készüléket olyan aljzatba illessze be, amely biztosítja a megfelelő csatlakozást, különösen akkor, ha a készüléket földelni kell.



FIGYELMEZTETÉS! Robbanásveszély

- > Az abszorpciós aggregátot tilos felnyitni. Nagy nyomás uralkodik benne, és felnyitáskor sérüléseket okozhat.



FIGYELMEZTETÉS! Egészségkárosodás veszélye

- > **Az Európai Unió, az Egyesült Királyság és Törökország esetében:** A készüléket 8 év feletti gyermekek, valamint korlátozott fizikai, érzékszervi és mentális képességű, illetve megfelelő tapasztalattal és tudással nem rendelkező személyek csak felügyelet mellett, illetve a készülék biztonságos használatát és az abból eredő veszélyeket megértve használhatják. **Minden egyéb régió esetén:** A készüléket korlátozott testi, szellemi, illetve érzékelési képességgel rendelkező (gyermekeket is beleértve), illetve a készülékek használatához szükséges gyakorlat vagy tudás híján lévő személyek nem használják, kivéve, ha használata közben egy felelős személy felügyeli a biztonságukat,

illetőleg az ő útmutatása alapján használják a készüléket.

- > A készülék ki- és berakodása 3 és 8 év közötti gyermekek számára engedélyezett.
- > A tisztítást és a felhasználói karbantartást felügyelet nélküli gyermekek nem végezhetik.
- > A gyermekeket felügyelni kell annak érdekében, hogy ne játsszanak a készülékkel.



FIGYELMEZTETÉS! Gyermekek beszorulásának kockázata

- > Győződjön meg arról, hogy a polcok úgy vannak felszerelve és rögzítve, hogy a gyermekek ne tudjanak bemászni a készülékbe, hogy ne zárhassák be magukat annak belsejébe. A polcokat csak tisztítás céljából távolítsa el.
- > A régi berendezés ártalmatlanítása előtt:
 - Szerelje ki a fiókokat.
 - Annak érdekében, hogy gyermekek ne mászhassanak bele, hagyja a polcokat a készülékben.
 - Akassza ki az ajtókat.



VIGYÁZAT! Sérülés kockázata

- > Ne nyúljon a zsanérok közé.



FIGYELEM! Károsodás veszélye

- > A készüléket ne tegye ki az eső hatásának.
- > Ne támaszkodjon rá a kinyitott készülékajtóra.
- > Védje a készüléket és a kábel(e)ket a hőtől és a nedvességtől.
- > Soha ne húzza ki a csatlakozódugót a kábelnél fogva az aljzatból.

4.2 Biztonság a készülék üzemeltetése során



FIGYELMEZTETÉS! Áramütés miatti veszély

- > Ha a készüléken vagy csatlakozókábelén sérülések láthatók, akkor a készüléket nem szabad üzembe helyezni.
- > A készülék beindítása előtt győződjön meg arról, hogy a kábel és a dugasz száraz, nem rozsdás és nincsenek rajta szennyeződések.

**FIGYELMEZTETÉS! Robbanásveszély**

- > Üzem közben ne alkalmazzon aeroszoloikat a hűtőszekrény közelében.
- > Ne tároljon a készülékben robbanásveszélyes anyagokat, például gyúlékony hajtógázt tartalmazó aeroszol-palackokat.

**VIGYÁZAT! Egészségkárosodás veszélye**

- > Ügyeljen arra, hogy a készüléken vagy beépített szerkezeten lévő szellőzőnyílások ne záródjanak el.
- > A jégtelenítési művelet meggyorsításához a gyártó által javasoltakon kívül ne használjon egyéb mechanikus vagy más készülékeket.
- > Semmilyen esetben ne nyissa fel vagy károsítsa a hűtőkört.
- > Ne használjon elektromos készülékeket a készülék belsejében, kivéve, ha ezeket az elektromos készülékeket a gyártó erre a célra javasolja.
- > Ha hosszú időre üresen hagyja a készüléket:
 - Kapcsolja ki a készüléket.
 - Olvassza le a készüléket.
 - Tisztítsa meg és szárítsa meg a készüléket.
 - A készülék belsejében történő penészképződés elkerülése érdekében hagyja nyitva az ajtó(ka)t. Ha lehetséges, állítsa az ajtó(ka)t tárolási helyzetbe.

**VIGYÁZAT! Sérülés kockázata**

- > A készülékben vagy annak közelében tilos tűzveszélyes anyagokat használni vagy tárolni.
- > Tárolás során ne helyezzen tárgyakat a készülékre, vagy ne döntson tárgyakat a készüléknek.
- > Semmilyen módon ne módosítsa, vagy ne változtassa meg egyik komponens sem.
- > Induláskor zárja be és reteszelve a berendezés ajtaját.
- > A berendezés hátoldalán lévő hűtőrendszer üzem közben nagyon felforrósodik. Ha a berendezés rendelkezik szellőzőrácsokkal, ügyeljen rá, hogy ne érjen a forró alkatrészekhez a szellőzőrácsok eltávolításakor.

**FIGYELEM! Károsodás veszélye**

- > Az egyenáramú üzemet csak akkor válassza, ha a jármű motorja üzemel és a generátor elegendő feszültséget ad, vagy ha akkumulátorfelügyelőt alkalmaz.
- > Mindig tartsa tisztán a kondenzvízelvezető csövet, ha van.
- > Ha a berendezés rendelkezik szellőzőrácsokkal, ne használjon nagynyomású tisztítóberendezést a szellőzőrácsok közelében a jármű tisztításakor.
- > **Túlmelegedés veszélye!** Mindig ügyeljen arra, hogy az üzemeltetés során keletkező hő kielégítően eltávozhasson. A levegő keringetése érdekében gondoskodjon arról, hogy a készülék megfelelő távolságra legyen a falaktól vagy tárgyaktól.
- > Ne töltsön folyadékot vagy jeget a belső részbe.



MEGJEGYZÉS Ha a járműve akkumulátorkezelő rendszere az akkumulátor védelme érdekében kikapcsolja a berendezést, lépjen kapcsolatba a jármű gyártójával.

4.3 Biztonság gázüzem során

**FIGYELMEZTETÉS! Robbanásveszély**

- > **A berendezést kizárólag** a típuscímkén megadott nyomással üzemeltesse. Csak olyan fix beállítású nyomásszabályozót használjon, amely megfelel a nemzeti előírásoknak.
- > **A berendezést kizárólag** akkor üzemeltesse gázzal menet közben, ha a jármű gyártója engedélyezi a gázrendszer menet közbeni üzemeltetését (lásd a jármű útmutatóját).
- > Ellenőrizze a nemzeti követelményeket a berendezés menet közbeni, gázzal történő üzemeltetésére vonatkozóan.
- > **Soha** ne üzemeltesse a készüléket gázzal:
 - Benzinkutakon
 - Garázsokban
 - Kompokon
 - A lakóautó vagy lakókocsi trélerrel, vagy vontatójárművel történő szállítása közben

- > **Soha** ne ellenőrizze a készülék tömítettségét nyílt lánggal.
- > Gázszag esetén:
 - Zárja el a gázellátó szelepet és a palack szelepét.
 - Nyissa ki az összes ablakot és hagyja el a helyiséget.
 - Ne működtessen semmilyen elektromos kapcsolót.
 - Oltson el minden nyílt lángot.
 - Egy szakértő vállalattal ellenőriztesse a gázrendszert.
- > **Soha** ne tárolja a folyékony gázt tartalmazó palackokat szellőzés nélküli helyeken vagy a talajszint alatt (töltérszerű bemélyedésekben).
- > Védje a folyékonygáz-palackokat a közvetlen napsugárzástól.



FIGYELEM! Károsodás veszélye

- > Kizárólag univerzális LPG-gázt, és **ne** földgázt használjon (lásd az adattáblát).



MEGJEGYZÉS 1000 m-t meghaladó tengerszint fölötti magasságon gyújtásproblémák jelentkezhetnek. Kapcsoljon át másik energiatípusra.

5 Rendeltetészerű használat

A hűtőszekrény a következő célokra alkalmas:

- Beszerelés lakóautóba és lakókocsiába
- Élelmiszerek hűtése, fagyasztása és tárolása

A hűtőszekrény a következő célokra **nem** alkalmas:

- Gyógyszerek tárolása
- Korrozív anyagok vagy olyan anyagok tárolására, amelyek oldószereket tartalmaznak
- Élelmiszer gyorsfagyasztása

Ez a hűtőszekrény **nem** alkalmas professzionális, kiskereskedelmi és háztartási használatra.

A fagyasztó rekesz előre fagyasztott élelmiszer tárolására, jégkrém készítésére és tárolására és jégkockák készítésére alkalmas. Korábban **le** nem fagyasztott élelmiszer lefagyasztására **nem** alkalmas.

A hűtőszekrényt rendeltetésének megfelelően egy szekrénybe vagy fülkébe kell beszerelni.

A maximális 90 % páratartalom mellett, az alábbi környezeti hőmérsékletek között biztosított az optimális hűtési teljesítmény:

SN klímaosztály: 10 ... 32 °C

6 A hűtőszekrény használata



MEGJEGYZÉS Az üzemeltetés első 4 h -ja során ne tároljon árukat a hűtőszekrényben.

Az ábrának megfelelően járjon el:

- > A hűtőszekrény bekapcsolása: . ábra **1** 1. oldal
- > A hűtőszekrény kikapcsolása: . ábra **2** 1. oldal
- > Beállítások végrehajtása: . ábra **3** 1. oldal
- > Állítsa be a hűtési teljesítményt: . ábra **4** 1. oldal
- > A polcok elhelyezése: . ábra **5** 1. oldal - . ábra **6** 1. oldal
- > A polc döntött elhelyezése borospalackok számára: . ábra **7** 2. oldal
- > A VG frissentartó eltávolítása: . ábra **8** 2. oldal
- > A VG frissentartó behelyezése: . ábra **9** 2. oldal
- > A hűtőszekrény leolvasztása: . ábra **10** 2. oldal
- > A hűtőszekrény ajtajának tárolási helyzetbe állítása: . ábra **11** 2. oldal
- > A hűtőszekrény ajtajának kioldása: . ábra **12** 2. oldal
- > Az (opcionális) elemek kicserélése: . ábra **13** 2. oldal
- > A fagyasztó rekesz eltávolítása: . ábra **14** 2. oldal
- > A gázégető tisztítása: . ábra **15** 2. oldal - . ábra **16** 2. oldal
- > A sütő polcainak elhelyezése: . ábra **17** 2. oldal
- > A sütő vagy a grillező bekapcsolása: . ábra **18** 2. oldal
- > A sütő hőmérsékletének beállítása: . ábra **19** 2. oldal
- > A sütő vagy a grillező kikapcsolása: . ábra **20** 2. oldal

7 Ártalmatlanítás



VIGYÁZAT! Tűzveszély

- > A készülék gyúlékony szigetelőgázt tartalmaz.
- > A készülék eltávolítását és ártalmatlanítását kizárólag szakemberrel végeztesse el.



Az elemeket, akkumulátorokat és fényforrásokat tartalmazó termékek újrahasznosítása: A termék újrahasznosítása előtt távolítsa el az elemeket, akkumulátorokat és a fényforrásokat. Adja le a meghibásodott akkumulátorokat vagy elhasznált elemeket a kereskedőnél vagy egy gyűjtőhelyen. Ne dobja az elemeket, akkumulátorokat és fényforrásokat az általános háztartási hulladékba. A termék végleges üzemén kívül helyezése esetén tájékozódjon a legközelebbi újrahasznosító központban vagy szakkereskedőjénél a vonatkozó ártalmatlanítási előírásokról. A termék ingyenesen ártalmatlanítható.

Hrvatski

1 Važne napomene

Pažljivo pročitajte ove upute i poštujujte sve upute, smjernice i upozorenja sadržane u ovim uputama kako biste u svakom trenutku osigurali pravilnu instalaciju, uporabu i održavanje proizvoda. Ove upute MORAJU ostati u blizini ovog proizvoda.

Uporabom proizvoda potvrđujete da ste pažljivo pročitali sve upute, smjernice i upozorenja te da razumijete i pristajete poštovati ovdje navedene uvjete i odredbe. Pristajete koristiti se ovim proizvodom samo za predviđenu svrhu i namjenu te u skladu s uputama, smjericama i upozorenjima navedenima u ovom priručniku za proizvod, kao i u skladu sa svim važećim zakonima i propisima. Ako ne pročitate i ne poštujujte ovdje navedene upute i upozorenja, tada to može dovesti do ozljeđivanja vas i drugih osoba, do oštećenja proizvoda ili druge imovine u blizini. Ovaj priručnik za proizvod, uključujući i upute, smjernice i upozorenja, te povezanu dokumentaciju može biti podložan promjenama i ažuriranjima. Za najnovije podatke o proizvodu posjetite documents.dometic.com.

2 Objasnjenje simbola

Signalna riječ opisuje poruke o sigurnosti i oštećenju imovine, kao i stupanj ili razinu težine potencijalne opasnosti.



OPASNOST!

- > Naznačuje opasnu situaciju, koja će, ako se ne izbjegne, rezultirati smrću ili teškim ozljedama.



UPOZORENJE!

- > Naznačuje opasnu situaciju, koja bi, ako se ne izbjegne, mogla rezultirati smrću ili teškim ozljedama.



OPREZ!

- > Naznačuje opasnu situaciju, koja bi, ako se ne izbjegne, mogla rezultirati lakšim ili umjerenim ozljedama.



POZOR!

- > Naznačuje situaciju, koja bi, ako se ne izbjegne, mogla rezultirati materijalnom štetom.



- UPUTA** Dodatne informacije za rukovanje proizvodom.

3 Povezani dokumenti

Detaljne upute za rukovanje pronaći ćete na internetskoj adresi



RML 10.4G, RML 10.4P
ar.dometic.com/bg1ER9.



RMD 10.5G, RMD 10.5XG,
RMD 10.5P, RMD 10.5XP
ar.dometic.com/bg1EPR.



RMDT 10.5P, RMDT 10.5XP
ar.dometic.com/bg1EQQ.

Detaljne upute za rukovanje možete pronaći na internetu na adresi:



RML 10.4G, RML 10.4P
ar.dometic.com/bgcoiz.



RMD 10.5G, RMD 10.5XG,
RMD 10.5P, RMD 10.5XP
ar.dometic.com/bgcojj.



RMDT 10.5P, RMDT 10.5XP
ar.dometic.com/bgcolg.

4.1 Opća sigurnost



OPASNOST! Opasnost od strujnog udara

- > Golem rukama ne dodirujte izložene kabele. To posebno vrijedi ako se napajanje uređaja odvija preko električne mreže izmjenične struje.



UPOZORENJE! Opasnost od strujnog udara

- > Popravke na ovom uređaju smiju provoditi samo stručnjaci. Zbog nestručno obavljenog popravka mogu nastati vrlo opasne situacije. Obratite se ovlaštenom servisnom centru u slučaju popravka.
- > Utikačem spojite uređaj u utičnice koje osiguravaju pravilan priključak posebice ako uređaj treba biti uzemljen.



UPOZORENJE! Opasnost od eksplozije

- > Nikad ne otvarajte jedinicu apsorbera. Ona je pod visokim tlakom i možete prouzročiti ozljede ako ju se otvori.



UPOZORENJE! Opasnost za zdravlje

- > **Za Europsku uniju, Ujedinjenu Kraljevinu i Tursku:** Ovaj uređaj smiju koristiti djeca od 8 godina i starija te osobe sa smanjenim fizičkim, senzornim ili mentalnim sposobnostima ili osobe s nedovoljnim iskustvom i znanjem ako su pod nadzorom ili ako su dobili upute o sigurnoj uporabi uređaja te ako razumiju opasnosti koje se pri tome javljaju. **Za sve ostale regije:** Ovaj uređaj nije namijenjen za uporabu od strane osoba (uključujući djecu) smanjenih tjelesnih, senzoričkih ili umnih sposobnosti ili s nedostatkom iskustva i znanja osim ako nisu pod nadzorom osobe odgovorne za njihovu sigurnost ili ako su od te osobe primile upute u vezi s uporabom uređaja.
- > Djeci od 3 do 8 godina dopušteno je puniti i prazniti uređaj.
- > Djeca ne smiju provoditi čišćenje i korisničko održavanje bez nadzora.
- > Djeca moraju biti pod nadzorom kako bi se osiguralo da se neće igrati s uređajem.



UPOZORENJE! Opasnost da će djeca ostati zarobljena u uređaju

- > Provjerite jesu li police montirane i pričvršćene tako da se djeca ne mogu popeti

na uređaj ili zaključati se unutar njega. Police izvadite samo u slučaju čišćenja.

- > Prije odlaganja starog uređaja u otpad:
 - Demontirajte ladice.
 - Ostavite police u uređaju tako da djeca ne mogu ući u njega.
 - Skinite vrata.



OPREZ! Opasnost od ozljeda

- > Ne gurajte prste u šarku.



POZOR! Opasnost od oštećenja

- > Uređaj ne smije biti izložen kiši.
- > Nemojte se naslanjati na vrata uređaja.
- > Uređaj i kabele zaštitite od vrućine i vlage.
- > Nikada ne izvlačite utikač iz utičnice povlačenjem kabela.

4.2 Sigurnost pri radu uređaja



UPOZORENJE! Opasnost od strujnog udara

- > Nemojte koristiti uređaj ako na samom uređaju ili priključnim vodovima ima znakova oštećenja.
- > Prije pokretanja uređaja provjerite jesu li kabele za napajanje i utikač suhi te nema li na utikaču hrđe ili nečistoće.



UPOZORENJE! Opasnost od eksplozije

- > U blizini hladnjaka nemojte upotrebljavati sprejeve kada je uređaj uključen.
- > U uređaj nemojte odlagati eksplozivne tvari kao što su npr. sprejevi s potisnim plinom.



OPREZ! Opasnost za zdravlje

- > Pazite da ventilacijski otvori na uređaju i u njegovom kućištu ili u ugradbenom elementu budu slobodni.
- > Nemojte koristiti mehaničke uređaje ili druga sredstva kako biste ubrzali postupak odleđivanja, osim onih koje preporučuje proizvođač.
- > Ni u kojim uvjetima nemojte otvarati ili oštetiti drugi rashladnog sredstva.
- > Ne upotrebljavajte električne uređaje unutar uređaja, osim ako ih proizvođač preporučuje u tu svrhu.
- > Ako je uređaj dugo prazan:
 - Isključite ga.
 - Odledite uređaj.
 - Očistite i osušite uređaj.

- Vrata ostavite otvorena da biste spriječili nastanak plijesni u uređaju. Ako je moguće, vrata postavite u položaj za pohranu.



OPREZ! Opasnost od ozljeda

- > U uređaju ili njegovoj blizini nemojte upotrebljavati niti čuvati zapaljive materijale.
- > Na uređaj nemojte postavljati niti naslanjati nikakve predmete.
- > Nemojte modificirati ili prilagođavati nijednu komponentu na bilo koji način.
- > Zatvorite i zasunom osigurajte vrata uređaja prije kretanja na putovanje.
- > Rashladni sustav sa stražnje strane uređaja jako se zagrijava tijekom rada. Ako je uređaj opremljen ventilacijskom rešetkom, pripazite da ne dođete u kontakt s vrućim dijelovima dok uklanjate ventilacijsku rešetku.



POZOR! Opasnost od oštećenja

- > Rad na istosmjernu struju odaberite samo ako motor vozila radi i pruža dovoljan napon ili ako upotrebljavate kontrolni uređaj za akumulator.
- > Ako postoji, u svakom trenutku održavajte odvod kondenzata čistim.
- > Ako uređaj ima ventilacijsku rešetku, tijekom čišćenja vozila nemojte visokotlačni perać upotrebljavati u blizini ventilacijske rešetke.
- > **Opasnost od pregrijavanja!** Uvijek obratite pozornost da se toplina, koja nastaje tijekom rada uređaja, može nesmetano odvoditi. Provjerite je li uređaj na dovoljno udaljenosti od zidova i drugih predmeta tako da zrak može nesmetano kružiti.
- > Ne punite unutrašnjost ledom ili tekućinom.



UPUTA Ako sustav za upravljanje akumulatorom vozila isključuje uređaj radi zaštite akumulatora, obratite se proizvođaču vozila.

4.3 Sigurnost tijekom rada s plinom



UPOZORENJE! Opasnost od eksplozije

- > **Uređaj treba raditi samo** pod tlakom koji je prikazan na tipskoj pločici. Upotrebljavajte samo regulator tlaka s fiksnim postavkama koje su u skladu s državnim propisima.
- > **Dok vozite, uređaj treba raditi na plinu samo** ako proizvođač dopušta

rukovanje plinskim sustavom za vrijeme vožnje (pogledajte priručnik vozila).

- > Provjerite nacionalne propise za rukovanje uređajem s plinom tijekom vožnje.
- > **Nikad** ne rukujte uređajem s plinom:
 - na benzinskim postajama
 - u garažama
 - na trajektima
 - prilikom prijevoza kamp-kućice ili kampera s pomoću transportnog vozila ili kamiona za vuču
- > **Nikada** nemojte pokušavati otkrivati curenje iz uređaja otvorenim plamenom.
- > U slučaju pojave mirisa plina:
 - Zatvorite ventil za dovod plina i ventil cilindra.
 - Otvorite sve prozore i izađite iz prostorije.
 - Nemojte upotrebljavati električne prekidače.
 - Ugasite sve otvorene plamenove.
 - Zatražite stručnjaka da pregleda plinski sustav.
- > **Boce s ukapljenim plinom nikada** ne čuvajte u neprozračnim prostorima ni ispod zemlje (u rupama u obliku lijevka u zemlji).
- > Spremnike za ukapljeni plin držite podalje od izravne sunčeve svjetlosti.



POZOR! Opasnost od oštećenja

- > Upotrebljavajte samo univerzalni plin LPG, a **ne** prirodni plin (vidi tipsku pločicu).



UPUTA Problemi s paljenjem mogu se pojavljivati na visinama iznad 1000 m. Tada upotrijebite drugi izvor energije.

5 Namjena

Hladnjak je namijenjen za:

- Ugradnja u kampere i kamp-kućice
- hlađenje, duboko zamrzavanje i pohranu hrane

Hladnjak **nije** prikladan za:

- čuvanje lijekova
- čuvanje korozivnih tvari ili tvari koje sadržavaju otapala
- brzo zamrzavanje hrane

Ovaj hladnjak **nije** namijenjen za komercijalnu upotrebu, upotrebu u trgovinama ni u kućanstvu.

Pretinac za zamrzavanje prikladan je za čuvanje unaprijed zamrznute hrane, čuvanje ili pripremu sladoleda i za izradu kockica leda. **Nije** prikladan za zamrzavanje prethodno nezamrznute hrane.

Ovaj je hladnjak namijenjen za montažu u jednom ormariću ili u montažnoj niši.

Optimalne rashladne performanse postižu se pri maksimalnoj vlažnosti od 90 % i pri temperaturama okoline između:

Klimatski razred SN: 10 ... 32 °C



Recikliranje proizvoda s baterijama, punjivim baterijama i izvorima svjetla: Uklonite baterije, punjive baterije i izvore svjetla prije recikliranja proizvoda. Vratite neispravne ili potrošene baterije trgovcu na malo od kojeg ste kupili proizvod ili ih odložite u otpad na mjestima za prikupljanje. Nemojte bacati baterije, punjive baterije ili izvore svjetla u miješani kućni otpad. Ako proizvod želite konačno odložiti u otpad, zatražite od svog lokalnog reciklažnog centra ili specijaliziranog trgovca pojedinosti o tomu kako to učiniti u skladu s primjenjivim propisima o odlaganju u otpad. Proizvod se može besplatno odložiti u otpad.

6 Upotreba hladnjaka



UPUTA Namirnice nemojte čuvati u hladnjaku tijekom prva 4 h od pokretanja.

Postupite na prikazani način:

- > Uključite hladnjak: sl. **1** na stranici 1
- > Isključite hladnjak: sl. **2** na stranici 1
- > Namjestite postavke: sl. **3** na stranici 1
- > Postavljanje učinka hlađenja: sl. **4** na stranici 1
- > Postavite police: sl. **5** na stranici 1 – sl. **6** na stranici 1
- > Postavite ukošenu policu za vinske boce: sl. **7** na stranici 2
- > Uklonite VG podlogu za svježinu: sl. **8** na stranici 2
- > Umetnite VG podlogu za svježinu: sl. **9** na stranici 2
- > Odmrzните hladnjak: sl. **10** na stranici 2
- > Postavite vrata u položaj za skladištenje: sl. **11** na stranici 2
- > Otpustite vrata hladnjaka: sl. **12** na stranici 2
- > Zamijenite baterije (opcionarno): sl. **13** na stranici 2
- > Uklanjanje pretinca za zamrzavanje: sl. **14** na stranici 2
- > Očistite plinski plamenik: sl. **15** na stranici 2 – sl. **16** na stranici 2
- > Postavite police pećnice: sl. **17** na stranici 2
- > Isključite pećnicu ili roštilj: sl. **18** na stranici 2
- > Postavite temperaturu pećnice: sl. **19** na stranici 2
- > Isključite pećnicu ili roštilj: sl. **20** na stranici 2

7 Odlaganje u otpad



OPREZ! Opasnost od požara

- > Ovaj uređaj sadrži zapaljivi izolacijski plin.
- > Za demontažu i zbrinjavanje uređaja obavezno zatražite pomoć stručnjaka.

Türkçe

1 Önemli notlar

Bu ürünü doğru monte ettiğinizden ve ürünün daima kullanıma hazır olduğundan emin olmak için lütfen tüm talimatları ve bu ürün kılavuzunda verilen kılavuzları ve uyarıları dikkatlice okuyunuz. Bu talimatlar bu ürün ile birlikte SAKLANMALIDIR.

Bu ürünü kullandığınızda tüm talimatları, kılavuzları ve uyarıları dikkatlice okuduğunuzu ve anladığınızı ve hükümlere ve koşullara bu sözleşmede yer almış gibi uyacağınıza onay verirsiniz. Bu ürünü sadece amacına ve uygulamaya uygun ve talimatlara, kılavuzlara ve uyarılara uygun bu ürün kılavuzu ile geçerli yasalara ve yönetmeliklere uygun olarak kullanacağınızı kabul ediyorsunuz. Talimatların ve uyarıların burada verildiği gibi okunmaması veya bunlara uyulmaması sonucu kendiniz ve diğer insanlar yaralanabilir veya ürününüz veya yakınında bulunan diğer mallar hasar görebilir. Talimatlar, kılavuzlar ve uyarılar da dahil, bu ürün kılavuzu ve buna ait olan dokümanlarda değişiklikler ve güncellemeler yapılabilir. Güncel ürün bilgileri için lütfen documents.domestic.com adresini ziyaret edin.

2 Sembollerin açıklanması

Bir sinyal sözcüğü, güvenlik ve maddi hasar mesajlarını tanımlar ve ayrıca tehlikenin ciddiyet derecesini veya seviyesini gösterir.



TEHLİKE!

- > Önlenmediğinde, can kaybı veya ağır bir yaralanmaya neden olan tehlikeli bir durumu gösterir.



UYARI!

- > Önlenmediğinde, can kaybı veya ağır bir yaralanmaya neden olabilecek tehlikeli bir durumu gösterir.



DİKKAT!

- > Önlenmediğinde, hafif veya orta derecede bir yaralanmaya neden olabilecek tehlikeli bir durumu gösterir.



İKAZ!

- > Önlenmediğinde, maddi hasara neden olabilecek bir durumu gösterir.



NOT Ürünün kullanılması ile ilgili ek bilgiler.

3 İlgili belgeler

Ayrıntılı kullanma kılavuzunu çevrimiçi olarak adresinde bulabilirsiniz:



RML 10.4G, RML 10.4P
gr.domestic.com/bg1ER9.



RMD 10.5G, RMD 10.5XG,
RMD 10.5P, RMD 10.5XP
gr.domestic.com/bg1EPR.



RMDT 10.5P, RMDT 10.5XP
gr.domestic.com/bg1EQQ.

Ayrıntılı montaj kılavuzunu çevrimiçi olarak adresinde bulabilirsiniz:



RML 10.4G, RML 10.4P
gr.domestic.com/bgcoiz.



RMD 10.5G, RMD 10.5XG,
RMD 10.5P, RMD 10.5XP
gr.domestic.com/bgcojz.



RMDT 10.5P, RMDT 10.5XP
gr.domestic.com/bgcolg.

4.1 Genel güvenlik



TEHLİKE! Elektrik çarpması tehlikesi

- > Açığındaki kablolarla çıplak elle dokunmayın. Bu durum özellikle cihazın alternatif akım şebekesinde çalıştırılması halinde geçerlidir.



UYARI! Elektrik çarpması tehlikesi

- > Bu cihazda sadece usta elemanlar tarafından onarım yapılmalıdır. Yanlış onarımlar ciddi tehlikelere neden olabilir. Onarım için yetkili bir servis merkezi ile iletişime geçin.
- > Özellikle cihazın topraklanması gerektiğinde cihazın fişini düzgün bağlantı sağlayan prizlere takın.



UYARI! Patlama tehlikesi

- > Absorber ünitesini asla açmayın. Açıldığında, yüksek basınç yaralanmalara neden olabilir.



UYARI! Sağlık için tehlike

- > **Avrupa Birliği, Birleşik Krallık ve Türkiye için:** Bu cihaz, gözetim altında olmaları veya cihazın güvenli bir şekilde kullanımıyla ilgili talimatların verilmesi ve tehlikeleri anlamaları halinde, 8 yaş ve üzeri çocuklar ve fiziksel, duyuusal veya zihinsel yetenekleri kısıtlı veya deneyim ve bilgi eksikliği olan kişiler tarafından kullanılabilir. **Diğer tüm bölgeler için:** Bu cihaz fiziksel, duyuusal veya ruhsal yetenekleri yeterli olmayan, deneyimleri ve bilgileri eksik olan kişilerin (çocuklar da dahil) kullanmaları için tasarlanmamıştır. Bu kişiler bu cihazı güvenlikleri için sorumlu bir kişinin denetiminde kullanabilirler.
- > 3 ile 8 yaşları arasındaki çocukların cihazı doldurmalarına ve boşaltmalarına izin verilir.
- > Temizlik ve kullanıcı bakımı gözetimsiz olarak çocuklar tarafından yapılmamalıdır.
- > Bu cihazla oynamadıklarından emin olmak için çocuklar daima gözetlenmelidir.



UYARI! Çocuklar için sıkışma tehlikesi

- > Rafların, çocukların cihaza tırmanamayacakları veya kendilerini içeride kilitleyemeyecekleri şekilde monte edildiğinden ve sabitlendiğinden emin olun. Rafları yalnızca temizlik amacıyla sökün.
- > Eski cihazınızı imha etmeden önce:
 - Çekmeceleri sökün.
 - Çocukların ürünün içine girmemesi için rafları ürünün içinde bırakın.
 - Kapakları çıkartın.



DİKKAT! Yaralanma riski

- > Parmaklarınızı menteşeye sokmayın.



İKAZ! Hasar tehlikesi

- > Bu cihaz yağmur altında bırakılmamalıdır.
- > Açık cihaz kapağına yaslanmayın.
- > Cihazı ve kablolarını ısıya ve neme karşı koruyun.
- > Fişi prizden çıkartmak için asla kabloyu kullanmayın.

4.2 Cihazın çalıştırılması sırasında güvenlik



UYARI! Elektrik çarpması tehlikesi

- > Cihazın kendisi veya bağlantı kabloları gözle görülür şekilde hasarıysa cihazı kullanmayın.
- > Cihazı başlatmadan önce güç kaynağı kablolarının ve fişin kuru olduğundan, fişte pas veya kir olmadığından emin olun.



UYARI! Patlama tehlikesi

- > Buzdolabı çalışırken yakınına aerosol püskürtmeyin.
- > Cihazda, içinde itici gaz bulunan aerosol kutuları gibi patlayıcı maddeler saklamayın.



DİKKAT! Sağlık için tehlike

- > Cihazın üzerindeki ve muhafazasındaki veya gömme yapıdaki havalandırma boşluklarının engellenmemesine dikkat edin.
- > Buz çözme işlemini hızlandırmak için üretici tarafından tavsiye edilenler dışında mekanik aletler veya diğer türden araçlar kullanmayın.
- > Hiçbir koşulda soğutucu akışkan devresini açmayın veya zarar vermeyin.
- > Üretici tarafından önerilmedikçe cihazın içinde bu amaç için elektrikli cihazlar kullanmayın.
- > Cihaz uzun bir süre boş kalacaksa:
 - Cihazı kapatın.
 - Cihazın buzlarını çözün.
 - Cihazı temizleyin ve kurutun.
 - Cihazın içinde küf oluşmaması için kapağı açık bırakın. Varsa kapıları saklama konumuna getirin.



DİKKAT! Yaralanma riski

- > Cihazın içinde veya yakınında yanıcı maddeler kullanmayın veya saklamayın.

- > Cihazın üzerine veya önüne herhangi bir nesne koymayın.
- > Bileşenlerin hiçbirinde hiçbir şekilde değişiklik veya ayarlama yapmayın.
- > Bir seyahate başlamadan önce cihazın kapağını kapatın ve kilitleyin.
- > Cihazın arka kısmında bulunan soğutma ünitesi çalışma esnasında çok ısınır. Cihazda havalandırma ızgaraları varsa havalandırma ızgaralarını çıkarırken kendinizi sıcak parçalara temas etmekten koruyun.



İKAZ! Hasar tehlikesi

- > DC güç kaynağı ile çalışmayı yalnızca araç motoru çalışıyorsa ve yeterli gerilim sağlıyorsa veya bir akü denetleyici kullanıyorsanız seçin.
- > Varsa yoğuşma suyu tahliyesini her zaman temiz tutun.
- > Cihazın havalandırma ızgaraları varsa aracı temizlerken havalandırma ızgarasının yakınında yüksek basınçlı bir temizleyici kullanmayın.
- > **Aşırı ısınma tehlikesi!** Çalışma sırasında oluşan ısının dağılabilmesi için her zaman yeterli havalandırma sağlandığından emin olun. Hava sirkülasyonu için cihazın duvarlardan ve diğer nesnelere yeterince uzakta olduğundan emin olun.
- > İç kısmı buz veya sıvı ile doldurmayın.



NOT Aracınızın akü yönetim sistemi, aküyü korumak için cihazı kapatırsa araç üreticinizle iletişime geçin.

4.3 Gazla çalışırken güvenlik



UYARI! Patlama tehlikesi

- > **Cihazı yalnızca** cihaz bilgi etiketinde belirtilen basınçta çalıştırın. Sadece ulusal yönetmeliklere uygun sabit ayarlı basınç kontrol cihazlarını kullanın.
- > **Cihazı sürüş sırasında yalnızca** araç üreticisi sürüş sırasında gaz sisteminin çalışmasına izin veriyorsa gazla çalıştırın (bkz. araç kılavuzu).
- > Sürüş sırasında cihazı gazla çalıştırmak için ulusal gereklilikleri kontrol edin.
- > **Şu koşullarda cihazı asla** gazla çalıştırmayın:
 - Benzin istasyonlarında
 - Otoparklarda
 - Feribotlarda

- Karavanı ya da motorlu karavanı nakliye aracı veya çekici ile taşıırken
- > **Cihazda sızıntı olup olmadığını kontrol etmek için asla** çıplak alev kullanmayın.
- > Gaz kokusu aldığınızda:
 - Gaz besleme vanasını ve tüp vanasını kapatın.
 - Tüm pencereleri açın ve odadan çıkın.
 - Hiçbir elektrik anahtarını kullanmayın.
 - Tüm açık alevleri söndürün.
 - Gaz sistemini bir uzmana kontrol ettirin.
- > **Sıvı gaz tüplerini asla** havalandırılmayan alanlarda veya yer seviyesinin altında (yerdeki huni şeklindeki delikler) saklamayın.
- > Sıvı gaz tüplerini doğrudan güneş ışığından uzak tutun.



İKAZ! Hasar tehlikesi

- > Sadece evrensel LPG gazı kullanın, doğal gaz **kullanmayın** (veri plakasına bakın).



NOT 1000 m üzerindeki rakımlarda ateşleme sorunları ortaya çıkabilir. Farklı bir enerji kaynağına geçin.

5 Amacına Uygun Kullanım

Buzdolabı aşağıdakiler için tasarlanmıştır:

- Motorlu karavanlar ve karavanlara montaj
 - Gıdaları soğutmak, derin dondurmak ve saklamak
- Buzdolabı şunlar için uygun **değildir**:

- İlaçların saklanması
- Aşındırıcı veya solvent içeren maddelerin saklanması
- Gıdaları hızlı dondurma

Bu buzdolabı ticari, bireysel veya ev tipi uygulamalar için **tasarlanmamıştır**.

Dondurucu bölmesi, önceden dondurulmuş yiyecekleri saklamak, dondurma saklamak veya yapmak ve buz küpleri yapmak için uygundur. Önceden dondurulmamış yiyecekleri dondurmak için uygun **değildir**.

Buzdolabı, bir dolap parçasına veya bir montaj boşluğuna monte edilmek üzere tasarlanmıştır.

En iyi soğutma performansı, maksimum 90 % nemde ve ortam sıcaklığı aşağıdaki aralıklarda sağlanır:

İklim sınıfı SN: 10 ... 32 °C

6 Buzdolabının kullanımı



NOT Buzdolabını ilk kez çalıştırdığınızda ilk 4 h buzdolabında yiyecek veya içecek saklamayın.

Gösterildiği gibi yapın:

- > Buzdolabını açın: şekil **1** sayfa 1
- > Buzdolabını kapatın: şekil **2** sayfa 1
- > Ayarları yapın: şekil **3** sayfa 1
- > Soğutma kapasitesini ayarlayın: şekil **4** sayfa 1
- > Rafları konumlandırın: şekil **5** sayfa 1 ile şekil **6** sayfa 1
- > Rafın şarap şişeleri için açılı olarak konumlandırılması: şekil **7** sayfa 2
- > Sebze taze tutma bölmesini çıkarın: şekil **8** sayfa 2
- > Sebze taze tutma bölmesini takın: şekil **9** sayfa 2
- > Buzdolabının buzunu çözündürün: şekil **10** sayfa 2
- > Kapağı saklama konumuna getirin: şekil **11** sayfa 2
- > Buzdolabı kapağının kilidini serbest bırakın: şekil **12** sayfa 2
- > Pilleri değiştirin (isteğe bağlı): şekil **13** sayfa 2
- > Dondurucu bölmesinin çıkarılması: şekil **14** sayfa 2
- > Gaz brülörünü temizleyin: şekil **15** sayfa 2 ile şekil **16** sayfa 2
- > Fırın raflarını yerleştirin: şekil **17** sayfa 2
- > Fırını veya ızgarayı açın: şekil **18** sayfa 2
- > Fırın sıcaklığını ayarlayın: şekil **19** sayfa 2
- > Fırını veya ızgarayı kapatın: şekil **20** sayfa 2

7 Atık İmhası



DİKKAT! Yangın tehlikesi

- > Cihaz yanıcı gaz içermektedir.
- > Bu gaz bir uzman tarafından cihazdan tahliye edilmeli ve imha edilmelidir.



Aküler, şarj edilebilir aküler ve ışık kaynakları içeren ürünlerin geri dönüşümü: Ürünü geri dönüştürmeden önce tüm aküleri, şarj edilebilir aküleri ve ışık kaynaklarını çıkarın. Bozuk veya bitmiş akülerinizi satın aldığınız yere veya bir toplama yerine veriniz. Aküleri, şarj edilebilir aküleri ve ışık kaynaklarını evsel atıklarla birlikte bertaraf etmeyin. Bu ürünü nihai olarak imha etmek istiyorsanız bu işlemin geçerli imha yönetmeliklerine göre nasıl yapılacağı hakkında ayrıntılı bilgi için yerel geri dönüşüm merkezine veya uzman satıcınıza danışın. Ürün ücretsiz olarak imha edilebilir.

Slovenščina

1 Pomembna obvestila

Pozorno preberite in upoštevajte vsa navodila, smernice in opozorila iz tega navodila, da zagotovite pravilno vgradnjo, uporabo in vzdrževanje izdelka. Ta navodila MORATE hraniti skupaj z izdelkom.

Z uporabo izdelka potrjujete, da ste pozorno prebrali vsa navodila, smernice in opozorila ter razumete in upoštevate vsa določila ter pogoje v tem dokumentu. Strinjate se, da boste izdelek uporabljali samo za predvideni namen uporabe in v skladu z navodili, smernicami in opozorili v tem navodilu ter v skladu z vsemi veljavnimi zakoni in predpisi. Če navodil in opozoril v nadaljevanju ne preberete in ne upoštevate, boste morda poškodovali izdelek ali povzročili materialno škodo v bližini. Pridržujemo si pravico do sprememb in posodobitev navodila, vključno z navodili, smernicami in opozorili ter povezano dokumentacijo. Za najnovejše informacije o izdelku obiščite documents.dometic.com.

2 Razlaga simbolov

Signalna beseda označuje varnostna sporočila in sporočila o materialni škodi ter stopnjo ali raven nevarnosti.



NEVARNOST!

- > Označuje nevarno situacijo, ki povzroči smrt ali hude poškodbe, če ni preprečena.



OPOZORILO!

- > Označuje nevarno situacijo, ki lahko povzroči smrt ali hude poškodbe, če ni preprečena.



POZOR!

- > Označuje nevarno situacijo, ki lahko povzroči lažje ali zmerne poškodbe, če ni preprečena.



OBVESTILO!

- > Označuje nevarno situacijo, ki lahko povzroči materialno škodo, če je ne preprečite.



- NASVET** Dodatne informacije za upravljanje izdelka.

3 Povezana dokumentacija

Podrobna navodila za uporabo so na voljo na spletu na



RML 10.4G, RML 10.4P
gr.dometic.com/bg1ER9.



RMD 10.5G, RMD 10.5XG,
RMD 10.5P, RMD 10.5XP
gr.dometic.com/bg1EPR.



RMDT 10.5P, RMDT 10.5XP
gr.dometic.com/bg1EQQ.

Podrobna navodila za montažo so na spletu na voljo na



RML 10.4G, RML 10.4P
gr.dometic.com/bgcoiz.



RMD 10.5G, RMD 10.5XG,
RMD 10.5P, RMD 10.5XP
gr.dometic.com/bgcojj.



RMDT 10.5P, RMDT 10.5XP
gr.dometic.com/bgcolq.

4.1 Osnovna varnost



NEVARNOST! Nevarnost električnega udara

- > Nezaščitenih električnih vodnikov se ne dotikajte z golimi rokami. Predvsem pri delovanju v električnem omrežju na izmenični tok.



OPOZORILO! Nevarnost električnega udara

- > Vsa popravila na tej napravi naj izvaja samo ustrezno usposobljeno osebo. Nestrokovno opravljena popravila lahko povzročijo precejšnje nevarnost. Za popravilo se obrnite na pooblaščen servisni center.
- > Napravo priključite v vtičnice, ki zagotavljajo ustrezno zaščito, predvsem ko mora biti naprava ozemljena.



OPOZORILO! Nevarnost eksplozije

- > Nikoli ne odpirajte absorpcijskega agregata. Je pod visokim tlakom in vas lahko poškoduje, če ga odprete.



OPOZORILO! Nevarnost za zdravje

- > **Za Evropsko unijo, Združeno kraljestvo in Turčijo:** To napravo smejo uporabljati otroci, ki so starejši od 8 let in osebe z zmanjšanimi fizičnimi, zaznavnimi ali duševnimi sposobnostmi ali s pomanjkljivimi izkušnjami in znanjem, če so nadzorovani ali so prejeli navodila glede varne uporabe naprave in razumejo s tem povezana tveganja. **Za vse druge regije:** Naprave ne smejo uporabljati osebe (vključno z otroki) z zmanjšanimi fizičnimi, zaznavnimi ali duševnimi sposobnostmi ali s pomanjkanjem izkušenj in znanja, razen če jih oseba, ki je odgovorna za njihovo varnost, nadzira ali jim je dala navodila glede uporabe naprave.
- > Otroci, stari od 3 do 8 let, smejo napravo polniti in prazniti.
- > Otroci ne smejo brez nadzora izvajati čiščenja in vzdrževalnih del.
- > Otroke je treba nadzorovati in tako zagotoviti, da se z napravo ne bodo igrali.



OPOZORILO! Nevarnost ujetja otroka

- > Prepričajte se, da so police nameščene in pritrjene tako, da otroci ne morejo splezati v napravo ali se zakleniti vanjo. Police odstranite le za namene čiščenja.
- > Preden odstranite staro napravo:
 - Odstranite predale.
 - Police pustite v napravi, da otroci ne bodo mogli zlesti vanjo.
 - Snemite vrata.



POZOR! Nevarnost poškodb

- > Ne potiskajte prstov v tečaj.



OBVESTILO! Nevarnost poškodb

- > Naprava ne sme biti izpostavljena dežju.
- > Ne odpirajte se na odprta vrata naprave.
- > Napravo in kable zaščitite pred vročino in vlago.
- > Vtiča iz vtičnice nikoli ne vlecite tako, da držite za kabel.

4.2 Varnost ob uporabi naprave



OPOZORILO! Nevarnost električnega udara

- > Naprave ne uporabljajte, če je sama naprava ali priključni kabel vidno poškodovan.
- > Pred zagonom naprave preverite, ali sta napajalni kabel in vtič suha ter da na vtiču ni rje ali umazanije.



OPOZORILO! Nevarnost eksplozije

- > Med delovanjem hladilnika v njegovi bližini ne uporabljajte razpršil.
- > V hladilniku ne skladiščite eksplozivnih substanc, npr. razpršilnikov s potisnim plinom.



POZOR! Nevarnost za zdravje

- > Prezračevalne odprtine v napravi ali njenem ohišju in vgradni niši ne smejo biti zakrite.
- > Da bi pospešili odtajanje, ne uporabljajte mehanskega ali drugega orodja, ki ga ni priporočil proizvajalec.
- > Hladilnega krogotoka ne smete odpirati ali poškodovati.
- > Znotraj naprave ne uporabljajte električnih naprav, razen če te električne naprave priporoča proizvajalec.
- > Če bo naprava dlje časa prazna:
 - Izklopite napravo.
 - Odtalite napravo.
 - Očistite in posušite napravo.
 - Pustite vrata odprta, da v napravi ne bo nastajala plesen. Če je mogoče, vrata postavite v položaj za skladiščenje.



POZOR! Nevarnost poškodb

- > V napravi ali njeni bližini ne uporabljajte in ne hranite vnetljivih materialov.
- > Na napravo ne postavljajte predmetov in jih ne naslanjajte nanjo.

- > Na noben način ne spreminjajte ali prilagajajte nobene komponente.
- > Preden se odpravite na pot, zaprite in zapahnite vrata naprave.
- > Hladilni sistem, ki je na hrbtni strani naprave, se med delovanjem zelo segreje. Če ima naprava prezračevalne rešetke in jih želite odstraniti, se pri tem zaščitite pred stikom z vročimi deli.



OBVESTILO! Nevarnost poškodb

- > Delovanje na enosmerni tok izberite le, če motor vozila teče in alternator vozila dovaja zadostno napetost ali če uporabite nadzornik baterije.
- > Kondenzacijski odtok mora biti vedno čist, če je na voljo.
- > Če ima naprava prezračevalne rešetke, pri čiščenju vozila v območju prezračevalnih rešetk ne uporabljajte visokotlačnega čistilnika.
- > **Nevarnost pregretja!** Vedno poskrbite, da se toplota, ki se sprošča med delovanjem, zadostno odvaja. Razmik med hladilno napravo in sosednjimi stenami in predmeti mora omogočati kroženje zraka.
- > Notranjosti ne polnite z ledom ali tekočino.



NASVET Obrnite se na proizvajalca svojega vozila, če sistem za nadzor baterije zaradi njene zaščite izklopi hladilnik.

4.3 Varnost pri delovanju na plin



OPOZORILO! Nevarnost eksplozije

- > **Naprava sme obratovati izključno** pri tlaku, ki je naveden na tipski tablici. Uporabljajte samo fiksno nastavljene regulatorje tlaka, ki ustrezajo nacionalnim predpisom.
- > **Naprava sme med vožnjo delovati na plin samo**, če proizvajalec vozila dovoljuje delovanje plinskega sistema med vožnjo (glejte priročnik za vozilo).
- > Preverite nacionalne zahteve glede delovanja naprave na plin med vožnjo.
- > **Naprava ne sme delovati na plin:**
 - na bencinskih črpalkah,
 - v parkirnih hišah,
 - na trajektih,
 - med transportom počitniške priklovice ali avtodoma s transportnim ali vlečnim vozilom.

- > **Tesnjenja naprave nikoli** ne preverjajte z odprtim ognjem.
- > Če zavohate plin:
 - Zaprite dovodni ventil plina in ventil jeklenke.
 - Odprite vsa okna in zapustite prostor.
 - Ne uporabljajte električnih stikal.
 - Odprte plamene pogasite.
 - Plinski sistem naj pregleda strokovnjak.
- > **Ne** hranite jeklenk z utekočinjenim plinom na neprezračanih mestih ali pod nivojem tal (lijakaste kotanje).
- > Jeklenke z utekočinjenim plinom zaščitite pred neposredno sončno svetlobo.



OBVESTILO! Nevarnost poškodb

- > Uporabljajte samo univerzalni utekočinjen naftni plin, **ne** naravnega plina (glejte tipsko tablico).



NASVET Na nadmorskih višinah nad 1000 m se lahko pojavijo težave z vžigom. Preklopite na drugo vrsto energije.

5 Predvidena uporaba

Hladilnik je predviden za:

- namestitev v avtomobilih in počitniških prikolicah,
- hlajenje, zamrzovanje in shranjevanje živil,

Hladilnik **ni** primeren za:

- shranjevanje zdravil,
- shranjevanje korozivnih snovi ali snovi, ki vsebujejo topila,
- hitro zamrzovanje živil.

Hladilnik **ni** predviden za komercialno uporabo, poslovno uporabo ali uporabo v gospodinjstvih.

Zamrznjeni predelek je primeren za shranjevanje predhodno zamrznjene hrane, shranjevanje ali pripravo sladoleada in kock ledu. **Ni** primeren za zamrzovanje predhodno odmrznjenih živil.

Hladilnik je predviden za vgradnjo v omarico ali vgradno nišo.

Optimalna hladilna zmogljivost je zagotovljena pri največji vlažnosti 90 % in pri temperaturah okolice med:

Klimatski razred SN: 10 ... 32 °C

6 Upravljanje hladilnika



NASVET Živil ne dajate v hladilnik prve 4 h po zagonu.

Upoštevajte navodila, ki so navedena v nadaljevanju:

- > Vkllop hladilnika: sl. **1** na strani 1
- > Izkllop hladilnika: sl. **2** na strani 1
- > Nastavitve: sl. **3** na strani 1
- > Nastavite moč hlajenja: sl. **4** na strani 1
- > Namestitev polic: sl. **5** na strani 1 do sl. **6** na strani 1
- > Postavitev police poševno za vinske steklenice: sl. **7** na strani 2
- > Odstranitev podstavka za zelenjavo: sl. **8** na strani 2
- > Vstavitev podstavka za zelenjavo: sl. **9** na strani 2
- > Odtaljevanje hladilnika: sl. **10** na strani 2
- > Nastavitev vrat v položaj za skladiščenje: sl. **11** na strani 2
- > Sprostitev vrat hladilnika: sl. **12** na strani 2
- > Menjava baterij (dodatna možnost): sl. **13** na strani 2
- > Odstranjevanje zamrznjenega predelka: sl. **14** na strani 2
- > Čiščenje plinskega gorilnika: sl. **15** na strani 2 do sl. **16** na strani 2
- > Namestitev polic pečice: sl. **17** na strani 2
- > Vkllop pečice ali žara: sl. **18** na strani 2
- > Nastavljanje temperature pečice: sl. **19** na strani 2
- > Izkllop pečice ali žara: sl. **20** na strani 2

7 Odstranjevanje



POZOR! Nevarnost požara

- > Ta naprava vsebuje vnetljivi izolacijski plin.
- > Napravo naj demontira in odstrani samo strokovnjak.



Recikliranje izdelkov z baterijami, baterijami za ponovno polnjenje in svetlobnimi viri: Pred recikliranjem izdelka odstranite morebitne baterije, baterije za ponovno polnjenje in svetlobne vire. Poškodovane ali rabljene baterije vrnite prodajalcu oz. jih odnesite v zbirni center. Baterij, baterij za ponovno polnjenje in svetlobnih virov ne odlagajte med gospodinjске odpadke. Ko boste želeli izdelek dokončno odstraniti, se o odstranjevanju v skladu z veljavnimi predpisi pozanimajte pri lokalnem centru za zbiranje odpadkov ali specializiranem trgovcu. Izdelek je mogoče brezplačno odstraniti.

Română

1 Observații importante

Citiți cu atenție și respectați toate instrucțiunile, indicațiile și avertismentele incluse în acest manual de produs pentru a vă asigura că instalați, utilizați și întrețineți produsul în permanență. Aceste instrucțiuni TREBUIE păstrate cu acest produs.

Prin utilizarea produsului, confirmați că ați citit cu atenție toate instrucțiunile, indicațiile și avertismentele și că înțelegeți și sunteți de acord să respectați termenii și condițiile stabilite. Sunteți de acord să utilizați acest produs numai pentru scopul și aplicația prevăzute și în conformitate cu toate instrucțiunile, indicațiile și avertismentele prezentate în acest manual de produs, precum și în conformitate cu toate legile și reglementările aplicabile. Nerespectarea instrucțiunilor și avertismentelor prezentate aici poate duce la vătămarea personală a utilizatorului sau a altora, la deteriorarea produsului sau a altor bunuri din apropiere. Acest manual al produsului, inclusiv instrucțiunile, indicațiile și avertismentele și documentația aferentă pot fi supuse modificărilor și actualizărilor. Pentru informații actualizate despre produs, vă rugăm să vizitați documents.dometic.com.

2 Explicația simbolurilor

Un cuvânt de semnalizare identifică mesajele de siguranță și mesajele privind daunele materiale și, de asemenea, indică gradul sau nivelul de gravitate a pericolului.



PERICOL!

- > Indică o situație periculoasă care, dacă nu este evitată, va provoca moartea sau răni grave.



AVERTIZARE!

- > Indică o situație periculoasă care, dacă nu este evitată, poate provoca moartea sau răni grave.



PRECAUȚIE!

- > Indică o situație periculoasă care, dacă nu este evitată, poate provoca răni minore sau medii.



ATENȚIE!

- > Indică o situație care, dacă nu este evitată, ar putea duce la pagube materiale.



INDICAȚIE Informații complementare privind operarea produsului.

3 Documente asociate

Manualul de operare detaliat este disponibil online la



RML 10.4G, RML 10.4P
qr.dometic.com/bg1ER9.



RMD 10.5G, RMD 10.5XG,
RMD 10.5P, RMD 10.5XP
qr.dometic.com/bg1EPR.



RMDT 10.5P, RMDT 10.5XP
qr.dometic.com/bg1EQQ.

Manualul cu instrucțiuni de montaj detaliat este disponibil la adresa



RML 10.4G, RML 10.4P
qr.dometic.com/bgcoiz.



RMD 10.5G, RMD 10.5XG,
RMD 10.5P, RMD 10.5XP
qr.dometic.com/bgcojj.



RMDT 10.5P, RMDT 10.5XP
qr.dometic.com/bgcolg.

4.1 Informații generale de siguranță



PERICOL! Pericol de electrocutare

- > Nu atingeți cablurile expuse cu mâinile goale. Acest lucru se aplică în special atunci când dispozitivul este utilizat de la rețeaua de curent alternativ.



AVERTIZARE! Pericol de electrocutare

- > Lucrările de reparație la nivelul acestui aparat pot fi efectuate exclusiv de către specialiști. În cazul lucrărilor de reparație necorespunzătoare, pot surveni pericole majore. Contactați un centru de service autorizat în caz de reparație.
- > Conectați dispozitivul la prize care asigură o conexiune adecvată, în special atunci când dispozitivul trebuie să fie împământat.



AVERTIZARE! Pericol de explozie

- > Nu deschideți niciodată unitatea absorbantă. Este sub presiune ridicată și poate provoca răni dacă este deschisă.



AVERTIZARE! Pericol pentru sănătate

- > **Pentru Uniunea Europeană, Regatul Unit și Turcia:** Acest dispozitiv poate fi utilizat de copiii cu vârsta de 8 ani și mai mari și de către persoane cu capacități fizice, senzoriale sau mentale reduse sau de către persoane lipsite de experiență și cunoștințe, dacă acestea au fost supravegheate și instruite cu privire la utilizarea dispozitivului în condiții de siguranță și înțeleg riscurile pe care le implică. **Pentru toate celelalte regiuni:** Acest aparat nu este destinat utilizării de către persoane (inclusiv copii) cu capacități fizice, senzoriale sau mentale reduse sau de către persoane lipsite de experiență și cunoștințe, cu excepția cazurilor în care acestea au fost supravegheate și instruite cu privire la utilizarea aparatului de către o persoană responsabilă pentru siguranța lor.
- > Copiilor cu vârste cuprinse între 3 și 8 ani li se permite să încarce și să descarce dispozitivul.
- > Curățarea și operațiunile de întreținere nu trebuie efectuate de copii fără supraveghere.
- > Copiii trebuie supravegheați pentru a nu se juca cu aparatul.



AVERTIZARE! Risc de blocare a copilului

- > Asigurați-vă că rafturile sunt montate și fixate astfel încât copiii să nu poată urca în dispozitiv sau să se blocheze în interior. Scoateți rafturile numai în scopul curățării.
- > Înainte de a arunca dispozitivul vechi:
 - Demontați sertarele.
 - Lăsați rafturile în aparat astfel încât copiii să nu se poată urca înăuntru.
 - Scoateți ușile.



PRECAUȚIE! Risc de vătămare

- > Nu introduceți degetele în balama.



ATENȚIE! Pericol de defectare

- > Aparatul nu trebuie expus ploii.
- > Nu vă sprijiniți de ușa deschisă a dispozitivului.
- > Protejați aparatul și cablul/cablurile împotriva căldurii și umidității.
- > Nu scoateți niciodată ștecherul din priză ținând de cablu.

4.2 Siguranța la folosirea dispozitivului



AVERTIZARE! Pericol de electrocutare

- > Nu utilizați dispozitivul în cazul în care acesta sau cablurile sale de conectare prezintă deteriorări vizibile.
- > Înainte de a porni dispozitivul, asigurați-vă că cablul de alimentare și fișa sunt uscate și că fișa nu prezintă rugină și murdărie.



AVERTIZARE! Pericol de explozie

- > Nu pulverizați aerosoli în apropierea acestui frigider în timp ce este în funcțiune.
- > Nu depozitați în dispozitiv substanțe cu capacitate de explozie, ca de exemplu spray-uri cu agent propulsor.



PRECAUȚIE! Pericol pentru sănătate

- > Nu obstrucționați orificiile de aerisire, pe dispozitiv și în incinta acestuia sau în structura încorporată.
- > Nu folosiți dispozitive mecanice sau alte mijloace pentru a accelera procesul de dezghețare, altele în afara celor recomandate de producător.
- > Nu deschideți și nu deteriorați circuitul de agent frigorific sub nicio circumstanță.

- > Nu utilizați dispozitive electrice în interiorul dispozitivului decât dacă sunt recomandate de producător în acest scop.
- > Dacă aparatul este lăsat gol pentru perioade lungi:
 - Opriti aparatul.
 - Dezghețați aparatul.
 - Curățați și uscați aparatul.
 - Lăsați ușa/ușile deschisă(e) pentru a preveni formarea mușgaiului în dispozitiv. Dacă este disponibil, puneți ușa/ușile în poziția de depozitare.



PRECAUȚIE! Risc de vătămare

- > Nu utilizați și nu depozitați materiale inflamabile în sau lângă acest dispozitiv.
- > Nu așezați obiecte pe acest dispozitiv sau sprijinite de acesta.
- > Nu modificați sau adaptați nicio componentă în niciun fel.
- > Închideți și blocați ușa dispozitivului înainte de a porni în călătorie.
- > Sistemul de răcire din spatele dispozitivului se încinge în timpul funcționării. Dacă dispozitivul este prevăzut cu grile de aerisire, protejați-vă de contactul cu componente încăldate atunci când scoateți grilele de aerisire.



ATENȚIE! Pericol de defectare

- > Selectați funcționarea cu alimentare c.c. numai dacă motorul vehiculului este în funcțiune și asigură o tensiune suficientă sau dacă utilizați un monitor de baterie.
- > Dacă există, păstrați scurgerea pentru condens curată în permanență.
- > Dacă dispozitivul dispune de grile de aerisire, nu folosiți un aparat de curățat de înaltă presiune în apropierea grilei de aerisire în timpul curățării vehiculului.
- > **Pericol de supraîncălzire!** Aveți în vedere ca, căldura formată în timpul funcționării să poată fi disipată suficient. Asigurați-vă că dispozitivul este suficient de departe de pereți și de alte obiecte, astfel încât aerul să poată circula.
- > Nu umpleți interiorul cu gheață sau lichid.



INDICAȚIE Dacă sistemul de gestionare al bateriei vehiculului dvs. oprește dispozitivul pentru a proteja bateria, contactați producătorul vehiculului.

4.3 Securitatea la exploatarea cu gaz



AVERTIZARE! Pericol de explozie

- > **Exploatați dispozitivul numai** la presiunea indicată pe plăcuța cu date tehnice. Folosiți numai controlere de presiune cu setare fixă care respectă reglementările naționale.
- > **Exploatați dispozitivul în timpul conducerii numai** dacă producătorul vehiculului permite funcționarea sistemului de gaz în timpul conducerii (consultați manualul vehiculului).
- > Consultați cerințele naționale pentru exploatarea dispozitivului cu gaz în timpul conducerii.
- > **Nu exploatați niciodată** dispozitivul cu gaz:
 - în benzinării
 - în garaje
 - pe bacuri
 - la transportarea rulotei sau a autorulotei cu un vehicul de transport sau vehiculul de tractare
- > **Nu folosiți niciodată** o flacăra deschisă pentru a verifica dacă dispozitivul prezintă scurgeri.
- > În caz de miros de gaz:
 - Închideți supapa de alimentare cu gaz și supapa cilindrului.
 - Deschideți toate geamurile și pășiți încăperea.
 - Nu acționați niciun comutator electric.
 - Stingeați toate flăcările deschise.
 - Solicitați verificarea instalației de gaz unui atelier de specialitate.
- > **Nu depozitați niciodată** buteliile de gaz lichefiat în locuri neaerisite sau sub nivelul solului (benă de pământ în formă de pânză).
- > Protejați sticlele cu gaz lichefiat de radiația solară directă.



ATENȚIE! Pericol de defectare

- > Folosiți doar GPL universal, **nu** gaz natural (consultați plăcuța cu date tehnice).



INDICAȚIE La altitudini de peste 1000 m pot surveni probleme de aprindere. Treceți la o altă sursă de energie.

5 Domeniul de utilizare

Frigiderul este destinat pentru:

- Instalarea în autorulote și rulote
- răcirea, congelarea și depozitarea alimentelor

Frigiderul **nu** este adecvat pentru:

- depozitarea medicamentelor
- depozitarea substanțelor corozive sau a substanțelor care conțin solvenți
- congelarea rapidă a alimentelor

Acest frigider **nu** este destinat utilizării în aplicații comerciale, casnice sau în magazine.

Compartimentul pentru alimente congelate este adecvat depozitării alimentelor precongelate, depozitării sau preparării înghețatei și prepararea cuburilor de gheață.

Nu este adecvat congelării alimentelor care nu au fost congelate anterior.

Frigiderul este destinat instalării într-un corp de dulap sau într-o nișă de montare.

Performanța optimă de răcire este asigurată la o umiditate maximă de 90 % și la temperaturi ambiante cuprinse între:

Clasa climatică SN: 10 ... 32 °C

6 Folosirea frigiderului



INDICAȚIE Nu depozitați produse în frigider în primele 4 h după pornire.

Procedați așa cum este indicat:

- > Porniți frigiderul: fig. **1** pagină 1
- > Opriți frigiderul: fig. **2** pagină 1
- > Efectuați setările: fig. **3** pagină 1
- > Setează capacitatea de răcire: fig. **4** pagină 1
- > Poziționați rafturile: fig. **5** pagină 1 până la fig. **6** pagină 1
- > Poziționați raftul înclinat pentru sticle de vin: fig. **7** pagină 2
- > Scoateți baza VG fresh: fig. **8** pagină 2
- > Introduceți baza VG fresh: fig. **9** pagină 2
- > Dezghețați frigiderul: fig. **10** pagină 2
- > Amplasați ușa frigiderului în poziția de depozitare: fig. **11** pagină 2
- > Decuplați ușa frigiderului: fig. **12** pagină 2
- > Înlocuiți bateriile (opțional): fig. **13** pagină 2
- > Demontați compartimentul pentru alimente congelate: fig. **14** pagină 2
- > Curățați arzătorul cu gaz: fig. **15** pagină 2 până la fig. **16** pagină 2

- > Amplasați rafturile cuptorului: fig. **17** pagină 2
- > Opriți cuptorul sau grătarul: fig. **18** pagină 2
- > Setează temperatura cuptorului: fig. **19** pagină 2
- > Opriți cuptorul sau grătarul: fig. **20** pagină 2

7 Eliminarea



PRECAUȚIE! Pericol de incendiu

- > Acest dispozitiv conține gaz dilatant izolator inflamabil.
- > Dispozitivul trebuie dezinstalat și eliminat doar de către un specialist.



Reciclarea produselor cu baterii, acumulatori și surse de lumină: Scoateți toate bateriile, acumulatorii și sursele de lumină înainte de a recicla produsul. Vă rugăm să predați acumulatorii defecți sau bateriile consumate la reprezentantul comercial sau la un centru de colectare. Nu aruncați bateriile, acumulatorii și sursele de lumină la un loc cu gunoierul menajer. Dacă doriți să eliminați în final produsul, adresați-vă centrului local de reciclare sau distribuitorului pentru detalii despre cum să faceți acest lucru în conformitate cu reglementările privind eliminarea aplicabile. Produsul poate fi eliminat gratuit.

Български език

1 Важни бележки

Моля, прочетете внимателно тези инструкции и спазвайте всички указания, напътствия и предупреждения, включени в настоящото ръководство, за да сте сигурни, че монтирате, използвате и поддържате правилно този продукт. Тези инструкции ТРЯБВА да се съхраняват с продукта.

Като използвате продукта, Вие потвърждавате, че сте прочели внимателно всички указания, напътствия и предупреждения и че разбирате и приемате да спазвате сроковете и условията, съдържащи се в тях. Вие се съгласявате да използвате този продукт само по предназначение и в съответствие с указанията, инструкциите и предупрежденията, описани в ръководството на продукта, както и в съответствие с всички приложими закони и разпоредби. Ако не прочетете и не спазвате инструкциите и предупрежденията, това може да доведе до наранявания за вас или за други хора, щети по продукта или щети по други предмети в близост до него. Това ръководство на продукта, включително указанията, инструкциите и предупрежденията и другата документация, подлежи на промяна и обновяване. За актуална информация за продукта, моля, посетете documents.dometic.com.

2 Обяснение на символите

Сигналната дума идентифицира съобщенията за безопасност и за материални щети, както и степента или нивото на сериозност на опасността.



ОПАСНОСТ!

- > Показва опасна ситуация която, ако не бъде избегната, ще доведе до смърт или тежко нараняване.



ПРЕДУПРЕЖДЕНИЕ!

- > Показва опасна ситуация която, ако не бъде избегната, може да доведе до смърт или тежко нараняване.



ВНИМАНИЕ!

- > Показва опасна ситуация която, ако не бъде избегната, може да доведе до леко или средно нараняване.



ВНИМАНИЕ!

- > Показва ситуация която, ако не бъде избегната, може да доведе до материални щети.



УКАЗАНИЕ Допълнителна информация за боравенето с продукта.

3 Свързани документи

Намерете подробната инструкция за експлоатация онлайн на



RML 10.4G, RML 10.4P
qr.dometic.com/bg1ER9.



RMD 10.5G, RMD 10.5XG,
RMD 10.5P, RMD 10.5XP
qr.dometic.com/bg1EPR.



RMDT 10.5P, RMDT 10.5XP
qr.dometic.com/bg1EQQ.

Пълното ръководство за инсталиране ще намерите онлайн на



RML 10.4G, RML 10.4P
qr.dometic.com/bgcoiz.



RMD 10.5G, RMD 10.5XG,
RMD 10.5P, RMD 10.5XP
qr.dometic.com/bgcojj.



RMDT 10.SP, RMDT 10.5XP
qr.dometic.com/bgcolg.

4.1 Обща безопасност



ОПАСНОСТ! Опасност от електрически удар

- > Не пипайте открити кабели с голи ръце. Това се отнася особено при захранване от електрическата мрежа.



ПРЕДУПРЕЖДЕНИЕ! Опасност от електрически удар

- > Това устройство може да бъде ремонтирано само от квалифициран персонал. Поради неправилно извършени ремонти могат да възникнат значителни опасности. Свържете се с оторизиран сервизен център в случай на ремонт.
- > Свързвайте уреда към електрически контакти, които осигуряват правилно свързване, особено когато уредът трябва да бъде заземен.



ПРЕДУПРЕЖДЕНИЕ! Опасност от експлозия

- > Никога не отваряйте адсорбера. Той се намира под налягане и може да нарани някого при отваряне.



ПРЕДУПРЕЖДЕНИЕ! Опасност за здравето

- > **За Европейския съюз, Обединеното кралство и Турция:** Този уред може да се използва от деца на възраст 8 и повече години и лица с намалени физически, сензорни или умствени способности, или с липса на знания и опит, ако получават надзор или инструкции относно използването на устройството по безопасен начин и разбират свързаните с него опасности. **За всички други региони:** Продуктът не е предназначен за използване от лица (включително деца) с намалени физически, осезателни или умствени способности или лица с недостатъчни опит и умения, освен ако не са били инструктирани за използването на продукта от лице, отговарящо за тяхната безопасност.

- > На деца от 3 до 8 години е позволено да поставят и вземат продукти от устройството.
- > Почистяване и поддръжка не трябва да се извършва от деца без наблюдение.
- > Деца трябва да са под наблюдение, за да е сигурно, че не си играят с уреда.



ПРЕДУПРЕЖДЕНИЕ! Риск от заклещаване на дете

- > Уверете се, че лавиците са монтирани и закрепени по такъв начин, че деца да не могат да се изкачат и да влязат в устройството или да се заключат вътре. Отстранявайте лавиците само за целите на почистването.
- > Преди да изхвърлите старото си устройство:
 - Демонтирайте чекмеджетата.
 - Оставете лавиците в устройството, така че в него да не могат да влязат деца.
 - Свалете вратите.



ВНИМАНИЕ! Риск от нараняване

- > Не поставяйте пръстите си в пантата.



ВНИМАНИЕ! Опасност от повреда

- > Устройството не трябва да се излага на дъжд.
- > Не се облягайте върху отворената врата на уреда.
- > Защитете устройството и кабела(ите) от топлина и влага.
- > Никога не откачайте контакта, като дърпате кабела.

4.2 Безопасност при работа с устройството



ПРЕДУПРЕЖДЕНИЕ! Опасност от електрически удар

- > Не използвайте устройството, ако самото устройство или свързващите му кабели са видимо повредени.
- > Преди да стартирате устройството, се уверете, че захранващият кабел и щепселът са сухи и че щепселът не е ръждясал или замърсен.



ПРЕДУПРЕЖДЕНИЕ! Опасност от експлозия

- > Не пръскайте аерозоли в близост до този хладилник, докато той работи.
- > Не съхранявайте в устройството взривни вещества, като например аерозоли със запалим втечен газ.



ВНИМАНИЕ! Опасност за здравето

- > Внимавайте отворите за вентилация – в устройството и в корпуса му или вградената структура – да бъдат свободни.
- > Не използвайте механични инструменти или други средства, различни от препоръчаните от производителя, за да ускорите процеса на обезскрежаване.
- > При никакви обстоятелства не отваряйте и не увреждайте охлаждащата система.
- > Не използвайте електрически устройства вътре в уреда, освен ако не са препоръчани от производителя за тази цел.
- > Ако продуктът се оставя празен за продължителен период:
 - Изключете продукта.
 - Размразете продукта.
 - Почистете и подсушете продукта.
 - Оставете вратата(ите) отворена(и), за да предотвратите образуването на мухъл в устройството. Ако е налична, поставете вратата(ите) в положение за съхранение.



ВНИМАНИЕ! Риск от нараняване

- > Не използвайте и не съхранявайте запалими материали във или близо до това устройство.
- > Не поставяйте предмети върху или подпирани на това устройство.
- > Не модифицирайте и не адаптирайте никой от компонентите по какъвто и да е начин.
- > Затворете и заключете вратата на устройството, преди да се отправите на пътуване.
- > Охладителната система в задната част на устройството се нагорещява силно по време на работа. Ако устройството е оборудвано с вентилационни решетки, защитете се от контакт с горещи части при отстраняване на вентилационните решетки.



ВНИМАНИЕ! Опасност от повреда

- > Изберете работа с постояннотоково захранване само ако моторът на превозното средство работи и осигурява достатъчно напрежение или ако използвате монитор на акумулатора.

- > Ако има такава, поддържайте тръбата за отичане на кондензата чиста по всяко време.
- > Ако устройството има вентилационни решетки, не използвайте почистващо устройство с високо налягане близо до вентилационната решетка, когато почиствате превозното средство.
- > **Опасност от прегряване!** Винаги трябва да е осигурена достатъчна вентилация, така че топлината, генерирана по време на работа, да може да се разсее. Уверете се, че уредът е достатъчно отдалечен от стени и други предмети, така че въздухът да може да циркулира.
- > Не пълнете вътрешната част с лед или течност.



УКАЗАНИЕ Ако системата за управление на акумулатора на Вашето превозно средство изключва устройството, за да предпази акумулатора, се свържете с производителя на превозното средство.

4.3 Безопасност при работа с газ



ПРЕДУПРЕЖДЕНИЕ! Опасност от експлозия

- > **Използвайте** устройството само при налягането, показано на типовия етикет. Използвайте само регулатори на налягане с фиксирана настройка, която отговаря на националните разпоредби.
- > **Използвайте** устройството на газ по време на шофиране само ако производителят на превозното средство разрешава работа на газовата система по време на движение (вижте ръководството за експлоатация на превозното средство).
- > Проверете националните изисквания за работа на устройството на газ по време на шофиране.
- > **Никога** не работете с устройството на газ:
 - На бензиностанции
 - В гаражи
 - На фериботи
 - При транспортиране на караваната или кемпера с транспортно превозно средство или влекач
- > **Никога** не използвайте открит пламък, за да проверявате устройството за течове.
- > В случай на миризма на газ:
 - Затворете клапана за подаване на газ и клапана на цилиндъра.

- Отворете всички прозорци и напуснете помещението.
 - Не използвайте електрически превключватели.
 - Изгасете всички открити пламъци.
 - Газовата система трябва да бъде проверена от специалист.
- > **Никога** не съхранявайте бутилки с течен газ в помещения без вентилация или под нивото на земята (конусовидни пространства в земята).
- > Съхранявайте бутилките с течен газ на места, лишени от пряка слънчева светлина.



ВНИМАНИЕ! Опасност от повреда

- > Използвайте само универсален пропан-бутан, а **не** природен газ (вижте типовия етикет).



УКАЗАНИЕ На височина над 1000 m могат да възникнат проблеми със запалването. Превключете на друг източник на енергия.

5 Използване по предназначение

Хладилникът е предназначен за:

- Монтаж в кемпери и каравани
- Охлаждане, дълбоко замразяване и съхранение на хранителни продукти

Хладилникът **не е** подходящ за:

- Съхранение на лекарства
- Съхранение на корозивни вещества или вещества, които съдържат разтворители
- Бързо замразяване на храна

Този хладилник **не е** предназначен за употреба в търговски обекти, магазини или домакинства.

Отделението за замразяване е подходящо за съхранение на предварително замразена храна, съхранение или приготвяне на спадолед и замразяване на кубчета лед.

Не е подходящ за замразяване на храна, която не е замразена предварително.

Хладилникът е предназначен за монтаж в шкаф или ниша.

Оптималната охлаждаща производителност се осигурява при максимална влажност 90 % и при температури на околната среда между:

Климатичен клас SN: 10 ... 32 °C

6 Използване на хладилника



УКАЗАНИЕ Не съхранявайте продукти в хладилника за първите 4 h след стартирането.

Действайте както следва:

- > Включете хладилника: фиг. **1** на страница 1
- > Изключете хладилника: фиг. **2** на страница 1
- > Задайте настройки: фиг. **3** на страница 1
- > Задайте охлаждащната мощност: фиг. **4** на страница 1
- > Поставете лавиците: фиг. **5** на страница 1 до фиг. **6** на страница 1
- > Поставете лавицата под ъгъл за бутилки за вино: фиг. **7** на страница 2
- > Отстранете основата за пресни зеленчуци: фиг. **8** на страница 2
- > Поставете основата за пресни зеленчуци: фиг. **9** на страница 2
- > Размразете хладилника: фиг. **10** на страница 2
- > Поставете вратата на хладилника в положение за съхранение: фиг. **11** на страница 2
- > Освободете вратата на хладилника: фиг. **12** на страница 2
- > Сменете батериите (опция): фиг. **13** на страница 2
- > Отстраняване на отделението за замразяване: фиг. **14** на страница 2
- > Почистете газовата горелка: фиг. **15** на страница 2 до фиг. **16** на страница 2
- > Поставете лавиците на фурната: фиг. **17** на страница 2
- > Включете фурната или грила: фиг. **18** на страница 2
- > Настройте температурата на фурната: фиг. **19** на страница 2
- > Изключете фурната или грила: фиг. **20** на страница 2

7 Изхвърляне



ВНИМАНИЕ! Опасност от пожар

- > Това устройство съдържа запалим изолационен разпенващ газ.
- > Устройството трябва да бъде отстранено и изхвърлено само от специалист.



Рециклиране на продукти с акумулатори, акумулаторни батерии и източници на светлина: Отстранете всички акумулатори, акумулаторни батерии и източници на светлина, преди да рециклирате продукта. Предавайте дефектни или изхабени батерии в търговската система или в сборен пункт. Не изхвърляйте акумулатори, акумулаторни батерии и източници на светлина в общия отпадък. Ако искате окончателно да изхвърлите продукта, попитайте местния център за рециклиране или специализиран търговец за подробности как това да се извърши в съответствие с валидните предписания. Продуктът може да бъде изхвърлен безплатно.

Eesti keel

1 Olulised märkused

Lugege see juhend tähelepanelikult läbi ja järgige kõiki selles esitatud juhiseid, suuniseid ja hoiatusi, et tagada alati toote õigesti paigaldamine, kasutamine ning hooldamine. See juhend PEAB jääma selle toote juurde.

Toote kasutamisega kinnitate, et olete kõik juhised, suunised ja hoiatused tähelepanelikult läbi lugenud ning mõistate ja nõustute järgima nendes sätestatud tingimusi. Nõustute kasutama seda toodet üksnes ettenähtud eesmärgil ja otstarbel ning kooskõlas kasutusjuhendis sätestatud juhiste, suuniste ja hoiatustega, samuti kooskõlas kõigi kohaldatavate õigusaktide ja eeskirjadega. Siin sätestatud juhiste ja hoiatuste lugemise ja järgimise eiramine võib põhjustada vigastusi teile ja kolmandatele isikutele, kahjustada teie toodet või läheduses asuvat muud vara. Toote kasutusjuhendit, sh juhiseid, suuniseid ja hoiatusi, ning seotud dokumente võidakse muuta ja uuendada. Kõige asjakohasema tootekirjelduse leiате veebisaidilt documents.dometic.com.

2 Sümbolite selgitus

Signaalsõna tähistab ohutusteateid ja varalise kahju teateid ning näitab ka ohu raskusastet või taset.



OHT!

- > Viitab ohtlikule olukorrale, mis eiramise korral lõpeb surma või raske vigastusega.



HOIATUS!

- > Viitab ohtlikule olukorrale, mis eiramise korral võib lõppeda surma või raske vigastusega.



ETTEVAATUST!

- > Viitab ohtlikule olukorrale, mis eiramise korral võib lõppeda kerge või keskmise vigastusega.



TÄHELEPANU!

- > Viitab ohtlikule olukorrale, mis eiramise korral võib lõppeda varalise kahjuga.



MÄRKUS Lisateave toote käitamiseks.

3 Seotud dokumendid

Üksikasjaliku kasutusjuhendi leiате veebist aadressilt



RML 10.4G, RML 10.4P
qr.dometic.com/bg1ER9.



RMD 10.5G, RMD 10.5XG,
RMD 10.5P, RMD 10.5XP
qr.dometic.com/bg1EPR.



RMDT 10.5P, RMDT 10.5XP
qr.dometic.com/bg1EQQ.

Üksikasjaliku paigaldusjuhendi leiате veebiaadressilt



RML 10.4G, RML 10.4P
qr.dometic.com/bgcoiz.



RMD 10.5G, RMD 10.5XG,
RMD 10.5P, RMD 10.5XP
qr.dometic.com/bgcojj.



RMDT 10.5P, RMDT 10.5XP
qr.dometic.com/bgcolq.

4.1 Üldine ohutus



OHT! Elektrilöögi oht

- > Ärge puudutage katmata kaableid paljaste kätega. See kehtib eelkõige juhul, kui seadet kasutatakse avalikus vahelduvvooluvõrgus.



HOIATUS! Elektrilöögi oht

- > Seda seadet võivad remontida ainult kvalifitseeritud töötajad. Asjatundmatu remont võib tekitada märkimisväärsed ohte. Remondi korral võtke ühendust volitatud hoolduskeskusega.
- > Ühendage seade pistikusse, mis tagab nõuetekohase ühenduse eelkõige juhul, kui seade vajab maandust.



HOIATUS! Plahvatusoht

- > Ärge kunagi avage absorbeerimisseadet. See on kõrge rõhu all ja võib avamise korral vigastusi tekitada.



HOIATUS! Terviseoht

- > **Euroopa Liidu, Ühendkuningriigi ja Türgi jaoks:** Seda seadet võivad kasutada alates 8-aastased lapsed ning piiratud füüsiliste, sensoorsete või vaimsete võimetega või vajalike kogemuste ja teadmisteta isikud järelevalve all või pärast seda, kui neid on õpetatud seadet ohutult kasutama ja nad mõistavad seadme kasutamiseiga kaasnevaid ohte. **Kõikide teiste piirkondade jaoks:** See seade ei ole ette nähtud kasutamiseks inimestele (sh lapsed), kellel on piiratud füüsilised, sensoorsed või vaimsed võimed või kellel puuduvad vastavad kogemused ja teadmised, välja arvatud juhul, kui nad kasutavad seadet nende ohutuse eest vastutava inimese järelevalve all või see inimene on neid seadet kasutama õpetanud.
- > 3–8-aastased lapsed võivad seadmesse asju panna ja neid sealt välja võtta.
- > Lapsed ei tohi seadet ilma järelevalveta puhastada ega hooldada.
- > Lapsi tuleb valvata, et oleks kindel, et nad seadmega ei mängi.



HOIATUS! Laste kinnijäämise oht

- > Veenduge, et riulid oleksid paigaldatud ja kinnitatud nii, et lapsed ei saaks seadmesse ronida ega ennast sisse lukustada. Eemaldage riulid ainult puhastamiseks.
- > Enne vana seadme jäätmekäitluse andmist tehke järgmist.
 - demonteerige sahtlid;

- Jätke riulid seadmesse nii, et lapsed ei saaks sisse ronida.
- Võtke ukсед eest ära.



ETTEVAATUST! Vigastusoht

- > Ärge pange sõrmi hinge sisse.



TÄHELEPANU! Kahjustamise oht

- > Seadet ei tohi jätta vihma kätte.
- > Ärge toetuge seadme avatud uksele.
- > Kaitske seadet ja kaablit (kaableid) kuumuse ning niiskuse eest.
- > Ärge tõmmake pistikut välja seda kaablist siktades.

4.2 Ohutus seadme kasutamisel



HOIATUS! Elektrilöögi oht

- > Ärge kasutage seadet, kui seade ise või selle ühenduskaablid on nähtavalt kahjustatud.
- > Enne seadme käivitamist veenduge, et toitekaabel ja -pistik oleksid kuivad ning et pistik oleks roostest ja mustusest vaba.



HOIATUS! Plahvatusoht

- > Ärge pihustage töötava külmiku läheduses aerosooloole.
- > Ärge hoiustage seadmes plahvatusohtlikke esemeid, nagu kütest sisaldavad aerosoolipihustid.



ETTEVAATUST! Terviseoht

- > Hoidke seadme ja selle ümbrise või integreerimisstruktuuri ventilatsioonivad takistusteta.
- > Ärge kasutage sulatamise kiirendamiseks mehaanilisi seadmeid ega muid meetodeid peale tootja poolt soovitatute.
- > Mingil juhul ärge avage ega kahjustage külmaainekontuuri.
- > Ärge kasutage seadme sees elektriseadmeid, v.a need, mida tootja on selleks otstarbeks soovitanud.
- > Kui jätate seadme pikemaks ajaks tühjalt seisma, tehe järgmist.
 - Lülitage seade välja.
 - Sulatage seade.
 - Puhastage ja kuivatage seadet.
 - Jätke uks(ed) lahti, et vältida seadme sees hallituse teket. Võimaluse korral pange uks(ed) hoiustamisasendisse.



ETTEVAATUST! Vigastusohht

- > Ärge kasutage ega hoidke selle seadme läheduses tuleohtlikke materjale.
- > Ärge pange selle seadme peale ega vastu mis tahes esemeid.
- > Ärge muutke ega kohandage ühtki komponenti mis tahes viisil.
- > Enne teeleasumist sulgege ja riivistage seadme uks.
- > Seadme tagaküljel olev jahutussüsteem läheb töö ajal väga kuumaks. Kui seade on varustatud ventilatsioonivõredega, kaitske end ventilatsioonivõrede eemaldamisel kuumade osadega kokkupuutumise eest.



TÄHELEPANU! Kahjustamise oht

- > Valige alalisvoolutoitega töörežiim ainult siis, kui sõiduki mootor töötab ja tagab piisava pinge või kui kasutate aku jälgimisseadet.
- > Selle olemasolul hoidke kondensaadi äravooluava alati puhtana.
- > Kui seadmel on ventilatsioonivõred, ärge kasutage sõiduki puhastamise ventilatsioonivõre lähedal survepesurit.
- > **Ülekuumenemise oht!** Tagage alati piisav ventilatsioon, et töö ajal tekkinud soojus saaks hajuda. Veenduge, et seade oleks seintest ja teistest objektidest piisavalt kaugel, et õhk saaks ringelda.
- > Ärge täitke seadme sisemust jää või vedelikuga.



MÄRKUS Kui sõiduki aku haldussüsteem lülitab seadme aku kaitsmiseks välja, võtke ühendust sõiduki tootjaga.

4.3 Ohutus gaasiga kasutamisel



HOIATUS! Plahvatusohht

- > **Kasutage seadet ainult** tüübisisildil näidatud rõhuga. Kasutage rõhu juhtseadiseid ainult fikseeritud seadistusega, mis vastab riiklikele nõuetele.
- > **Kasutage sedaet sõitmise ajal gaasitoitega ainult** siis, kui sõiduki tootja lubab gaasisüsteemi sõidu ajal kasutada (vt sõiduki kasutusjuhendit).
- > Uurige riiklike nõudeid, mis kehtivad sõidu ajal seadme gaasiga käitamisele.
- > **Ärge kunagi** kasutage seadet gaasiga:
 - tanklates
 - parkimismajades
 - parvlaevadel

- haagissuvila või matkaauto transportimisel treileri või puksiiriga

- > **Ärge kunagi** kasutage seadmel lekete kontrollimiseks lahtist leeki.
- > Gaasilõhna korral toimige järgmiselt.
 - Sulgege gaasivarustuse klapp ja ballooni klapp.
 - Avage kõik aknad ja lahkuge ruumist.
 - Ärge kasutage ühtegi elektrilüliti.
 - Kustutage kõik lahtised leegid.
 - Laske spetsialistil gaasisüsteemi kontrollida.
- > **Ärge** kunagi hoidke vedelgaasiballoone ventileerimata kohas või maa all (maapinda tehtud lehtrikujulised augud).
- > Hoidke vedelgaasiballoonid otsesest päikesepeaistest eemal.



TÄHELEPANU! Kahjustamise oht

- > Kasutage ainult LPG-gaasi, **mitte** maagaasi (vt tüübisisilti).



MÄRKUS Kõrgusel üle 1000 m võivad tekkida süütamisel probleemeid. Minge üle muule energiaallikale.

5 Kasutusotstarve

Külmik on mõeldud järgneva jaoks.

- paigaldamiseks matkabussidesse ja haagissuvilatesse;
- toidu jahutamiseks, sügavkülmutamiseks ja säilitamiseks.

Külmik **ei** sobi järgnevaks:

- Ravimite säilitamine
- Korrosiivsete või lahusteid sisaldavate ainete säilitamine
- Toidu kiirkülmutamise

See külmik **ei** ole ette nähtud kaubanduslikuks, jaemüügis ega majapidamises kasutamiseks.

Külmutuskomber sobib eelkülmutatud toidu säilitamiseks, jäätise säilitamiseks või valmistamiseks ning jääkuubikute valmistamiseks. See **ei** sobi eelkülmutamata toidu külmutamiseks.

Külmik on ette nähtud paigaldamiseks kappi või paigaldusnišši.

Parim jahutustulemus saavutatakse maksimaalse õhuniiskuse juures 90 % ja ümbritseva õhu temperatuuril vahemikus:

Kliimaklass SN: 10 ... 32 °C

6 Külmiku kasutamine



MÄRKUS Pärast käivitamist esimese 4 h jooksul ärge külmikus kaupa hoidke.

Toimige, nagu näidatud:

- > Lülitage külmik sisse: joon. **1** leheküljel 1
- > Lülitage külmik välja: joon. **2** leheküljel 1
- > Tehke seadistused: joon. **3** leheküljel 1
- > Määrake jahutusvõimsus: joon. **4** leheküljel 1
- > Paigutage riulid: joon. **5** leheküljel 1 kuni joon. **6** leheküljel 1
- > Seadistage riul veinipudelite jaoks nurga all: joon. **7** leheküljel 2
- > Eemaldage alus VG Fresh: joon. **8** leheküljel 2
- > Sisestage alus VG Fresh: joon. **9** leheküljel 2
- > Sulatage külmik: joon. **10** leheküljel 2
- > Paigutage uks hoidmisasendisse: joon. **11** leheküljel 2
- > Vabastage külmiku uks: joon. **12** leheküljel 2
- > Asendage akud (valikuline): joon. **13** leheküljel 2
- > Eemaldage külmutuskamber: joon. **14** leheküljel 2
- > Puhastage gaasipõletit: joon. **15** leheküljel 2 kuni joon. **16** leheküljel 2
- > Paigutage ahju riulid: joon. **17** leheküljel 2
- > Lülitage ahi või grill sisse: joon. **18** leheküljel 2
- > Määrake ahju temperatuur: joon. **19** leheküljel 2
- > Lülitage ahi või grill välja: joon. **20** leheküljel 2

7 Kõrvaldamine



ETTEVAATUST! Tuleoht

- > See seade sisaldab tuleohtlikku isoleergaasi.
- > Seadme eemaldamise ja jäätmekäitluse andmisega peab kindlasti tegelema spetsialist.



Patareide, akude ja valgusallikatega toodete ringlussevõtt. Enne toote ringlusse andmist eemaldage kõik patareid, akud ja valgusallikad. Andke defektsed või kasutatud akud edasimüüjale tagasi või viige need kogumispunkti. Ärge visake patareisid, akusid ega valgusallikaid olmeprügi hulka. Kui soovite toote utiliseerida, küsige oma kohalikust jäätmekäitlusettevõttest või -spetsialistist edasimüüjalt üksikasjaliku, kuidas seda kehtivate jäätmekäitluseeskirjade järgi teha. Toote saab jäätmekäitlusele anda tasuta.

Ελληνικά

1 Σημαντικές σημειώσεις

Παρακαλούμε να διαβάσετε προσεκτικά αυτές τις οδηγίες και να ακολουθήσετε όλες τις οδηγίες, τους κανονισμούς και τις προειδοποιήσεις που περιλαμβάνονται στο εγχειρίδιο αυτού του προϊόντος, έτσι ώστε να διασφαλίζεται πάντοτε η σωστή εγκατάσταση, χρήση και συντήρηση του προϊόντος. Αυτές οι οδηγίες ΠΡ'ΕΠΕΙ πάντοτε να συνοδεύουν το προϊόν.

Με τη χρήση του προϊόντος επιβεβαιώνετε δια του παρόντος ότι έχετε διαβάσει προσεκτικά όλες τις οδηγίες, τους κανονισμούς και τις προειδοποιήσεις καθώς και ότι έχετε κατανοήσει και συμφωνείτε να τηρήσετε τους όρους και τις προϋποθέσεις που ορίζονται στο παρόν έγγραφο. Συμφωνείτε να χρησιμοποιείτε αυτό το προϊόν μόνο για τον προβλεπόμενο σκοπό και την προβλεπόμενη χρήση, πάντοτε σύμφωνα με τις οδηγίες, τους κανονισμούς και τις προειδοποιήσεις που ορίζονται στο παρόν εγχειρίδιο προϊόντος καθώς και σύμφωνα με όλους τους ισχύοντες νόμους και κανονισμούς. Σε περίπτωση μη ανάγνωσης και τήρησης των οδηγιών και των προειδοποιήσεων που ορίζονται στο παρόν έγγραφο, ενδέχεται να προκληθούν τραυματισμοί σε εσάς τον ίδιο και σε τρίτους, ζημιά στο προϊόν σας ή υλικές ζημιές σε άλλες ιδιοκτησίες στο άμεσο περιβάλλον. Αυτό το εγχειρίδιο προϊόντος, συμπεριλαμβανομένων των οδηγιών, των κανονισμών, των προειδοποιήσεων και των σχετικών εγγράφων, ενδέχεται να υποβληθεί σε τροποποιήσεις και ενημερώσεις. Για ενημερωμένες πληροφορίες για το προϊόν, επισκεφθείτε την ηλεκτρονική διεύθυνση documents.dometic.com.

2 Επεξήγηση των συμβόλων

Μια λέξη σήμανσης επιτρέπει την αναγνώριση μηνυμάτων για την ασφάλεια και μηνυμάτων για υλικές ζημιές και υποδεικνύει τον βαθμό ή το επίπεδο σοβαρότητας του κινδύνου.



ΚΙΝΔΥΝΟΣ!

- > Καταδεικνύει μια επικίνδυνη κατάσταση, η οποία εάν δεν αποτραπεί, θα προκληθεί θανατηφόρο ατύχημα ή σοβαρός τραυματισμός.



ΠΡΟΕΙΔΟΠΟΙΗΣΗ!

- > Καταδεικνύει μια επικίνδυνη κατάσταση, η οποία εάν δεν αποτραπεί, μπορεί να προκληθεί θανατηφόρο ατύχημα ή σοβαρός τραυματισμός.



ΠΡΟΦΥΛΑΞΗ!

- > Καταδεικνύει μια επικίνδυνη κατάσταση, η οποία εάν δεν αποτραπεί, μπορεί να προκληθεί μικρής ή μέτριας σοβαρότητας τραυματισμός.



ΠΡΟΣΟΧΗ!

- > Καταδεικνύει μια κατάσταση, η οποία εάν δεν αποτραπεί, μπορεί να προκληθούν υλικές ζημιές.



ΥΠΟΔΕΙΞΗ Συμπληρωματικές πληροφορίες για τον χειρισμό του προϊόντος.

3 Σχετικά έγγραφα

Μπορείτε να βρείτε τις αναλυτικές οδηγίες χειρισμού online στην ηλεκτρονική διεύθυνση



RML 10.4G, RML 10.4P
qr.dometic.com/bg1ER9.



RMD 10.5G, RMD 10.5XG,
RMD 10.5P, RMD 10.5XP
qr.dometic.com/bg1EPR.



RMDT 10.5P, RMDT 10.5XP
qr.dometic.com/bg1EQQ.

Το αναλυτικό εγχειρίδιο χρήσης μπορείτε να το βρείτε online στην ηλεκτρονική διεύθυνση



RML 10.4G, RML 10.4P
qr.dometic.com/bgcoiz.



RMD 10.5G, RMD 10.5XG,
RMD 10.5P, RMD 10.5XP
qr.dometic.com/bgcolj.



RMDT 10.5P, RMDT 10.5XP
qr.dometic.com/bgcolg.

4.1 Βασική ασφάλεια



ΚΙΝΔΥΝΟΣ! Κίνδυνος ηλεκτροπληξίας

- > Μην πιάνετε τυχόν εκτεθειμένα καλώδια με γυμνά χέρια. Αυτό ισχύει ιδιαίτερα κατά τη λειτουργία της συσκευής με εναλλασσόμενο ρεύμα AC από το ηλεκτρικό δίκτυο.



ΠΡΟΕΙΔΟΠΟΙΗΣΗ! Κίνδυνος ηλεκτροπληξίας

- > Η επισκευή αυτής της συσκευής επιτρέπεται να πραγματοποιείται μόνο από εξειδικευμένο τεχνικό προσωπικό. Μπορεί να προκύψουν σοβαροί κίνδυνοι από λανθασμένες εργασίες επισκευής. Εάν χρειάζεται επισκευή, επικοινωνήστε με εξουσιοδοτημένο κέντρο σέρβις.
- > Συνδέστε τη συσκευή σε πρίζες που διασφαλίζουν τη σωστή σύνδεση, ειδικά εάν η συσκευή πρέπει να είναι γειωμένη.



ΠΡΟΕΙΔΟΠΟΙΗΣΗ! Κίνδυνος έκρηξης

- > Μην ανοίγετε ποτέ την ψυκτική μονάδα. Βρίσκεται υπό υψηλή πίεση και μπορεί να προκαλέσει τραυματισμούς, εάν ανοιχθεί.



ΠΡΟΕΙΔΟΠΟΙΗΣΗ! Κίνδυνος για την υγεία

- > **Για την Ευρωπαϊκή Ένωση, το Ηνωμένο Βασίλειο και την Τουρκία:** Αυτή η συσκευή μπορεί να χρησιμοποιηθεί από παιδιά ηλικίας 8 ετών και επάνω καθώς και άτομα με μειωμένες φυσικές, αισθητηριακές ή πνευματικές ικανότητες ή με έλλειψη εμπειρίας και γνώσεων, εάν επιτηρούνται ή τους έχουν δοθεί οδηγίες

σχετικά με τη χρήση της συσκευής με ασφαλή τρόπο και καταναούν τους σχετικούς κινδύνους. **For all other regions:** Αυτή η συσκευή δεν προορίζεται για χρήση από άτομα (συμπεριλ. των παιδιών) με μειωμένες φυσικές, αισθητηριακές ή πνευματικές ικανότητες ή με έλλειψη εμπειρίας και γνώσεων, εκτός εάν επιτηρούνται ή τους έχουν δοθεί οδηγίες σχετικά με τη χρήση της συσκευής από ένα άτομο, που είναι υπεύθυνο για την ασφάλειά τους.

- > Τα παιδιά ηλικίας 3 έως 8 ετών επιτρέπεται να γεμίζουν και να αδειάζουν τη συσκευή.
- > Ο καθαρισμός και η συντήρηση χρήστη δεν επιτρέπεται να πραγματοποιούνται από παιδιά χωρίς επιτήρηση.
- > Τα παιδιά πρέπει να επιτηρούνται, για να διασφαλίζεται ότι δεν παίζουν με τη συσκευή.



ΠΡΟΕΙΔΟΠΟΙΗΣΗ! Κίνδυνος παγίδευσης για παιδιά

- > Βεβαιωθείτε ότι τα ράφια είναι τοποθετημένα και ασφαλισμένα με τέτοιο τρόπο ώστε τα παιδιά να μην μπορούν να αναρριχηθούν στη συσκευή ή να κλειδωθούν μέσα σε αυτή. Τα ράφια πρέπει να αφαιρούνται μόνο για καθαρισμό.
- > Πριν από την απόρριψη της παλαιάς σας συσκευής:
 - Αποσυναρμολογήστε τα συρτάρια.
 - Αφήστε τα ράφια μέσα στη συσκευή ώστε να μην μπορούν να μπουν σε αυτό παιδιά.
 - Αφαιρέστε τις πόρτες.



ΠΡΟΦΥΛΑΞΗ! Κίνδυνος τραυματισμού

- > Μη βάζετε τα δάκτυλά σας μέσα στον μεντεσέ.



ΠΡΟΣΟΧΗ! Κίνδυνος πρόκλησης ζημιάς

- > Η συσκευή απαγορεύεται να εκτίθεται στη βροχή.
- > Μη στηρίζετε επάνω στην ανοιχτή πόρτα της συσκευής.
- > Προσατέψτε τη συσκευή και τα καλώδια από τη ζέστη και την υγρασία.
- > Μην τραβάτε το φικ από το καλώδιο σύνδεσης για να το αποσυνδέσετε από την πρίζα.

4.2 Ασφάλεια κατά τη σύνδεση της συσκευής



ΠΡΟΕΙΔΟΠΟΙΗΣΗ! Κίνδυνος ηλεκτροπληξίας

- > Μην χρησιμοποιείτε τη συσκευή, εάν η ίδια η συσκευή ή τα καλώδια σύνδεσής της έχουν υποστεί ορατή ζημιά.
- > Πρωτού θέσετε σε λειτουργία τη συσκευή, βεβαιωθείτε ότι το καλώδιο τροφοδοσίας και το φιλς είναι στεγνά και ότι το φιλς δεν έχει πάνω του σκουριά ή βρομιά.



ΠΡΟΕΙΔΟΠΟΙΗΣΗ! Κίνδυνος έκρηξης

- > Μην ψεκάζετε αερολύματα κοντά σε αυτό το ψυγείο, όταν βρίσκεται σε λειτουργία.
- > Μην αποθηκεύετε καμία εκρηκτική ουσία στη συσκευή, όπως π.χ. φιάλες αερολυμάτων με προωθητικά αέρια.



ΠΡΟΦΥΛΑΞΗ! Κίνδυνος για την υγεία

- > Διατηρείτε τα ανοίγματα αερισμού στη συσκευή και στο περίβλημά της ή στην κατασκευή εντοιχισμού ανοιχτά και χωρίς εμπόδια.
- > Μη χρησιμοποιείτε μηχανικές διατάξεις ή άλλα μέσα για να επιταχύνετε τη διαδικασία απόψυξης, τα οποία δεν συνιστώνται από τον κατασκευαστή.
- > Μην ανοίγετε ή προκαλείτε σε καμία περίπτωση ζημιά στο κύκλωμα ψυκτικού μέσου.
- > Μην χρησιμοποιείτε ηλεκτρικές συσκευές στο εσωτερικό της συσκευής, εκτός εάν συνιστώνται από τον κατασκευαστή για τον σκοπό αυτό.
- > Εάν η συσκευή παραμείνει άδεια για μεγάλα χρονικά διαστήματα:
 - Απενεργοποιήστε τη συσκευή.
 - Πραγματοποιήστε απόψυξη της συσκευής.
 - Καθαρίστε και στεγνώστε τη συσκευή.
 - Αφήστε τις πόρτες ανοιχτές, για να αποτρέψετε τον σχηματισμό μούχλας μέσα στη συσκευή. Εάν υπάρχει, τοποθετήστε τις πόρτες στη θέση αποθήκευσης.



ΠΡΟΦΥΛΑΞΗ! Κίνδυνος τραυματισμού

- > Μην χρησιμοποιείτε ή αποθηκεύετε εύφλεκτα υλικά μέσα ή κοντά σε αυτήν τη συσκευή.

- > Μην τοποθετείτε ή στηρίζετε αντικείμενα επάνω σε αυτήν τη συσκευή.
- > Μην τροποποιείτε ή προσαρμόζετε κανένα επιμέρους εξάρτημα με οποιονδήποτε τρόπο.
- > Κλείστε και ασφαλίστε την πόρτα της συσκευής πριν ξεκινήσετε ένα ταξίδι.
- > Κατά τη λειτουργία, το σύστημα ψύξης στην πίσω πλευρά της συσκευής ζεσταίνεται πάρα πολύ. Εάν η συσκευή είναι εξοπλισμένη με πλέγματα αερισμού, προστατευτείτε από την επαφή με καυτά μέρη όταν αφαιρείτε τα πλέγματα αερισμού.



ΠΡΟΣΟΧΗ! Κίνδυνος πρόκλησης ζημιών

- > Επιλέξτε τη λειτουργία με τροφοδοσία συνεχούς ρεύματος, μόνο εάν ο κινητήρας του σχήματος λειτουργεί και παρέχει επαρκή τάση ή εάν χρησιμοποιείται συσκευή παρακολούθησης μπαταριών.
- > Εάν υπάρχει, διατηρείτε τον σωλήνα αποστράγγισης συμπυκνωμάτων πάντοτε καθαρό.
- > Εάν η συσκευή διαθέτει πλέγματα αερισμού, μην χρησιμοποιείτε συσκευές καθαρισμού υψηλής πίεσης κοντά στο πλέγμα αερισμού κατά τον καθαρισμό του σχήματος.
- > **Κίνδυνος υπερθέρμανσης!** Διασφαλίστε πάντοτε επαρκή αερισμό, έτσι ώστε να απομακρύνεται επαρκώς η θερμότητα, που δημιουργείται κατά τη λειτουργία. Βεβαιωθείτε ότι η συσκευή έχει επαρκή απόσταση από τοιχώματα και άλλα αντικείμενα, ώστε να διευκολύνεται η κυκλοφορία του αέρα.
- > Μη γεμίζετε το εσωτερικό με πάγο ή υγρά.



ΥΠΟΔΕΙΞΗ Επικοινωνήστε με τον κατασκευαστή του σχήματός σας, εάν το σύστημα διαχείρισης μπαταρίας του σχήματός σας απενεργοποιεί τη συσκευή, για να προστατέψει την μπαταρία.

4.3 Ασφάλεια κατά τη λειτουργία με αέριο



ΠΡΟΕΙΔΟΠΟΙΗΣΗ! Κίνδυνος έκρηξης

- > **Η συσκευή επιτρέπεται να λειτουργεί μόνο με την πίεση που αναφέρεται στην**

ετικέτα τύπου. Χρησιμοποιείτε μόνο ρυθμιστές πίεσης σταθερής ρύθμισης, που ανταποκρίνονται στους εθνικούς κανονισμούς.

- > **Η συσκευή επιτρέπεται να τίθεται σε λειτουργία κατά την οδήγηση μόνο** εάν ο κατασκευαστής του οχήματος επιτρέπει τη λειτουργία του συστήματος αερίου κατά την οδήγηση (βλ. εγχειρίδιο οχήματος).
- > Ελέγξτε τις εθνικές απαιτήσεις για τη λειτουργία της συσκευής με αέριο κατά την οδήγηση.
- > **Μην λειτουργείτε ποτέ** τη συσκευή με αέριο:
 - Σε πρατήρια καυσίμων
 - Σε κλειστούς χώρους στάθμευσης
 - Σε φέριμπος
 - Κατά τη μεταφορά του συρόμενου ή αυτοκινούμενου τροχοσπίτου με μεταφορικό ή ρυμουλκό όχημα
- > **Μην ελέγχετε ποτέ** τη στεγανότητα της συσκευής με ανοιχτή φλόγα.
- > Σε περίπτωση οσμής αερίου:
 - Κλείστε τη βαλβίδα παροχής αερίου και τη βαλβίδα της φιάλης.
 - Ανοίξτε όλα τα παράθυρα και εγκαταλείψτε τον χώρο.
 - Μην χρησιμοποιήσετε κανέναν ηλεκτρικό διακόπτη.
 - Σβήστε όλες τις ακάλυπτες φλόγες.
 - Αναθέστε τον έλεγχο του συστήματος αερίου σε ειδικευμένο τεχνικό.
- > **Μην αποθηκεύετε ποτέ** φιάλες υγραερίου σε μη αεριζόμενους χώρους ή κάτω από το επίπεδο του εδάφους (σε κωνικούς λάκκους στο έδαφος).
- > Προστατέψτε τις φιάλες υγραερίου από την άμεση ηλιακή ακτινοβολία.



ΠΡΟΣΟΧΗ! Κίνδυνος πρόκλησης ζημιάς

- > Χρησιμοποιείτε μόνο υγραέριο γενικής χρήσης και **όχι** φυσικό αέριο (βλ. ετικέτα τύπου).



ΥΠΟΔΕΙΞΗ Σε υψόμετρα άνω των 1000 m, ενδέχεται να προκύψουν προβλήματα ανάφλεξης. Αλλάξτε σε ένα άλλο είδος ενέργειας.

5 Προβλεπόμενη χρήση

Το ψυγείο προορίζεται για:

- Εγκατάσταση σε αυτοκινούμενα και ρυμουλκούμενα τροχοσπίτα
- Ψύξη, κατάψυξη και αποθήκευση τροφίμων

Το ψυγείο **δεν** είναι κατάλληλο για:

- Αποθήκευση φαρμάκων
- Αποθήκευση διαβρωτικών ουσιών ή ουσιών που περιέχουν διαλύτες
- Τρόφιμα ταχείας κατάψυξης

Αυτό το ψυγείο **δεν** προορίζεται για εμπορική χρήση, χρήση λιανικής πώλησης ή οικιακή χρήση.

Ο κατεψυγμένος θάλαμος είναι κατάλληλος για την αποθήκευση προκατεψυγμένων τροφίμων, την αποθήκευση ή την παρασκευή παγωτού και για να φτιάχνετε παγάκια. **Δεν** ενδείκνυται για την κατάψυξη τροφίμων που προηγουμένως έχουν ξεπαγώσει.

Το ψυγείο προορίζεται για εγκατάσταση σε ντουλάπι ή εσοχή τοποθέτησης.

Η βέλτιστη απόδοση ψύξης παρέχεται σε μέγιστη υγρασία 90 % και σε θερμοκρασίες περιβάλλοντος μεταξύ:

Κλιματική κλάση SN: 10 ... 32 °C

6 Χρήση ψυγείου



ΥΠΟΔΕΙΞΗ Μην αποθηκεύετε προϊόντα στο ψυγείο κατά τις πρώτες 4 h ώρες μετά από τη θέση του σε λειτουργία.

Ακολουθήστε τις παρακάτω οδηγίες:

- > Ενεργοποίηση του ψυγείου: σχ. **1** στη σελίδα 1
- > Απενεργοποίηση του ψυγείου: σχ. **2** στη σελίδα 1
- > Πραγματοποίηση ρυθμίσεων: σχ. **3** στη σελίδα 1
- > Ρύθμιση της ψυκτικής ισχύος: σχ. **4** στη σελίδα 1
- > Τοποθέτηση των ραφιών: σχ. **5** στη σελίδα 1 έως σχ. **6** στη σελίδα 1
- > Τοποθέτηση του ραφιού σε γωνία για φιάλες κρασιού: σχ. **7** στη σελίδα 2
- > Αφαίρεση της βάσης φρεσκάδας συρταριού λαχανικών: σχ. **8** στη σελίδα 2
- > Τοποθέτηση της βάσης φρεσκάδας συρταριού λαχανικών: σχ. **9** στη σελίδα 2
- > Πραγματοποίηση απόψυξης του ψυγείου: σχ. **10** στη σελίδα 2
- > Τοποθέτηση της πόρτας στη θέση αποθήκευσης: σχ. **11** στη σελίδα 2
- > Απασφάλιση της πόρτας του ψυγείου: σχ. **12** στη σελίδα 2
- > Αντικατάσταση των μπαταριών (προαιρετικά): σχ. **13** στη σελίδα 2

- > Αφαίρεση του κατεψυγμένου θαλάμου: σχ. **14** στη σελίδα 2
- > Καθαρισμός του καυστήρα αερίου: σχ. **15** στη σελίδα 2 έως σχ. **16** στη σελίδα 2
- > Τοποθέτηση των ραφιών του φούρνου: σχ. **17** στη σελίδα 2
- > Ενεργοποίηση του φούρνου ή του γκριλ: σχ. **18** στη σελίδα 2
- > Ρύθμιση της θερμοκρασίας του φούρνου: σχ. **19** στη σελίδα 2
- > Απενεργοποίηση του φούρνου ή του γκριλ: σχ. **20** στη σελίδα 2

7 Απόρριψη



ΠΡΟΦΥΛΑΞΗ! Κίνδυνος πυρκαγιάς

- > Αυτή η συσκευή περιέχει εύφλεκτο μονωτικό προωθητικό αέριο.
- > Η συσκευή πρέπει να αφαιρείται και να απορρίπτεται μόνο από ειδικευμένο τεχνικό.



Ανακύκλωση προϊόντων με μπαταρίες, επαναφορτιζόμενες μπαταρίες και φωτεινές πηγές: Αφαιρέστε τυχόν μπαταρίες, επαναφορτιζόμενες μπαταρίες και φωτεινές πηγές πριν από την ανακύκλωση του προϊόντος. Οι ελαττωματικές ή χρησιμοποιημένες μπαταρίες πρέπει να επιστρέφονται στο κατάστημα αγοράς ή να παραδίδονται στα κατάλληλα σημεία συλλογής. Μην απορρίπτετε τυχόν μπαταρίες, επαναφορτιζόμενες μπαταρίες και φωτεινές πηγές με τα γενικά οικιακά απορρίμματα. Εάν επιθυμείτε την τελική απόρριψη του προϊόντος, ζητήστε από το τοπικό κέντρο ανακύκλωσης ή έναν εξειδικευμένο έμπορο λεπτομερείς πληροφορίες για τη σχετική διαδικασία σύμφωνα με τους ισχύοντες κανονισμούς διάθεσης απορριμμάτων. Το προϊόν μπορεί να απορριφθεί δωρεάν.

Lietuvių k.

1 Svarbios pastabos

Atidžiai perskaitykite šią instrukciją ir sekite visas instrukcijas, nurodymus ir perspėjimus, pateiktus šiame gaminio vadove, ir griežtai jų laikykitės, kad užtikrintumėte, jog šis gaminys visada bus įrengtas, naudojamas ir prižiūrimas tinkamai. Ši instrukcija PRIVALO likti šalia šio gaminio.

Naudodamiesi šiuo gaminiu patvirtinate, kad atidžiai perskaitėte visas instrukcijas, nurodymus ir perspėjimus ir suprantate dokumente išdėstytas sąlygas bei sutinkate jų laikytis. Šį gaminį sutinkate naudoti tik pagal numatytąją paskirtį ir taip, kaip nurodo šioje gaminio instrukcijoje pateiktos instrukcijos, nurodymai ir perspėjimai, taip pat laikydamiesi taikomų teisių ir teisės aktų. Nesusipažinus su šioje instrukcijoje pateiktomis instrukcijomis ir perspėjimais ir jų nesilaikius galite susižaloti patys ir sužaloti kitus asmenis, pažeisti gaminį arba pridaryti žalos kitai netoliese esančiai nuosavybei. Ši gaminio instrukcija, taip pat ir instrukcijos, nurodymai, perspėjimai ir kiti susiję dokumentai, gali būti keičiami ir atnaujinami. Norėdami gauti naujausios informacijos apie gaminį, apsilankykite adresu documents.dometic.com.

2 Simbolių paaiškinimas

Signaliniu žodžiu pažymima informacija apie saugą ir turtinę žalą, taip pat nurodomas pavojaus rimtumo laipsnis ar lygis.



PAVOJUS!

- > nurodo pavojingą situaciją, kurios neišvengus gresia mirtinas arba sunkus sužalojimas.



ISPĖJIMAS!

- > nurodo pavojingą situaciją, kurios neišvengus gali grėsti mirtinas arba sunkus sužalojimas.



PERSPĖJIMAS!

- > nurodo pavojingą situaciją, kurios neišvengus gali grėsti lengvas arba vidutinio sunkumo sužalojimas.



PRANEŠIMAS!

- > Nurodo situaciją, kurios neišvengus, gresia turtinė žala.



- PASTABA** Papildoma informacija apie gaminio eksploatavimą.

3 Susiję dokumentai

Išsamų naudojimo vadovą rasite internete adresu



RML 10.4G, RML 10.4P
qr.dometic.com/bg1ER9.



RMD 10.5G, RMD 10.5XG,
RMD 10.5P, RMD 10.5XP
qr.dometic.com/bg1EPR.



RMDT 10.5P, RMDT 10.5XP
qr.dometic.com/bg1EQQ.

Išsamią montavimo instrukciją rasite internete adresu



RML 10.4G, RML 10.4P
qr.dometic.com/bgcoiz.



RMD 10.5G, RMD 10.5XG,
RMD 10.5P, RMD 10.5XP
qr.dometic.com/bgcojj.



RMDT 10.5P, RMDT 10.5XP
qr.dometic.com/bgcolq.

4.1 Bendroji sauga



PAVOJUS! Elektros srovės pavojus

- > Nelieskite laidų plikomis rankomis. Tai ypač taikoma tais atvejais, kai prietaisas naudojamas prijungus prie kintamosios srovės tinklo.



ĮSPĖJIMAS! Elektros srovės pavojus

- > Šį prietaisą gali taisyti tik kvalifikuotas personalas. Netinkamai remontuojant gali kilti rimtas pavojus. Prireikus remonto kreipkitės į įgaliotąjį techninės priežiūros centrą.
- > Prietaisą prijunkite prie tinkamos jungties lizdų, ypač tada, kai jį reikia įžeminti.



ĮSPĖJIMAS! Sprogimo pavojus

- > Niekada neatidarykite absorberio bloko. Jis yra veikiamas didelio slėgio, todėl jį atidarius galima susižeisti.



ĮSPĖJIMAS! Pavojus sveikatai

- > **Europos Sąjungai, Jungtinei Karalystei ir Turkijai:** Šį prietaisą gali naudoti vaikai nuo 8 metų amžiaus ir fizinių, sensorinių arba psichikos sutrikimų turintys arba stokojantiems patirties ir žinių asmenys, jeigu jie yra prižiūrimi arba instruktuojami dėl šio prietaiso naudojimo saugiai ir suvokia jo keliamus pavojus. **Visoms kitoms regionoms:** Šis prietaisas neskirtas naudoti asmenims (įskaitant vaikus), turintiems fizinių, sensorinių arba psichikos sutrikimų arba stokojantiems patirties ir žinių, jeigu jie nėra prižiūrimi arba instruktuojami dėl šio prietaiso saugaus naudojimo už jų saugumą atsakingo asmens.
- > Vaikai nuo 3 iki 8 metų gali sudėti ir išimti produktus iš prietaiso.
- > Vaikams draudžiama šį prietaisą valyti ir atlikti jo techninę priežiūrą be suaugusiųjų priežiūros.
- > Vaikus reikia prižiūrėti, kad jie nežaistų su prietaisu.



ĮSPĖJIMAS! Vaikų įstrigimo pavojus

- > Lentynos turi būti įdėtos ir pritvirtintos taip, kad vaikai negalėtų įlipti į prietaisą ar užsirakinti jame. Lentynas išimkite tik šaldytuvui išvalyti.
- > Prieš išmesdami seną prietaisą:
 - išmontuokite stalčius.
 - Palikite lentynas prietaise, kad vaikai negalėtų įlipti į padėtį.

- Išimkite dureles.



PERSPĖJIMAS! Sužalojimų rizika

- > Nekiškite pirštų tarp vyrių.



PRANEŠIMAS! Žalos pavojus

- > Prietaisas turi būti apsaugotas nuo lietaus.
- > Nesiremkite į atidarytas prietaiso dureles.
- > Saugokite prietaisą ir kabelį (-ius) nuo karščių bei drėgmės.
- > Atjungdami kištuką niekada netraukite už laido.

4.2 Sauga naudojant prietaisą



ĮSPĖJIMAS! Elektros srovės pavojus

- > Nenaudokite prietaiso, jei pats prietaisas arba jo jungiamieji kabeliai yra akivaizdžiai pažeisti.
- > Prieš įjungdami prietaisą įsitinkinkite, kad maitinimo kabelis ir kištukas yra sausi, o ant kištuko nėra rūdžių ar nešvarumų.



ĮSPĖJIMAS! Sprogimo pavojus

- > Šalia šio veikiančio šaldytuvo nepurškite aerozolių.
- > Nelaikykite prietaise jokių sprogių medžiagų, pavyzdžiui, purškiklių su sprogstamosiomis medžiagomis.



PERSPĖJIMAS! Pavojus sveikatai

- > Pasirūpinkite, kad prietaise ir jo korpuse ar integruotoje konstrukcijoje esančios ventiliacijos angos nebūtų uždengtos.
- > Atitirpinimo procesui pagreitinoti nenaudokite mechaninių prietaisų ar kitų priemonių, nebent juos yra rekomendavęs gamintojas.
- > Jokiomis aplinkybėmis neatidarykite ir nepažeiskite šaltnešio kontūro.
- > Prietaiso viduje nenaudokite kitų elektros prietaisų, nebent šiam tikslui juos yra rekomendavęs gamintojas.
- > Jeigu prietaisas paliekamas tuščias ilgesniam laikui:
 - Išjunkite prietaisą.
 - Atitirpinkite prietaisą.
 - Išvalykite ir nusausinkite prietaisą.
 - Norėdami išvengti pelėsio susidarymo prietaise, palikite praviras dureles. Nustatykite dureles į sandėliavimo padėtį, jei yra.



PERSPĖJIMAS! Sužalojimų rizika

- > Šiame prietaise ar šalia jo nenaudokite ir nelaikykite degių medžiagų.
- > Nedėkite jokių daiktų ant prietaiso ir neremkite į jį.
- > Jokiū būdu nemodifikuokite ir neadaptuokite jokių komponentų.
- > Prieš pradėdami važiuoti uždarykite ir užrakinkite prietaiso dureles.
- > Prietaiso gale esanti šaldymo sistema veiksimo metu labai įkaista. Jei prietaise yra ventiliacijos grotelės, nuimdami jas saugokitės, kad nepaliestumėte karštų dalių.



PRANEŠIMAS! Žalos pavojus

- > Veikimą naudojant nuolatinės srovės šaltinį rinkitės tik jei transporto priemonės variklis veikia ir tiekia pakankamą įtampą arba jei naudojate akumulatoriaus monitorių.
- > Jei yra kondensato išleidimo anga, ji visada turi būti švari.
- > Jei prietaise yra ventiliacijos grotelės, valydami transporto priemonę nenaudokite aukšto slėgio valymo įrenginių šalia ventiliacijos grotelių.
- > **Perkaitinimo pavojus!** Visada užtikrinkite pakankamą ventiliaciją, kad išsisklaidytų darbo metu susidaranti šiluma. Įsitikinkite, jog prietaisas yra pakankamai toli nuo sienų ir kitų objektų, kad oras galėtų cirkuliuoti.
- > Į vidų nedėkite ledo ir nepilkite skysčio.



PASTABA Jei transporto priemonės akumulatoriaus valdymo sistema išjungia prietaisą, kad apsaugotų akumulatorių, kreipkitės į transporto priemonės gamintoją.

4.3 Saugus naudojimas su dujomis



ĮSPĖJIMAS! Sprogimo pavojus

- > **Naudokite** prietaisą tik esant slėgiui, nurodytam tipo etiketėje. Naudokite tik tokius slėgio reguliatorius su fiksuotais nustatymais, kurie atitinka nacionalines taisykles.
- > **Naudokite** prietaisą su dujomis transporto priemonei važiuojant tik jei transporto priemonės gamintojas leidžia naudoti dujų sistemą važiuojant (žr. transporto priemonės vadovą).
- > Peržiūrėkite šalyje galiojančius reikalavimus, kuriais reglamentuojamas dujinių prietaisų naudojimas važiuojant.
- > **Niekada** nenaudokite prietaiso su dujomis:

- Degalinėse
- Garažuose
- Keltuose
- Vilkdami priekabinius namelius ar namelius ant ratų transporto priemone arba vilkiku

- > **Niekada** nenaudokite atviro liepsnos prietaiso sandarumui tikrinti.
- > Jei užuodžiate dujų kvapą:
 - Uždarykite dujų tiekimo vožtuvą ir cilindro vožtuvą.
 - atidarykite visus langus ir išeikite iš patalpos;
 - nenaudokite jokio elektrinio jungiklio;
 - užgesinkite visas atviras liepsnas;
 - paveskite dujų sistemą patikrinti specialistui.
- > **Niekada** nelaikykite suskystintų dujų balionų nevedinamose patalpose arba žemiau žemės paviršiaus (piltuvo formos angos žemėje).
- > Suskystintų dujų balionus laikykite atokiau nuo tiesioginių saulės spindulių.



PRANEŠIMAS! Žalos pavojus

- > Naudokite tik universalias SND dujas, **nenaudokite** gamtinių dujų (žr. tipo etiketę).



PASTABA Didesniame nei 1000 m aukštyje gali kilti uždegimo problemų. Naudokite kitą energijos šaltinį.

5 Paskirtis

Šaldytuvus skirtas:

- montuoti priekabiniuose nameliuose ir nameliuose ant ratų;
- maisto atvėsinimui, giluminiam užšaldymui ir laikymui.

Šaldytuvus **nėra** tinkamas:

- Laikyti vaistus
- Laikyti šaldinančias medžiagas arba medžiagas, kurių sudėtyje yra tirpiklių
- Maistui greitai užšaldyti

Šis šaldytuvus **nėra** skirtas naudoti komercinei veiklai, mažmeninei prekybai ar butyje.

Užšalimo temperatūros kamerą galima naudoti iš anksto užšaldytam maistui laikyti, ledams laikyti arba gaminti ir ledo kubeliams ruošti. Jo **negalima** naudoti atšildytam maistui užšaldyti.

Šaldytuvus skirtas montuoti spintelėje arba montavimo nišoje.

Optimali vėsinimo galia užtikrinama esant didžiausiai 90 % drėgmei ir aplinkos temperatūrai tarp:

Klimato klasė SN: 10 ... 32 °C



Gaminių, kurių sudėtyje yra nekeičiami akumulatoriai, įkraunami akumulatoriai ir šviesos šaltiniai perdirbimas: Prieš perdirbant gaminį išimkite visus akumulatorius, įkraunamus akumulatorius ir šviesos šaltinius. Sugedusius arba panaudotus akumulatorius grąžinkite savo pardavėjui arba utilizuokite juos surinkimo vietoje. Akumuliatorių, įkraunamų akumuliatorių ir šviesos šaltinių neutilizuokite kartu su buitinėmis atliekomis. Jei norite utilizuoti gaminį, kreipkitės į vietinį perdirbimo centrą arba specializuotą prekiautoją, kuris nurodys, kaip tai padaryti pagal galiojančias atliekų šalinimo taisykles. Produktą galima utilizuoti nemokamai.

6 Šaldytuvo naudojimas



PASTABA Nelaikykite produktų šaldytuve pirmąsias 4 h valandas nuo įjungimo.

Atlikite veiksmus, kaip parodyta toliau.

- > Įjunkite šaldytuvą: pav. **1** puslapyje 1
- > Išjunkite šaldytuvą: pav. **2** puslapyje 1
- > Parinkite nuostatas: pav. **3** puslapyje 1
- > Šaldymo galios nustatymas: pav. **4** puslapyje 1
- > Išdėstykite lentynas: nuo pav. **5** puslapyje 1 iki pav. **6** puslapyje 1
- > Nustatykite lentyną kampu vyno buteliams: pav. **7** puslapyje 2
- > Išimkite „VG fresh“ skyrelį: pav. **8** puslapyje 2
- > Įdėkite „VG fresh“ skyrelį: pav. **9** puslapyje 2
- > Atitirpinkite šaldytuvą: pav. **10** puslapyje 2
- > Nustatykite dureles į sandėliavimo padėtį: pav. **11** puslapyje 2
- > Atlaisvinkite šaldytuvo dureles: pav. **12** puslapyje 2
- > Pakeiskite akumulatorius (pasirinktinai): pav. **13** puslapyje 2
- > Išimkite užšalimo temperatūros kamerą: pav. **14** puslapyje 2
- > Valykite dujinį degiklį: nuo pav. **15** puslapyje 2 iki pav. **16** puslapyje 2
- > Nustatykite orkaitės lentynas: pav. **17** puslapyje 2
- > Įjunkite orkaitę arba grilį: pav. **18** puslapyje 2
- > Nustatykite orkaitės temperatūrą: pav. **19** puslapyje 2
- > Išjunkite orkaitę arba grilį: pav. **20** puslapyje 2

7 Utilizavimas



PERSPĖJIMAS! Gaisro pavojus

- > Prietaise yra degių sprogių dujų.
- > Prietaisą atjungti ir šalinti gali tik specialistas.

Latviešu

1 Svarīgas piezīmes

Lūdzam rūpīgi izlasīt un ņemt vērā visus produkta rokasgrāmatā iekļautos norādījumus, vadlīnijas un brīdinājumus, lai nodrošinātu, ka jūs šo produktu vienmēr uzstādāt, lietojat un apkopjat atbilstoši. Šie norādījumi ir OBLIGĀTI jā saglabā kopā ar šo produktu.

Lietojot šo produktu, jūs apstiprināt, ka esat rūpīgi izlasījuši visus norādījumus, vadlīnijas un brīdinājumus, un jūs saprotat un piekrītat ievērot šeit izklāstītos noteikumus un nosacījumus. Jūs piekrītat lietot šo produktu tikai tā paredzētajam mērķim un lietojumam saskaņā ar norādījumiem, vadlīnijām un brīdinājumiem, kas izklāstīti šī produkta rokasgrāmatā, kā arī ievērojot visus piemērojamos normatīvos aktus. Šeit izklāstīto norādījumu un brīdinājumu neizlasīšana un neievērošana var izraisīt traumas sev un citiem, vai radīt bojājumus pašam produktam vai apkārt esošam īpašumam. Informācija šajā produkta rokasgrāmatā, tajā skaitā norādījumi, vadlīnijas, brīdinājumi un saistītā dokumentācija, var tikt mainīta un papildināta. Lai iegūtu jaunāko ražojuma informāciju, apmeklējiet vietni documents.dometic.com.

2 Simbolu skaidrojums

Signālvārds identificē drošības ziņojumus un ziņojumus par īpašuma bojājumu, kā arī norāda bīstamības smaguma pakāpi vai līmeni.



BĪSTAMI!

- > Apzīmē bīstamu situāciju, kas izraisīs nāvējošus vai nopietnus savainojumus, ja netiks novērsta.



BRĪDINĀJUMS!

- > Apzīmē bīstamu situāciju, kas var izraisīt nāvējošus vai nopietnus savainojumus, ja netiks novērsta.



ESIET PIESARDŽĪGI!

- > Apzīmē bīstamu situāciju, kas var izraisīt vieglus vai vidēji smagus savainojumus, ja netiks novērsta.



ŅEMĪT VĒRĀ!

- > Apzīmē bīstamu situāciju, kas var izraisīt materiālu kaitējumu, ja netiks novērsta.



PIEZĪME Papildu informācija produkta lietošanai.

3 Saistītā dokumentācija

Detalizēta lietošanas rokasgrāmatā ir pieejama tiešsaistē



RML 10.4G, RML 10.4P
qr.dometic.com/bg1ER9.



RMD 10.5G, RMD 10.5XG,
RMD 10.5P, RMD 10.5XP
qr.dometic.com/bg1EPR.



RMDT 10.5P, RMDT 10.5XP
qr.dometic.com/bg1EQQ.

Detalizētu uzstādīšanas rokasgrāmatu tiešsaistē atradīsiet šeit



RML 10.4G, RML 10.4P
qr.dometic.com/bgcoiz.



RMD 10.5G, RMD 10.5XG,
RMD 10.5P, RMD 10.5XP
qr.dometic.com/bgcoij.



RMDT 10.5P, RMDT 10.5XP
qr.dometic.com/bgcolg.

4.1 Vispārīga drošība



BĪSTAMI! Nāvējoša elektrošoka risks

- > Nepieskarieties neizolētajiem vadiem ar kailām rokām. Tas jo īpaši attiecas uz ierīces darbināšanu no maiņstrāvas elektrotīkla.



BRĪDINĀJUMS! Nāvējoša elektrošoka risks

- > Šīs ierīces remontu drīkst veikt tikai kvalificēts speciālists. Nepareizs remonts var izraisīt nopietnus apdraudējumus. Remonta gadījumā sazinieties ar pilnvarotu servisa centru.
- > Pievienojiet ierīci tikai tādām kontaktligzdām, kas nodrošina pareizu savienojumu, un it sevišķi tad, ja ierīce ir jāieņem.



BRĪDINĀJUMS! Sprādzienbīstamība

- > Nekādā gadījumā neatveriet absorbcijas ierīci. Tajā ir augsts spiediens, un, to atverot, var gūt savainojumus.



BRĪDINĀJUMS! Apdraudējums veselībai

- > **Eiropas Savienībai, Apvienotajai Karalistei un Turcijai:** Bērni, kas sasnieguši 8 gadu vecumu, un personas ar ierobežotām fiziskām, uztveres vai garīgām spējām vai bez pieredzes un zināšanām šo ierīci drīkst lietot tikai tad, ja šādas personas tiek uzraudzītas vai ir saņēmušas norādījumus par ierīces drošu lietošanu, un ir izpratušas iespējamus riskus. **Visiem pārējiem reģioniem:** Šī ierīce nav paredzēta lietošanai personām (tajā skaitā bērniem) ar ierobežotām fiziskām, uztveres vai garīgām spējām vai bez pieredzes un zināšanām, ja vien šādas personas tiek uzraudzītas vai ir saņēmušas norādījumus par ierīces drošu lietošanu.
- > Bērniem vecumā no 3 līdz 8 gadiem ir atļauts piepildīt un iztukšot ierīci.
- > Bērni drīkst tīrīt ierīci un veikt tās apkopi tikai pieaugušu uzraudzībā.
- > Bērni jāuzrauga, lai nepieļautu, ka tie spēlējas ar ierīci.



BRĪDINĀJUMS! Bērnu iesprostošanas risks

- > Pārlicinieties, ka plaukti ir uzstādīti un nostiprināti tā, lai bērni nevarētu iekāpt ierīcē vai aizslēgt sevi iekšā. Izņemiet plauktus tikai tīrīšanas nolūkiem.
- > Pirms atbrīvošanās no vecās ierīces:
 - demontējiet atvilktnes;
 - atstājiet plauktus ierīcē, lai bērni nevarētu tajā ierāpties;

- noņemiet durvis.



ESIET PIESARDZĪGI! Traumu risks

- > Sargājiet pirkstus no eņģēm.



ŅEMIET VĒRĀ! Bojājumu risks

- > Sargājiet ierīci no lietus.
- > Neatbalstieties uz atvērtām ierīces durvīm.
- > Aizsargājiet ierīci un kabeli vai kabeļus no karstuma un mitruma.
- > Nekādā gadījumā neatvienojiet kontaktdakšu no kontaktlīdzdas, velkot aiz vada.

4.2 Drošība ierīces izmantošanas laikā



BRĪDINĀJUMS! Nāvējoša elektrošoka risks

- > Neizmantojiet ierīci, ja redzami ierīces vai savienojuma kabeļu bojājumi.
- > Pirms ierīces ieslēgšanas pārlicinieties, ka barošanas kabelis un kontaktdakša ir sausi un ka uz kontaktdakšas nav netīrumu vai rūsas.



BRĪDINĀJUMS! Sprādzienbīstamība

- > Kamēr ledusskapis darbojas, tā tuvumā nedrīkst izsmidzināt aerosolus.
- > Neglabājiet ierīcē sprādzienbīstamas vielas, piemēram, aerosolu baloniņus ar propellantiem.



ESIET PIESARDZĪGI! Apdraudējums veselībai

- > Neaizsprostojiet ierīces, tās korpasa vai iekšējās konstrukcijas ventilācijas atveres.
- > Neizmantojiet mehāniskas ierīces vai citas metodes, lai paātrinātu atkausēšanas procesu, izņemot tādas, kuras ražotājs paredzējis šādam nolūkam.
- > Nekādā gadījumā neatveriet vai nebojājiet aukstumaģenta sistēmu.
- > Nelietojiet šīs ierīces iekšpusē elektroierīces, izņemot tādas, kuru lietošanu šādam nolūkam ir paredzējis ražotājs.
- > Ja ierīce ilgstoši tiek atstāta tukša:
 - izslēdziet ierīci;
 - atkausējiet ierīci;
 - iztīriet un izžāvējiet ierīci;
 - Atstājiet durvis atvērtas, lai ierīcē neveidotos pelējums. Ja iespējams, novietojiet durvis uzglabāšanas pozīcijā.

**ESIET PIESARDŽĪGI! Traumu risks**

- > Neizmantojiet un neglabājiet uzliesmojošus materiālus šajā ierīcē vai tās tuvumā.
- > Neatbalstiet nekādus priekšmetus pret šo ierīci, un nenovietojiet tos uz šīs ierīces.
- > Aizliegts jebkādā veidā modificēt vai pielāgot jebkuras no daļām.
- > Pirms brauciena uzsākšanas aizveriet un fiksējiet ierīces durvis.
- > Ierīces aizmugurē esošā dzesēšanas sistēma darbības laikā kļūst ļoti karsta. Ja ierīcei ir ventilācijas režģis, ņemot ventilācijas režģus, aizsargājiet sevi no saskares ar karstām detaļām.

**NEMIET VĒRĀ! Bojājumu risks**

- > Izvēlieties darbību ar līdzstrāvas barošanas avotu tikai tad, ja transportlīdzekļa motors darbojas un nodrošina pietiekamu spriegumu vai ja izmantojat akumulatora uzraudzības sistēmu.
- > Ja ir kondensāta noteka, tai vienmēr jābūt tīrai.
- > Ja ierīcei ir ventilācijas režģis, mazgājot transportlīdzekli, neizmantojiet augstspiediena mazgātāju ventilācijas režģa tuvumā.
- > **Pārkaršanas risks!** Vienmēr nodrošiniet pietiekamu ventilāciju, lai ierīces radītais siltums var izkļedēties. Nodrošiniet, lai ierīce atrodas pietiekamā attālumā no sienām un citiem objektiem, lai varētu cirkulēt gaiss.
- > Nelieciet iekšējā nodalījumā ledu un nepiepildiet to ar šķidrumu.



PIEZĪME Ja transportlīdzekļa akumulatora pārvaldības sistēma izslēdz ierīci, lai aizsargātu akumulatoru, sazinieties ar transportlīdzekļa ražotāju.

4.3 Drošība, rikožoties ar gāzi

**BRĪDINĀJUMS! Sprādzienbīstamība**

- > **Darbiniet** ierīci tikai ar spiedienu, kas norādīts uz tipa marķējuma. Izmantojiet tikai valsts regulām atbilstīgus spiediena regulatorus ar fiksētu regulējumu.
- > **Izmantojiet** ierīci ar gāzi braukšanas laikā tikai tad, ja transportlīdzekļa ražotājs ļauj izmantot gāzes sistēmu braukšanas laikā (skatiet transportlīdzekļa rokasgrāmatu).
- > Ievērojiet valstī noteiktās prasības par ierīces ekspluatēšanu ar gāzi braukšanas laikā.

- > **Nekad** nedarbiniet ierīci ar gāzi tālāk norādītajās situācijās.
 - Degvielas uzplīvdes stacijās
 - Daudzstāvu stāvvietās
 - Uz prāmjiem
 - Transportējot autofurgonu vai dzīvojamu piekabi ar citu transportlīdzekli vai evakuatoru
- > **Nekad** neizmantojiet atklātu liesmu, lai pārbaudītu, vai no ierīces nenotiek noplūdes.
- > Ja jūtama gāzes smaka:
 - Aizveriet gāzes padeves vārstu un cilindra vārstu.
 - Atveriet visus logus un pametiet telpu;
 - Neizmantojiet nevienu elektrisko slēdzi.
 - Nodzēsiet visus atklātās liesmas avotus;
 - Lieciet speciālistam pārbaudīt gāzes sistēmu.
- > **Nekad** neuzglabājiet sašķidrīnātās gāzes balonus vietās bez ventilācijas vai zem zemes līmeņa (piltuves formas atverēs zemē).
- > Sargāt sašķidrīnātās gāzes balonus no tiešiem saules stariem.

**NEMIET VĒRĀ! Bojājumu risks**

- > Izmantojiet tikai universālo LPG gāzi, **nevis** dabasgāzi (skatiet tipa marķējumu).



PIEZĪME Augstumā virs 1000 m var rasties problēmas ar aizdedzināšanu. Izmantojiet citu enerģijas avotu.

5 Paredzētais izmantošanas mērķis

Ledusskapis ir piemērots tālāk norādītajiem izmantošanas veidiem.

- Uzstādīšana autofurgonos un dzīvojamajās piekabēs
 - Ēdiena dzesēšanai, dzijajai sasaldēšanai un uzglabāšanai
- Šis ledusskapis **nav** piemērots tālāk norādītajiem izmantošanas veidiem.

- Medikamentu uzglabāšanai
- Korozīvu vielu vai šķīdinātājus saturošu vielu uzglabāšana
- Ātrai ēdiena sasaldēšanai

Šis ledusskapis **nav** paredzēts lietošanai komerciālām, mazumtirdzniecības vai mājsaimniecības vajadzībām.

Saldēto produktu nodalījums ir paredzēts iepriekš sasaldēta ēdiena uzglabāšanai, saldējuma uzglabāšanai vai gatavošanai, kā arī ledus gabaliņu veidošanai. Tas **nav** piemērots iepriekš atlaidzināta ēdiena atkārtotai sasaldēšanai.

Ledusskapis ir paredzēts iebūvēšanai mēbelēs vai nišā.

Optimāla dzesēšanas veiktspēja tiek nodrošināta pie maksimālā mitruma 90 % un apkārtējās vides temperatūrā robežās:

Klimata klase SN: 10 ... 32 °C



Tālāk paskaidrots, kā pārstrādāt produktus, kuri satur akumulatorus, atkārtoti uzlādējamus akumulatorus vai gaismas avotus. Pirms produkta pārstrādes izņemiet jebkādu akumulatorus, atkārtoti uzlādējamus akumulatorus un gaismas avotus. Atgrieziet bojātus vai lietotus akumulatorus tirgotājam, vai utilizējiet tos akumulatoru savākšanas punktos. Neizmetiet akumulatorus, atkārtoti uzlādējamus akumulatorus un gaismas avotus kopā ar sadzīves atkritumiem. Ja vēlaties utilizēt nolietoto produktu, sazinieties ar vietējo atkritumu šķirošanas centru vai specializēto tirgotāju, lai noskaidrotu, kā to pareizi izdarīt saskaņā ar spēkā esošajiem atkritumu apsaimniekošanas noteikumiem. Produktu iespējams utilizēt bez maksas.

6 Ledusskapja izmantošana



PIEZĪME Pirmās 4 h pēc ieslēgšanas neievietojiet ledusskapī produktus.

Rīkojieties šādi:

- > Ledusskapja ieslēgšana: att. **1** lpp. 1
- > Ledusskapja izslēgšana: att. **2** lpp. 1
- > Iestatījumu veikšana: att. **3** lpp. 1
- > Dzesēšanas jaudas iestatīšana: att. **4** lpp. 1
- > Plauktu novietošana: att. **5** lpp. 1 līdz att. **6** lpp. 1
- > Plaukta novietošana vīna pudelēm piemērotā leņķī: att. **7** lpp. 2
- > VG Fresh pamatnes izņemšana: att. **8** lpp. 2
- > VG Fresh pamatnes ievietošana: att. **9** lpp. 2
- > Ledusskapja atkausēšana: att. **10** lpp. 2
- > Ledusskapja durvju novietošana uzglabāšanas pozīcijā: att. **11** lpp. 2
- > Ledusskapja durvju atvēršana: att. **12** lpp. 2
- > Bateriju nomaina (pēc izvēles): att. **13** lpp. 2
- > Saldēto produktu nodalījuma izņemšana: att. **14** lpp. 2
- > Gāzes degļa tīrīšana: att. **15** lpp. 2 līdz att. **16** lpp. 2
- > Cepeškrāsns plauktu novietošana: att. **17** lpp. 2
- > Cepeškrāsns vai grila ieslēgšana: att. **18** lpp. 2
- > Cepeškrāsns temperatūras iestatīšana: att. **19** lpp. 2
- > Cepeškrāsns vai grila izslēgšana: att. **20** lpp. 2

7 Atkritumu pārstrāde



ESIET PIESARDŽĪGI! Ugunsdrošības apdraudējums

- > Šī ierīce satur uzliesmojošu izolējošo gāzi.
- > Ierīci drīkst demontēt un utilizēt tikai speciālists.



dometic.com

**YOUR LOCAL
DEALER**

dometic.com/dealer

**YOUR LOCAL
SUPPORT**

dometic.com/contact

**YOUR LOCAL
SALES OFFICE**

dometic.com/sales-offices
